

19



OFICINA ESPAÑOLA DE  
PATENTES Y MARCAS

ESPAÑA



11 Número de publicación: **2 927 330**

51 Int. Cl.:

**E04B 2/74** (2006.01)

**E04B 2/76** (2006.01)

**E04B 2/78** (2006.01)

**E04C 3/00** (2006.01)

**E04G 21/24** (2006.01)

12

TRADUCCIÓN DE PATENTE EUROPEA

T3

86 Fecha de presentación y número de la solicitud internacional: **23.09.2019 PCT/IB2019/058014**

87 Fecha y número de publicación internacional: **02.04.2020 WO20065487**

96 Fecha de presentación y número de la solicitud europea: **23.09.2019 E 19790791 (8)**

97 Fecha y número de publicación de la concesión europea: **24.08.2022 EP 3856992**

54 Título: **Unidad de construcción para una estructura**

30 Prioridad:

**24.09.2018 BE 201805653**

45 Fecha de publicación y mención en BOPI de la traducción de la patente:

**04.11.2022**

73 Titular/es:

**JUUNOO NV (100.0%)**

**Blokkestraat 51**

**8550 Zwevegem, BE**

72 Inventor/es:

**VAN DE VOORDE, CHRIS y**

**WYFFELS, LUCAS RIK FERDINAND**

74 Agente/Representante:

**SÁNCHEZ SILVA, Jesús Eladio**

ES 2 927 330 T3

Aviso: En el plazo de nueve meses a contar desde la fecha de publicación en el Boletín Europeo de Patentes, de la mención de concesión de la patente europea, cualquier persona podrá oponerse ante la Oficina Europea de Patentes a la patente concedida. La oposición deberá formularse por escrito y estar motivada; sólo se considerará como formulada una vez que se haya realizado el pago de la tasa de oposición (art. 99.1 del Convenio sobre Concesión de Patentes Europeas).

## DESCRIPCIÓN

Unidad de construcción para una estructura

5 Esta invención se refiere a una unidad de construcción para construir una estructura, en donde la estructura comprende al menos dos vigas que se extienden opuestas entre sí y múltiples montantes que interconectan estas vigas, en donde la unidad de construcción comprende un primer perfil de construcción, un segundo perfil de construcción y un tercer perfil de construcción, en donde el segundo y el tercer perfil de construcción están respectivamente conectados a una parte de extremo del primer perfil de construcción y el primer perfil de construcción se proporciona para servir como un montante y el segundo y el tercer perfil de construcción se proporcionan cada uno para ser parte de una viga respectiva, en la que la unidad de construcción comprende solo uno de dicho primer perfil de construcción, un dicho segundo perfil de construcción y un dicho tercer perfil de construcción de modo que cada unidad de construcción se proporciona para formar solo un montante de una estructura, que la segunda y la tercera construcción cada perfil comprende un primer y un segundo extremo que se extienden frente a cada uno otro, en el que, en uso, cada uno de dichos primeros extremos se extiende a una distancia del primer perfil de construcción y se proporcionan múltiples unidades de construcción de este tipo para interconectarse sucesivamente de modo que el primer extremo del segundo perfil de construcción de dicha unidad de construcción esté conectado al segundo extremo del segundo perfil de construcción de dicha unidad de construcción sucesiva y que el primer extremo del tercer perfil de construcción de la primera unidad de construcción mencionada está conectado al segundo extremo del tercer perfil de construcción de dicha unidad de construcción sucesiva, de modo que los primeros perfiles de construcción de unidades de construcción sucesivas se extienden a una distancia entre sí, en donde el primer perfil de construcción es alargado y comprende dos partes de perfil deslizables entre sí en la dirección longitudinal del primer perfil de construcción, de modo que la longitud del primer perfil de construcción el primer perfil de construcción es regulable, y en donde los extremos del segundo perfil de construcción están contruidos de tal manera que los respectivos extremos de los segundos perfiles de construcción de las unidades de construcción sucesivas puedan acoplarse entre sí para la conexión de las unidades de construcción sucesivas.

30 Esta invención también se refiere a una estructura para una pared, que comprende múltiples unidades de construcción de este tipo interconectadas sucesivamente y esta invención también se refiere a un método para construir una estructura, en donde se proporcionan múltiples unidades de construcción de este tipo.

35 Estas unidades de construcción se utilizan normalmente para construir paredes interiores a partir de materiales prefabricados. Estas unidades de construcción están interconectadas de manera que forman una estructura y contra esta estructura, se proporcionan elementos de pared, tales como placas de yeso, paneles multiplex, paneles MDF, textiles, etc., para formar una pared interior. Estas paredes interiores pueden servir como tabique, pero también pueden servir como pared frontal o como techo. Si se desea, entre las unidades de construcción, se puede proporcionar material aislante para proporcionar a la pared interior una función aislante.

40 Se pueden encontrar ejemplos de la técnica anterior de unidades de construcción y estructuras para paredes en los documentos FR 2 411 282 A1, US 4 708 189 A, US 2010/058689 A1 y US 5 735 100 A.

45 Para la construcción de muros interiores, tradicionalmente se hace uso de perfiles, siendo vigas y montantes. Cuando se forma una pared interior vertical, se colocan una o más vigas en el piso, una o más vigas se colocan contra el techo y la(s) viga(s) en el piso se conecta(n) a la(s) viga(s) en el techo, y esto se hace usando montantes colocados verticalmente. Estos montantes y vigas pueden ser, por ejemplo, perfiles en forma de U fabricados en metal. El inconveniente de esta construcción tradicional es que estos montantes y vigas deben interconectarse en el lugar, lo que lleva tiempo y requiere cierta habilidad. Además, las vigas deben estar bien conectadas al piso y al techo, respectivamente, y los montantes deben colocarse en ángulo recto, lo que no siempre es igualmente simple. Para poder conectar la(s) viga(s) al techo, se necesita hacer uso de una escalera o similar.

50 Para construir paredes interiores más rápidamente, ya se utilizan unidades de construcción que comprenden un primer perfil de construcción, un segundo perfil de construcción y un tercer perfil de construcción, en donde el primer perfil de construcción está previsto para servir como montante y el segundo y el tercer perfil de construcción se proporciona cada uno para ser parte de una viga respectiva. Aquí, estas unidades de construcción forman módulos que son sucesivamente interconectables. Al trabajar con estas unidades de construcción en lugar de vigas y montantes separados, se puede formar una estructura más rápidamente. Las unidades de construcción existentes suelen tener forma rectangular y comprenden dos primeros perfiles de construcción, un segundo perfil de construcción y un tercer perfil de construcción. Aquí, estas unidades de construcción se colocan sucesivamente una contra la otra y se interconectan a una estructura. Primeros perfiles de construcción de unidades de construcción sucesivas se apoyan entre sí. Un inconveniente es que se necesita relativamente mucho material en comparación con el método tradicional para formar una estructura. Un inconveniente adicional con tales unidades de construcción rectangulares es que son difíciles de usar en espacios rodeados por paredes no rectas. Esto se debe a que, con las renovaciones, a menudo no todas las paredes están igualmente niveladas y/o igualmente planas. Cuando se desea colocar una pared interior, esto significa que un montante a la altura de la pared no siempre se apoyará igual de bien contra la pared. Dado que normalmente se utilizan elementos de pared estándar que están conectados a una unidad

de construcción, un acabado estético de la pared interior a la altura de esta pared no es sencillo. Esto se debe a que existe un espacio (limitado) entre el muro construido y el muro. Este espacio se puede rellenar, sin embargo, este relleno lleva tiempo, no es sencillo y el resultado muchas veces no es estético.

5 Por lo tanto, es un objeto de la invención fabricar unidades de construcción con las que se pueda construir una estructura para una pared de forma suave, rápida y eficiente, en las que esta estructura formada pueda comprender relativamente poco material y en las que un buen acabado de la pared se pueda realizar de forma más sencilla.

10 Este objeto de la invención se logra proporcionando una unidad de construcción como se describe en el primer párrafo de esta descripción, en donde el segundo perfil de construcción está conectado de forma articulada al primer perfil de construcción entre al menos una primera posición, en donde el segundo perfil de construcción se extiende prácticamente según al primer perfil de construcción y la segunda posición, en donde el segundo perfil de construcción prácticamente forma un ángulo de 90° con el primer perfil de construcción.

15 Dichos perfiles de construcción suelen ser alargados y por lo tanto tienen dos partes de extremo/extremos que se extienden uno opuesto al otro. Tales unidades de construcción se pueden utilizar para construir una pared interior vertical tal como un tabique o una pared frontal. Estas unidades de construcción también pueden utilizarse, por ejemplo, para formar un techo. Cuando dichas unidades de construcción se utilizan para formar una pared interior vertical, el primer perfil de construcción se proporciona preferentemente para extenderse verticalmente. El segundo y el tercer perfil de construcción están previstos entonces, por ejemplo, para extenderse horizontalmente y paralelos entre sí, en donde el segundo perfil de construcción se extiende en la parte inferior o en la parte superior, respectivamente, y el tercer perfil de construcción se extiende en la parte superior o en la parte superior, respectivamente. Preferiblemente, el primer perfil de construcción se extiende verticalmente durante el uso.

25 Con la ayuda de unidades de construcción según la invención, se puede construir de forma sencilla y rápida una estructura, en donde todos los montantes se extienden a una distancia unos de otros. Dado que dichos primeros extremos están conectados a dichos segundos extremos y, con la unidad de construcción, dicho primer extremo se extiende operativamente a una distancia del primer perfil de construcción. Por lo tanto, los primeros perfiles de construcción de unidades de construcción sucesivas no se pueden colocar uno contra el otro sino que se extenderán a una distancia entre sí. Esto permite construir una estructura que comprenda relativamente poco material. Cada segundo extremo también puede estar ubicado a distancia de su respectivo primer perfil de construcción o puede estar ubicado a la altura de su respectivo primer perfil de construcción. Preferiblemente, en uso, el primer extremo y el segundo extremo de cada segundo perfil de construcción se extienden sustancialmente en ambos lados del primer perfil de construcción de modo que los respectivos extremos de las unidades de construcción sucesivas sean simplemente interconectables. Así, por ejemplo, cada segundo extremo puede apoyarse prácticamente en el primer perfil de construcción en uso, pero aún estar ubicado en el otro lado del primer perfil de construcción que el primer extremo correspondiente.

40 Una ventaja adicional es que dicha unidad de construcción también es muy adecuada para formar una estructura que permite la construcción de una pared de apariencia estética, incluso si esta pared se apoya contra una pared que no está nivelada y/o no es plana. Para ello, los procedimientos pueden ser, por ejemplo, los siguientes. Una primera unidad de construcción se coloca junto a esta pared para que el primer perfil de construcción esté ubicado a una distancia de la pared y frente a la pared y el segundo y tercer perfil de construcción prácticamente contacten con la pared o estén a una distancia limitada de la pared. Para ello, si es necesario, se puede retirar una parte del segundo y/o tercer perfil de construcción. Se proporciona un perfil adicional y/o una unidad de construcción final para interconectar el segundo y el tercer perfil de construcción de dicha unidad de construcción a la altura de la pared. El perfil adicional puede estar diseñado específicamente para la unidad de construcción, pero también puede ser un perfil según el estado de la técnica. Este perfil adicional o esta unidad de construcción final adicional forma aquí un montante que prácticamente se apoya en la pared y forma una estructura cuadrado junto con el primer perfil de construcción, (una parte de) el segundo perfil de construcción y (una parte de) el tercer perfil de construcción de dicha unidad de construcción. Por lo tanto, la unidad de construcción final puede tener una forma [- en uso. Un elemento de pared se puede conectar fácilmente a esta estructura, en donde este elemento de pared se ha cortado/fabricado con la forma deseada. Por ejemplo, si una pared interior está construida con placas de yeso, simplemente se puede cortar una placa de yeso al tamaño deseado y así conectarla a esta estructura contra el que se apoya la placa de yeso cortada casi por completo, por ejemplo, prácticamente en toda su altura, contra la pared. Preferiblemente, aquí se proporcionarán unidades de construcción estándar y elementos de pared estándar rectangulares, como placas de yeso, paneles multiplex, paneles de MDF, textiles, etc., sucesivamente. Entonces, dos elementos de pared sucesivos están preferiblemente conectados a un mismo montante y se extienden uno al lado del otro. Estos elementos de pared pueden proporcionarse para que se puedan unir a la estructura de todas las formas posibles. Por ejemplo, se pueden usar tornillos, pegamento, sujetadores de velcro, cinta de doble cara, etc. Dicha estructura cuadrado puede ser más pequeño que la dimensión de dicho elemento de pared estándar, de modo que un elemento de pared puede simplemente ser serrado/cortado y ser conectado a dicha estructura. En este caso, el elemento de pared se puede serrar de tal manera que prácticamente ya no quede espacio entre la pared y la pared formada. Es mucho más sencillo aserrar un elemento de pared al tamaño deseado que rellenar el espacio entre una pared encofrada y la pared, de modo que, con unidades de construcción según la invención, se puede construir rápida y fácilmente una pared de aspecto estético.

Dichos perfiles de construcción pueden asumir diferentes formas, tales como perfiles de aluminio, acero, plástico o madera. Estos pueden ser, por ejemplo, laminados en frío, plegados o extruidos o aserrados, etc. Los perfiles de construcción tienen, por ejemplo, prácticamente la misma sección transversal en prácticamente toda su longitud. Estos perfiles de construcción pueden ser de una sola pieza o, por ejemplo, pueden comprender múltiples partes de perfil que son, por ejemplo, deslizables entre sí.

Las unidades de construcción se pueden construir de manera que sean compatibles con los perfiles ya existentes utilizados para construir paredes.

En una realización particular, el segundo perfil de construcción está conectado al primer perfil de construcción a la altura del segundo extremo del segundo perfil de construcción y/o el tercer perfil de construcción está conectado al primer perfil de construcción a la altura del segundo extremo del tercer perfil de construcción. Así, cuando se usa para construir una estructura rectangular, la unidad de construcción puede, por ejemplo, tener una forma de [- o una forma de U en uso.

En otra realización, visto en la dirección del primer perfil de construcción y en uso, el primer y el segundo extremo del segundo perfil de construcción se extienden a ambos lados del primer perfil de construcción y cada uno a una distancia del primer perfil de construcción y/o los extremos primero y segundo del tercer perfil de construcción se extienden a ambos lados del primer perfil de construcción ya una distancia del primer perfil de construcción. Así, cuando se usa para construir una estructura rectangular, la unidad de construcción puede, por ejemplo, tener una forma de I en uso.

Preferiblemente, la longitud del segundo perfil de construcción y la longitud del tercer perfil de construcción son prácticamente iguales. En dicha otra realización, entonces preferiblemente el segundo perfil de construcción y el tercer perfil de construcción están cada uno conectado al primer perfil de construcción de tal manera que las distancias desde dichos extremos del segundo y tercer perfil de construcción a las respectivas conexiones del segundo y el tercer perfil de construcción al primer perfil de construcción son prácticamente iguales. Aquí se pueden proporcionar unidades de construcción estándar y, por lo tanto, también elementos de pared estándar, de modo que la construcción de una pared se puede realizar de manera muy sencilla. Cada elemento de pared estándar está preferiblemente conectado con dos primeros perfiles de construcción opuestos, de modo que los elementos de pared sucesivos están conectados con un mismo primer perfil de construcción.

El segundo perfil de construcción está conectado de forma articulada al primer perfil de construcción entre al menos una primera posición, en la que el segundo perfil de construcción se extiende prácticamente de acuerdo con el primer perfil de construcción y una segunda posición, en la que el segundo perfil de construcción prácticamente forma un ángulo de 90° con respecto al primer perfil de construcción. Para desplazar el segundo perfil de construcción de la primera posición a la segunda posición y viceversa, se necesita una fuerza. La unidad de construcción se puede proporcionar de manera que una vez que el perfil de construcción esté en su segunda posición, se necesite una fuerza adicional para hacer que el segundo perfil de construcción regrese a la primera posición. Esto se debe a que, en uso, el segundo perfil de construcción estará a menudo en la segunda posición, ya que tales unidades de construcción se usan a menudo para formar estructuras rectangulares. Por tanto, no es deseable que el segundo perfil de construcción vuelva a su primera posición durante el uso. Dado que el segundo perfil de construcción está conectado de forma articulada, se puede elegir qué ángulo forma el segundo perfil de construcción con respecto al primer perfil de construcción. Esto beneficia la transportabilidad de la unidad de construcción. Esto permite también la colocación sencilla de un muro bajo una cubierta inclinada, ya que aquí se pueden colocar las unidades de construcción de manera que la estructura construido con las unidades de construcción tenga forma de triángulo, trapecio rectangular, trapecio isósceles, etc.

Más preferiblemente, durante el uso, la unidad de construcción se extiende prácticamente según un plano y el segundo perfil de construcción está conectado de forma giratoria al primer perfil de construcción alrededor de un eje de rotación que se extiende perpendicularmente a este plano. Esta es una conexión articulada simple. Además, múltiples unidades de construcción de este tipo son simplemente interconectables sucesivamente a una estructura que se extiende según dicho plano.

Además, preferiblemente, el tercer perfil de construcción está conectado de forma articulada al primer perfil de construcción entre al menos una primera posición, en la que el tercer perfil de construcción se extiende prácticamente de acuerdo con el primer perfil de construcción y una segunda posición, en la que el tercer perfil de construcción prácticamente forma un ángulo de 90° con el primer perfil de construcción. Cuando tanto el segundo como el tercer perfil de construcción están en su primera posición, la unidad de construcción es muy compacta. De esta manera, tales unidades de construcción pueden transportarse y almacenarse de manera muy compacta. Preferiblemente, en uso, la unidad de construcción se extiende prácticamente según un plano y el tercer perfil de construcción está conectado de forma giratoria al primer perfil de construcción alrededor de un eje de rotación que se extiende perpendicularmente a este plano.

El primer perfil de construcción es alargado y el primer perfil de construcción comprende dos partes de perfil deslizables entre sí en la dirección longitudinal del primer perfil de construcción, de modo que la longitud del primer

perfil de construcción es ajustable. Trabajando con un primer perfil de construcción cuya longitud es ajustable, se puede proporcionar simplemente una estructura con las dimensiones deseadas, como por ejemplo la altura deseada. Además, la unidad de construcción se puede sujetar simplemente entre, por ejemplo, un suelo y un techo, de modo que la fijación del segundo y tercer perfil de construcción, por ejemplo, al suelo y al techo, respectivamente, debe ser menos robusta. o incluso es redundante. Preferentemente, el segundo y el tercer perfil de construcción seguirán estando unidos a la pared, el techo o el suelo contra el que se apoyan. Sin embargo, no es necesario proporcionar una conexión fuerte, ya que la estructura se puede sujetar aquí, por lo que uno o unos pocos tornillos o cierres de velcro, o cinta adhesiva de doble cara serán suficientes. Si se utilizan sujetadores de velcro o cinta adhesiva de doble cara, por ejemplo, primero el segundo perfil de construcción o el tercer perfil de construcción, respectivamente, se puede conectar al suelo, después de lo cual, durante el desplazamiento de la parte de perfil respectiva del primer perfil de construcción hacia arriba, el tercer perfil de construcción o el segundo perfil de construcción, respectivamente, está conectado al techo. Cuando no se utilizan tornillos, o sólo se utilizan pocos tornillos, es posible además retirar de nuevo la estructura obtenido y reutilizar las unidades de construcción en un lugar diferente. Dado que la economía circular es cada vez más importante, la posible reutilización de las unidades de construcción es una ventaja.

Además, preferiblemente, las dos partes de perfil son telescópicamente desplazables entre sí. Para que estas partes de perfil puedan desplazarse telescópicamente entre sí, uno de los dos perfiles comprende preferiblemente una cavidad en la que al menos una parte de la otra parte de perfil puede deslizarse en esta cavidad a través de un lado frontal. Una parte del perfil puede tener, por ejemplo, una sección transversal en forma de U, mientras que la otra parte del perfil comprende una sección transversal más pequeña en forma de U que está conformada para encajar en una parte del perfil.

Además, preferiblemente, el primer perfil de construcción comprende medios de fijación para fijar las partes del perfil entre sí. Estos medios de fijación pueden comprender, por ejemplo, un botón de presión, de manera que, de manera muy sencilla, se desplazarán y fijarán las dos piezas de perfil, sin necesidad de herramientas manuales. Con la ayuda de un botón de presión es sencillo prever piezas de perfil desplazables telescópicamente entre sí a lo largo de una distancia relativamente grande, pudiéndose fijar las piezas de perfil entre sí en cualquier posición. En una realización en la que se proporciona la unidad de construcción para sujetarla entre dos partes de la pared, como un suelo y un techo, la unidad de construcción puede simplemente sujetarse entre las dos partes de la pared para que no sea necesario conectar (robustamente) la construcción. unidad a las partes de la pared. Por ejemplo, los cierres de velcro y/o la cinta adhesiva de doble cara son suficientes aquí para unir el segundo y el tercer perfil de construcción a las respectivas partes de pared, ya que la unidad de construcción está sujeta entre las partes de pared.

En una realización específica, el segundo perfil de construcción se construye de tal manera que múltiples unidades de construcción de este tipo pueden interconectarse sucesivamente, de manera que los respectivos extremos de los segundos perfiles de construcción de unidades de construcción sucesivas se superponen. Dado que los extremos de los sucesivos perfiles de segunda construcción se superponen, se obtiene una conexión robusta entre las unidades de construcción sucesivas, de manera que la estructura obtenido también es robusto. Los extremos pueden, por ejemplo, encajar a presión entre sí, o un extremo puede sujetarse al otro extremo, o un extremo puede deslizarse dentro del otro extremo. En principio, no es necesario proporcionar elementos de conexión adicionales, como tornillos, sujetadores de velcro, etc. Sin embargo, si se desea, se pueden proporcionar elementos de conexión adicionales.

Además, preferiblemente, en esta realización específica, el tercer perfil de construcción se construye de tal manera que múltiples unidades de construcción de este tipo se pueden interconectar sucesivamente, de manera que los extremos respectivos de los terceros perfiles de construcción de unidades de construcción sucesivas se superponen. Con tales unidades de construcción, se puede obtener una estructura muy robusto.

Los extremos del segundo perfil de construcción están contruidos de tal manera que los respectivos extremos de los segundos perfiles de construcción de unidades de construcción sucesivas se pueden acoplar entre sí para conectar las unidades de construcción sucesivas. Luego, el segundo perfil de construcción se construye de tal manera que múltiples unidades de construcción de este tipo se pueden conectar sucesivamente, de modo que un extremo de los extremos respectivos de los segundos perfiles de construcción de unidades de construcción sucesivas se puede conectar en el otro extremo de los extremos respectivos de la segunda construcción. perfiles de unidades de construcción sucesivas.

Además, preferiblemente, los extremos del tercer perfil de construcción se construyen de tal manera que los extremos respectivos de los terceros perfiles de construcción de las unidades de construcción sucesivas se pueden acoplar entre sí para conectar las unidades de construcción sucesivas. El tercer perfil de construcción se construye de tal manera que múltiples unidades de construcción de este tipo sean sucesivamente interconectables, de modo que un extremo de los extremos respectivos de los terceros perfiles de construcción de unidades de construcción sucesivas pueda conectarse en el otro extremo de los extremos respectivos de los terceros perfiles de construcción de unidades de construcción sucesivas. unidades de construcción.

Además, preferiblemente, el primer extremo del segundo y/o tercer perfil de construcción comprende una cavidad y el segundo extremo del segundo y/o tercer perfil de construcción comprende uno o más elementos de sujeción o viceversa, en donde uno o más elementos de sujeción los elementos se pueden recibir a presión en dicha cavidad. Tales unidades de construcción son muy sencillas de interconectar y esto se hace mediante la sujeción de los extremos entre sí. Esto permite la interconexión simple y rápida de múltiples unidades de construcción sin necesidad de herramientas manuales y/o elementos de fijación adicionales como tornillos. Por supuesto, todavía se puede hacer uso de elementos de fijación adicionales.

La unidad de construcción comprende las siguientes características:

- el segundo perfil de construcción está conectado de manera articulada al primer perfil de construcción entre al menos una primera posición, en la que el segundo perfil de construcción se extiende prácticamente de acuerdo con el primer perfil de construcción y una segunda posición, en la que el segundo perfil de construcción prácticamente forma un ángulo de 90° con respecto al primer perfil de construcción. Preferiblemente, en uso, la unidad de construcción se extiende prácticamente según un plano y el segundo perfil de construcción está conectado de forma giratoria al primer perfil de construcción alrededor de un eje de rotación que se extiende perpendicularmente a este plano;
- el primer perfil de construcción es alargado y comprende dos partes de perfil deslizables entre sí en la dirección longitudinal del primer perfil de construcción, de manera que la longitud del primer perfil de construcción es ajustable;
- los extremos del segundo perfil de construcción están contruidos de tal manera que los respectivos extremos de los segundos perfiles de construcción de unidades de construcción sucesivas se pueden acoplar entre sí para conectar las unidades de construcción sucesivas.

Esta combinación única de las tres características mencionadas anteriormente asegura que una estructura que comprende dichas unidades de construcción sea muy simple de construir y esto lo puede hacer una sola persona y sin herramientas manuales. Esto se debe a que, aquí, solo se necesita colocar una unidad de construcción en la ubicación deseada con respecto a una unidad de construcción ya colocada y las dos partes de perfil del primer perfil de construcción deben deslizarse para separarse. Cuando se prevé que el segundo perfil de construcción se extienda en la parte superior, entonces el segundo perfil de construcción contactará automáticamente con el segundo perfil de construcción de la unidad de construcción ya colocada y se conectará al mismo. En la situación en la que el segundo perfil de construcción aún no está en la posición deseada, al seguir deslizando dichas partes del perfil, este segundo perfil de construcción seguirá girando hasta que el segundo perfil de construcción asuma la posición deseada. Esta combinación única garantiza que construir estructuras sea casi nada. Esto se debe a que la interconexión de los segundos perfiles de construcción y luego la colocación de cada segundo perfil de construcción en la posición deseada ocurre automáticamente cuando las partes del perfil del primer perfil de construcción se separan por deslizamiento.

Además, preferiblemente, por lo tanto, el tercer perfil de construcción está conectado de forma articulada al primer perfil de construcción entre al menos una primera posición, en la que el tercer perfil de construcción prácticamente se extiende de acuerdo con el primer perfil de construcción y una segunda posición, en la que el tercer perfil de construcción prácticamente forma un ángulo de 90° con el primer perfil de construcción, de modo que cada perfil de construcción pueda transportarse/almacenarse de manera muy compacta y/o los extremos del tercer perfil de construcción se construyan de tal manera que los respectivos extremos de los terceros perfiles de construcción de unidades de construcción sucesivas puedan encajar en uno otro para conectar las unidades de construcción sucesivas, de modo que la colocación de la unidad de construcción en la posición deseada se puede realizar de manera muy suave.

Además, preferiblemente, el primer perfil de construcción comprende medios de fijación para fijar las partes del perfil entre sí. Estos medios de fijación comprenden preferentemente un botón de presión de modo que, de manera muy sencilla, las dos piezas de perfil se desplazarán y fijarán una respecto de la otra, sin que se requieran para ello herramientas manuales. En una realización en la que se proporciona la unidad de construcción para sujetarla entre dos partes de la pared, como un suelo y un techo, la unidad de construcción puede simplemente sujetarse entre las dos partes de la pared para que no sea necesario conectar (robustamente) la construcción. unidad a las partes de la pared.

En una realización preferida, en uso, la unidad de construcción se extiende prácticamente según un plano y el primer perfil de construcción tiene una sección transversal en forma de H o una sección transversal en forma de U en prácticamente toda su longitud, de modo que el primer perfil de construcción comprende dos canalones opuestos en forma de U o un canalón en forma de U, en donde cada uno de dichos canalones es accesible a través de una abertura respectiva que se extiende prácticamente perpendicular a dicho plano. Cuando múltiples unidades de construcción de este tipo están interconectadas a una estructura, esto significa que el espacio entre los primeros perfiles de construcción sucesivos puede simplemente llenarse con material aislante tal como lana de vidrio. Por lo tanto, con la ayuda de tales unidades de construcción es sencillo construir paredes que aislen el sonido y/o aislen el

calor. Al trabajar con una sección transversal en forma de H o en forma de U, existe, además, un primer perfil de construcción suficientemente robusto y esto sin que el primer perfil de construcción comprenda demasiado material. Dichos perfiles pueden obtenerse simplemente por extrusión, por ejemplo si el primer perfil de construcción comprende dos de dichas partes de perfil, fabricando estas dos partes de perfil por extrusión.

5 Preferiblemente, el segundo y/o el tercer perfil de construcción tienen una sección transversal en forma de U, de modo que el segundo y/o el tercer perfil de construcción comprenden un canalón en forma de U, en donde la parte de extremo respectiva del primer perfil de construcción está en este canalón para conectar el primer perfil de construcción al segundo y/o al tercer perfil de construcción. Al proporcionar el primer perfil de construcción en dicho canalón, la conexión entre el primer perfil de construcción y el segundo y/o el tercer perfil de construcción puede diseñarse de forma robusta. Además, esto significa que el espacio entre el segundo y el tercer perfil de construcción puede rellenarse simplemente con material aislante, como lana de vidrio. Así, con la ayuda de tales unidades de construcción, las paredes que son insonorizantes y/o termoaislantes pueden formarse simplemente. Además, trabajar con una sección transversal en forma de U produce un segundo y/o un tercer perfil de construcción suficientemente robusto y esto sin que el segundo y/o el tercer perfil de construcción comprendan demasiado material. Dichos perfiles pueden obtenerse simplemente por extrusión.

20 En una realización alternativa, el primer y/o el segundo y/o el tercer perfil de construcción tienen prácticamente una forma de  $\Sigma$  o una forma de W. Con la ayuda de tales perfiles formados, pueden formarse simplemente paredes acústicas.

25 Además, preferiblemente, en la realización en la que el segundo y/o el tercer perfil de construcción están conectados de forma articulada al primer perfil de construcción entre al menos una primera posición, en la que el segundo y/o el tercer perfil de construcción se extienden prácticamente de acuerdo con el primer perfil de construcción y una segunda posición, en la que el segundo y/o el tercer perfil de construcción prácticamente forman un ángulo de 90° con el primer perfil de construcción, el ancho del último canalón en forma de U es mayor que la dimensión correspondiente de la parte de la primera construcción perfil que se extiende en la proximidad de la respectiva parte extrema, en el que, en la primera posición, dicha parte se extiende en el canalón en forma de U. Debido a la presencia de este canalón en forma de U, el primer perfil de construcción puede extenderse parcialmente en este canalón. Cuando el segundo y/o el tercer perfil de construcción se extienden aquí según el primer perfil de construcción, la unidad de construcción es muy compacta, lo que es ideal para el transporte y almacenamiento. Cuando el segundo perfil de construcción está conectado al primer perfil de construcción a la altura del segundo extremo del segundo perfil de construcción y también el tercer perfil de construcción está conectado al primer perfil de construcción a la altura del segundo extremo del tercer perfil de construcción, la longitud de la unidad de construcción, cuando tanto el segundo como el tercer perfil de construcción están en su primera posición, está determinada sustancialmente por la longitud del primer perfil de construcción de modo que, con este diseño, la unidad de construcción puede ser llevada a una forma muy compacta estado.

40 En una forma de realización muy preferida, los extremos respectivos de los segundos perfiles de construcción de unidades de construcción sucesivas son interconectables a presión y/o los extremos respectivos de los terceros perfiles de construcción de unidades de construcción sucesivas son interconectables a presión. Por lo tanto, las unidades de construcción pueden interconectarse sucesivamente de forma sencilla sin necesidad de herramientas manuales y/o elementos de fijación adicionales como tornillos. Por supuesto, todavía se puede hacer uso de elementos de fijación adicionales.

45 Esta invención también se refiere a una estructura para una pared que comprende múltiples unidades de construcción antes mencionadas interconectadas sucesivamente. Esta estructura puede comprender adicionalmente unidades de construcción de extremo y/o perfiles adicionales como se ha descrito anteriormente.

50 Esta invención también se refiere a un método para construir una estructura, en donde se proporcionan múltiples unidades de construcción antes mencionadas y estas unidades de construcción se interconectan sucesivamente.

55 Esta invención se explicará ahora con más detalle con referencia a la siguiente descripción detallada de una realización preferida de una unidad de construcción según esta invención. La intención de esta descripción es exclusivamente dar ejemplos esclarecedores e indicar otras ventajas y particularidades de esta invención, y de ningún modo debe interpretarse como una limitación del campo de aplicación de la invención o de los derechos de patente reivindicados en las reivindicaciones.

60 En esta descripción detallada, los números de referencia se utilizan para hacer referencia a los dibujos adjuntos, en los que

- la Figura 1 es una vista frontal de una unidad de construcción según una primera realización de la invención, en la que la unidad de construcción se encuentra en una primera posición operativa;
- 65 - la Figura 2 es una representación en perspectiva de la unidad de construcción mostrada en la Figura 1, en la que la unidad de construcción está en la primera posición operativa;

- la Figura 3 es una vista frontal de la unidad de construcción mostrada en la Figura 1, durante el alargamiento del primer perfil de construcción;
- 5 - la Figura 4 es una representación en perspectiva de la unidad de construcción mostrada en la Figura 1, durante el alargamiento del primer perfil de construcción;
- la Figura 5 es una vista frontal de la unidad de construcción mostrada en la Figura 1, durante la colocación de la unidad de construcción;
- 10 - la Figura 6 es una representación en perspectiva de la unidad de construcción mostrada en la Figura 1, durante la colocación de la unidad de construcción;
- la Figura 7 es una vista frontal de la unidad de construcción mostrada en la Figura 1, en la que la unidad de construcción está en una posición de transporte;
- 15 - la Figura 8 es una representación en perspectiva de la unidad de construcción mostrada en la Figura 1, en la que la unidad de construcción está en la posición de transporte;
- la Figura 9 es una vista frontal de una estructura según la invención que comprende múltiples unidades de construcción como se muestra en las Figuras 1 a 8, durante la construcción de la estructura;
- 20 - la Figura 10 es una representación en perspectiva de la estructura mostrado en la Figura 9;
- la Figura 11 es una representación en perspectiva detallada de dos unidades de construcción según la primera realización, durante la interconexión de estas unidades de construcción;
- 25 - la Figura 12 es una representación en perspectiva detallada de dos unidades de construcción según la primera realización, durante la interconexión adicional de estas unidades de construcción;
- 30 - la Figura 13 es una representación en perspectiva detallada de dos unidades de construcción según la primera realización, después de haber sido interconectadas;
- la Figura 14 es una vista detallada adicional de lo que se ha mostrado en la Figura 11;
- 35 - la Figura 15 es una vista detallada adicional de lo que se ha mostrado en la Figura 12;
- la Figura 16 es una vista detallada adicional de lo que se ha mostrado en la Figura 13;
- la Figura 17 es una vista frontal de una estructura según la invención que comprende múltiples unidades de construcción según una segunda realización de la invención, durante la construcción de la estructura;
- 40 - la Figura 18 es una representación en perspectiva de lo que se ha mostrado en la Figura 17;
- la Figura 19 es una vista frontal de una unidad de construcción según la segunda realización, en la que la unidad de construcción está en una primera posición operativa;
- 45 - la Figura 20 es una representación en perspectiva de la unidad de construcción mostrada en la Figura 19, en la que la unidad de construcción está en la primera posición operativa;
- 50 - la Figura 21 es una vista frontal de la unidad de construcción mostrada en la Figura 19, durante la colocación de la unidad de construcción;
- la Figura 22 es una representación en perspectiva de la unidad de construcción mostrada en la Figura 19, durante la colocación de la unidad de construcción;
- 55 - la Figura 23 es una vista frontal de la unidad de construcción mostrada en la Figura 19, en la que la unidad de construcción está en una posición de transporte;
- La Figura 24 es una representación en perspectiva de la unidad de construcción mostrada en la Figura 19, en la que la unidad de construcción está en posición de transporte.
- 60

Las unidades de construcción (1) que se muestran en la Figura 1-8 se utilizan para formar una estructura (2) de una pared interior. En las Figuras 9 y 10, dicha estructura (2) se muestra durante su construcción. En las Figuras 11-16 se muestra en detalle la conexión entre dos unidades de construcción (1). Las Figuras mencionadas anteriormente muestran un primer tipo de unidad de construcción estándar (1). Las Figuras 17-24 muestran un segundo tipo de unidad de construcción estándar (1).

Cada unidad de construcción (1) comprende un primer perfil de construcción (4), un segundo perfil de construcción (5) y un tercer perfil de construcción (6). Cada primer perfil de construcción (4) es alargado y tiene una sección transversal en forma de U. Además, el primer perfil de construcción (4) se construye a partir de dos partes de perfil (8a, 8b) con una sección transversal en forma de U. Estas dos partes de perfil (8a, 8b) pueden deslizarse telescópicamente entre sí. La una parte del perfil (8a) está diseñada para ser ligeramente más ancha que la otra parte del perfil (8b), de modo que la otra parte del perfil (8b) se puede alojar de forma deslizable en una parte del perfil (8a). El primer perfil de construcción (4) comprende además un botón de presión (12) para fijar las dos partes del perfil (8a, 8b) entre sí. El segundo y el tercer perfil de construcción (5, 6) están respectivamente conectados a una parte de extremo del primer perfil de construcción (4). Esto significa específicamente que el segundo perfil de construcción (5) está conectado a la parte del perfil (8a) mientras que el tercer perfil de construcción (6) está conectado a la otra parte del perfil (8b).

La longitud, la forma y las dimensiones del segundo perfil de construcción (5) corresponden prácticamente a la longitud, la forma y las dimensiones del tercer perfil de construcción (6). El segundo y el tercer perfil de construcción (5, 6) tienen una sección transversal prácticamente en forma de U y por lo tanto tienen un canalón en forma de U. Además, tienen un primer extremo que no se desvía de la forma de U y por lo tanto comprende una cavidad (9a, 9b) y también tienen un segundo extremo ubicado frente a este primer extremo, en donde este segundo extremo comprende dos elementos de sujeción (10a, 10b) que se extiende en la dirección longitudinal del segundo y tercer perfil de construcción (5, 6), respectivamente. Con el primer tipo, cada extremo del perfil de construcción (4) se recibe centralmente y por lo tanto a una distancia prácticamente igual del primer y segundo extremo en el canalón del segundo y tercer perfil de construcción (5, 6), respectivamente., y esto de acuerdo a una conexión (7a, 7b) que permite una rotación del segundo y tercer perfil de construcción (5, 6), respectivamente, con respecto al primer perfil de construcción (4). Con cada segundo tipo, cada extremo del primer perfil de construcción (4) es, a la altura del segundo extremo, recibido en el canalón del segundo y tercer perfil de construcción (5, 6), respectivamente y esto de acuerdo con una conexión (7a, 7b) que permite una rotación del segundo y tercer perfil de construcción (5, 6), respectivamente, con respecto al primer perfil de construcción (4). Con ambos tipos, los primeros extremos y los segundos extremos se extienden a ambos lados del primer perfil de construcción (4) en uso.

Dado que el segundo y el tercer perfil de construcción (5, 6) están conectados de forma giratoria al primer perfil de construcción (4) y la longitud del primer perfil de construcción (4) es ajustable, la unidad de construcción (1) puede adoptar muchas posiciones diferentes. Así, la unidad de construcción (1) puede asumir una primera posición, en donde la unidad de construcción (1) ocupa un volumen mínimo para que esta primera posición se utilice principalmente para transportar y/o almacenar la unidad de construcción (1). Esta primera posición se muestra en las Figuras 7 y 8 y en las Figuras 23 y 24. La longitud del primer perfil de construcción (4) es aquí mínima y tanto el segundo como el tercer perfil de construcción (5, 6) se extienden según el primer perfil de construcción (4). Las porciones de las partes de perfil (8a, 8b) a la altura de las partes extremas se extienden en el canalón del segundo y tercer perfil de construcción (5, 6), respectivamente. Esto es posible porque el segundo y el tercer perfil de construcción (5, 6) son ligeramente más anchos que las respectivas partes del perfil (8a, 8b). Dado que, en el segundo tipo, el segundo y el tercer perfil de construcción (5, 6) se extienden casi completamente alrededor del primer perfil de construcción (4) en la primera posición, este segundo tipo es más compacto en la primera posición que el primer tipo.

Una segunda posición es una posición de uso en la que la longitud del primer perfil de construcción (4) no es mínima y tanto el segundo como el tercer perfil de construcción (5, 6) forman un ángulo de prácticamente 90° con el primer perfil de construcción (4). En esta segunda posición, la unidad de construcción (1) tiene forma de I para el primer tipo y forma de J para el segundo tipo. Esta segunda posición se muestra en las Figuras 1 y 2 y en las Figuras 19 y 20. En las Figuras 3-6 y en las Figuras 21 y 22, se muestran las posiciones que asume temporalmente la unidad de construcción (1) durante la conversión de la primera posición a la segunda posición. Así, en la Figura 3 se aprecia, por ejemplo, que el botón de presión (12) aún no ha sido apretado.

Tales unidades de construcción (1) se utilizan para formar una estructura (2) para una pared, como una pared frontal o un tabique no portante. Como se muestra en las Figuras 9 y 10 y en las Figuras 17 y 18, para ello se interconectan sucesivamente distintas unidades de construcción (1). Las Figuras 9 y 10 muestran cómo dicha estructura (2) se puede colocar entre un suelo (13) y un techo (14), ambos extendiéndose horizontalmente. Sin embargo, esta estructura (2) puede, por ejemplo, colocarse también bajo un techo inclinado.

En aras de la simplicidad, la colocación de la estructura (2) se analiza con referencia a las Figuras 9-16 que muestran el primer tipo. Construcción de una estructura (2) usando el segundo tipo es similar. Para construir la estructura (2), por ejemplo, se coloca una primera unidad de construcción (1) contra una pared lateral, interconectando el piso (13) y el techo (14), de tal manera que el segundo y el tercer perfil de construcción (5, 6) contactan prácticamente con la pared lateral y cada uno forma un ángulo de prácticamente 90° con esta pared lateral y que el primer perfil de construcción (4) está ubicado a una distancia de la pared lateral. Una parte del segundo y/o del tercer perfil de construcción (5, 6) puede retirarse previamente para ello. Cuando se entregan las unidades de construcción (1), generalmente se encuentran en la posición que se muestra en las Figuras 1 y 2. Para colocar las unidades de construcción (1), por ejemplo, primero se colocará una primera unidad de construcción (1) en una posición como se muestra en las Figuras 5 y 6. Luego, el segundo perfil de construcción (5) de esta primera

unidad de construcción (1) se colocará en el piso (13) para que el segundo perfil de construcción (5) gire hasta formar un ángulo de prácticamente 90° con el primer perfil de construcción (4) y prácticamente se apoya en el suelo (13). Luego se gira también el tercer perfil de construcción (6) y se abre el botón de presión (12) para poder alargar el primer perfil de construcción (4). La Figura 4 muestra qué posición puede adoptar aquí la unidad de construcción (1). Durante el alargamiento del primer perfil de construcción y por lo tanto durante el levantamiento de la otra parte de dicho perfil (8b), el tercer perfil de construcción (6) contactará con el techo (14) y girará hasta que el tercer perfil de construcción (6) se apoye completamente contra el techo (14) y se forma un ángulo de prácticamente 90° con el primer perfil de construcción (4) y la unidad de construcción (1) se sujeta entre el suelo (13) y el techo (14). A continuación, el botón de presión (12) se cierra de nuevo, de modo que las partes del perfil (8a, 8b) ya no pueden deslizarse entre sí.

Luego se conecta una segunda unidad de construcción (1) a la primera unidad de construcción (1) ya colocada. Así, por ejemplo, el segundo perfil de construcción (5) de la segunda unidad de construcción (1) se conectará al segundo perfil de construcción (5) de la primera unidad de construcción (1) y esto se hace sujetando los elementos de sujeción (10a) en la cavidad (9a) del primer extremo del segundo perfil de construcción (5) de la primera unidad de construcción (1). Cómo se hace esto se muestra en pasos en las Figuras 11-16. Cada elemento de sujeción (10a) comprende un labio doblado (11) para simplificar la conexión. Una vez interconectados los dos segundos perfiles constructivos (5) y ubicados en el piso (13), se podrá alargar el primer perfil constructivo (4) de la segunda unidad constructiva (1) abriendo el broche de presión (como se muestra en la Figura 4). Como consecuencia de este alargamiento, los elementos de sujeción (10b) del tercer perfil constructivo (6) de la segunda unidad constructiva (1) quedarán previstos en el primer extremo del tercer perfil constructivo (6) de la primera unidad constructiva (1), de modo que los terceros perfiles de construcción (6) están interconectados y el tercer perfil de construcción (6) de la segunda unidad de construcción (1) también se apoya prácticamente contra el techo (14). De la misma manera, también se proporciona una tercera unidad de construcción (1) y se conecta a la segunda unidad de construcción (1), etc., hasta que una última unidad de construcción (1) se ubica contra una segunda pared lateral que se extiende opuesta a la primera pared lateral. Opcionalmente, se puede retirar una parte del segundo y/o tercer perfil de construcción (5, 6) de la última unidad de construcción (1) para que la estructura (2) encaje bien entre dichas paredes laterales.

Una vez que se han colocado todas las unidades de construcción (1), la estructura (2) se termina preferentemente con perfiles adicionales. Eventualmente, entonces se obtiene una estructura (2) con una viga (3a) conectada al piso (13), una viga (3b) conectada al techo (14) y múltiples montantes (4), en donde los primeros perfiles de construcción (4) y eventuales perfiles adicionales forman los montantes (4). Para poder conectar las vigas (3a, 3b) al piso (13) y al techo (14), respectivamente, se pueden proporcionar sujetadores de velcro, en donde luego un primer lado de los sujetadores de velcro se proporciona contra el suelo (13)/el techo (14) y cada segundo respectivo tercer perfil de construcción (5, 6) comprende un segundo lado de los sujetadores de gancho y bucle. Con la ayuda de los perfiles adicionales, simplemente se puede proporcionar una estructura (2) que consta de varias partes rectangulares, sobre el cual se pueden colocar y conectar elementos de pared rectangulares estándar, como tableros de MDF o placas de yeso para formar una pared. Así, por ejemplo, se puede conectar un perfil adicional a cada unidad de construcción (1) situada inmediatamente al lado de dicha pared lateral, de modo que también se extienda un perfil al lado de dicha pared lateral. De esta manera, un elemento de pared puede unirse simplemente a la estructura (2) a la altura de la pared lateral. Cuando la pared lateral muestra imperfecciones o no forma ángulos rectos, el elemento de pared se puede cortar para darle forma. Antes de conectar los elementos de pared a la estructura construido (2), se puede colocar material aislante como lana de vidrio entre las unidades de construcción (1). Esto se puede hacer simplemente ya que todos los perfiles de construcción (4, 5, 6) tienen una sección transversal en forma de U.

## REIVINDICACIONES

1. Unidad de construcción (1) para construir una estructura (2), en donde la estructura (2) comprende al menos dos vigas (3a, 3b) que se extienden opuestas y múltiples montantes (4) que interconectan estas vigas (3a, 3b), en donde la unidad de construcción (1) comprende un primer perfil de construcción (4), un segundo perfil de construcción (5) y un tercer perfil de construcción (6), en donde el segundo y el tercer perfil de construcción (5, 6) están conectados respectivamente a una parte de extremo del primer perfil de construcción (4) y en donde el primer perfil de construcción (4) se proporciona para servir como un montante (4) y el segundo y el tercer perfil de construcción (5, 6) se proporcionan cada uno para ser parte de una viga respectiva (3a, 3b), en donde la unidad de construcción (1) comprende solo uno de dicho primer perfil de construcción (4), un dicho segundo perfil de construcción (5) y un dicho tercer perfil de construcción (6) de manera que cada unidad de construcción (1) se proporciona para formar un solo montante (4) de una estructura (2), el segundo y el tercer perfil de construcción (5, 6), cada uno de los cuales comprende un primer y un segundo extremo que se extienden uno opuesto al otro, en donde, en uso, cada uno de dichos primeros extremos se extiende a una distancia del primer perfil de construcción (4) y múltiples unidades de construcción (1) se proporcionan para interconectarse sucesivamente de manera que el primer extremo del segundo perfil de construcción (5) de dicha unidad de construcción (1) se conecte al segundo extremo del segundo perfil de construcción (5) de dicha unidad de construcción (1) sucesiva y el primer extremo del tercer perfil de construcción (6) de la primera unidad de construcción (1) está conectado al segundo extremo del tercer perfil de construcción (6) de dicha unidad de construcción sucesiva (1), de manera que los primeros perfiles de construcción (4) de las unidades de construcción sucesivas (1) se extienden separados entre sí, en donde el primer perfil de construcción (4) es alargado y comprende dos partes de perfil (8a, 8b) deslizables entre sí en la dirección longitudinal del primer perfil de construcción (4), de modo que la longitud del primer perfil de construcción (4) sea ajustable, y en donde los extremos del segundo perfil de construcción (5) se construyen de tal manera que los extremos respectivos de los segundos perfiles de construcción (5) de las unidades de construcción sucesivas (1) se acoplan entre sí para la conexión de las unidades de construcción sucesivas (1), caracterizada porque el segundo perfil de construcción (5) está conectado de forma articulada con el primer perfil de construcción (4) entre al menos una primera posición, en donde el segundo perfil de construcción (5) se extiende prácticamente según el primer perfil de construcción (4) y la segunda posición, en donde el segundo perfil de construcción (5) forma prácticamente un ángulo de 90° con el primer perfil de construcción (4).
2. Unidad de construcción (1) según la reivindicación 1, caracterizada porque dicho tercer perfil de construcción (6) está conectado de manera articulada al primer perfil de construcción (4) entre al menos una primera posición, en donde dicho tercer perfil de construcción (6) se extiende prácticamente según al primer perfil de construcción (4) y la segunda posición, en donde dicho tercer perfil de construcción (6) forma prácticamente un ángulo de 90° con el primer perfil de construcción (4).
3. Unidad de construcción (1) según la reivindicación 1 o 2, caracterizada porque los extremos del tercer perfil de construcción (6) están contruidos de tal manera que los respectivos extremos de los terceros perfiles de construcción (6) de las unidades de construcción sucesivas (1) se pueden acoplar entre sí para la conexión de las unidades de construcción sucesivas (1).
4. Unidad de construcción (1) según cualquiera de las reivindicaciones anteriores, caracterizada porque el primer extremo del segundo y/o tercer perfil de construcción (5, 6) comprende una cavidad (9a, 9b) y el segundo extremo del segundo y/o tercer perfil de construcción (5, 6) comprende uno o más elementos de sujeción (10a, 10b) o viceversa, en donde uno o más elementos de sujeción (10a, 10b) pueden recibirse a presión en dicha cavidad (9a, 9b).
5. Unidad de construcción (1) según cualquiera de las reivindicaciones anteriores, caracterizada porque la unidad de construcción (1) se extiende prácticamente de manera operativa según un plano y el primer perfil de construcción (4) tiene una sección transversal en forma de H o en forma de U prácticamente en toda su longitud, de modo que el primer perfil de construcción (4) comprende dos canalones opuestos en forma de U (11) o un canalón en forma de U (11), en donde cada uno de dichos canalones (11) es accesible a través de una abertura que se extiende casi perpendicularmente a dicho plano.
6. Unidad de construcción (1) según cualquiera de las reivindicaciones anteriores, caracterizada porque el segundo y/o el tercer perfil de construcción (5, 6) tienen una sección transversal en forma de U, de modo que el segundo y/o el tercer perfil de construcción (5, 6) comprende un canalón en forma de U, en donde la respectiva parte de extremo del primer perfil de construcción (4) está prevista en este canalón para la conexión del primer perfil de construcción (4) con el segundo y/o el tercer perfil de construcción (5, 6).
7. Unidad de construcción (1) según la reivindicación 6, caracterizada porque el ancho del canalón en forma de U es mayor que la dimensión correspondiente de la parte del primer perfil de construcción (4) que se extiende en la proximidad de la respectiva parte de extremo, y porque, en la primera posición, dicha porción se extiende en el canalón en forma de U.

- 5
8. Unidad de construcción (1) según una cualquiera de las reivindicaciones anteriores, caracterizada porque los extremos respectivos de los segundos perfiles de construcción (5) de unidades de construcción sucesivas (1) son interconectables a presión y/o los extremos respectivos de los terceros perfiles de construcción (6) de unidades de construcción sucesivas (1) son interconectables a presión.
- 10
9. Unidad de construcción (1) según cualquiera de las reivindicaciones anteriores, caracterizada porque el segundo perfil de construcción (5) está unido al primer perfil de construcción (4) a la altura del segundo extremo del segundo perfil de construcción (5) y/o el tercer perfil de construcción (6) está conectado al primer perfil de construcción (4) a la altura del segundo extremo del tercer perfil de construcción (6).
- 15
10. Unidad de construcción (1) según cualquiera de las reivindicaciones 1 a 8, caracterizada porque, visto en la dirección del primer perfil de construcción (4) y en uso, el primer y el segundo extremo del segundo perfil de construcción (5) se extienden en ambos lados del primer perfil de construcción (4) y cada uno se extiende a una distancia del primer perfil de construcción (4) y/o el primero y el segundo extremo del tercer perfil de construcción (6) se extienden en ambos lados de la primera construcción perfil (4) y cada uno se extiende a una distancia del primer perfil de construcción (4).
- 20
11. Marco (2) para muro, que comprende múltiples unidades de construcción (1) interconectadas sucesivamente, caracterizado porque las unidades de construcción (1) son unidades de construcción (1) según cualquiera de las reivindicaciones 1 a 10.
- 25
12. Método de construcción de una estructura (2), en donde se proporcionan múltiples unidades de construcción (1) según cualquiera de las reivindicaciones 1 a 10 y en donde estas unidades de construcción (1) están interconectadas sucesivamente.

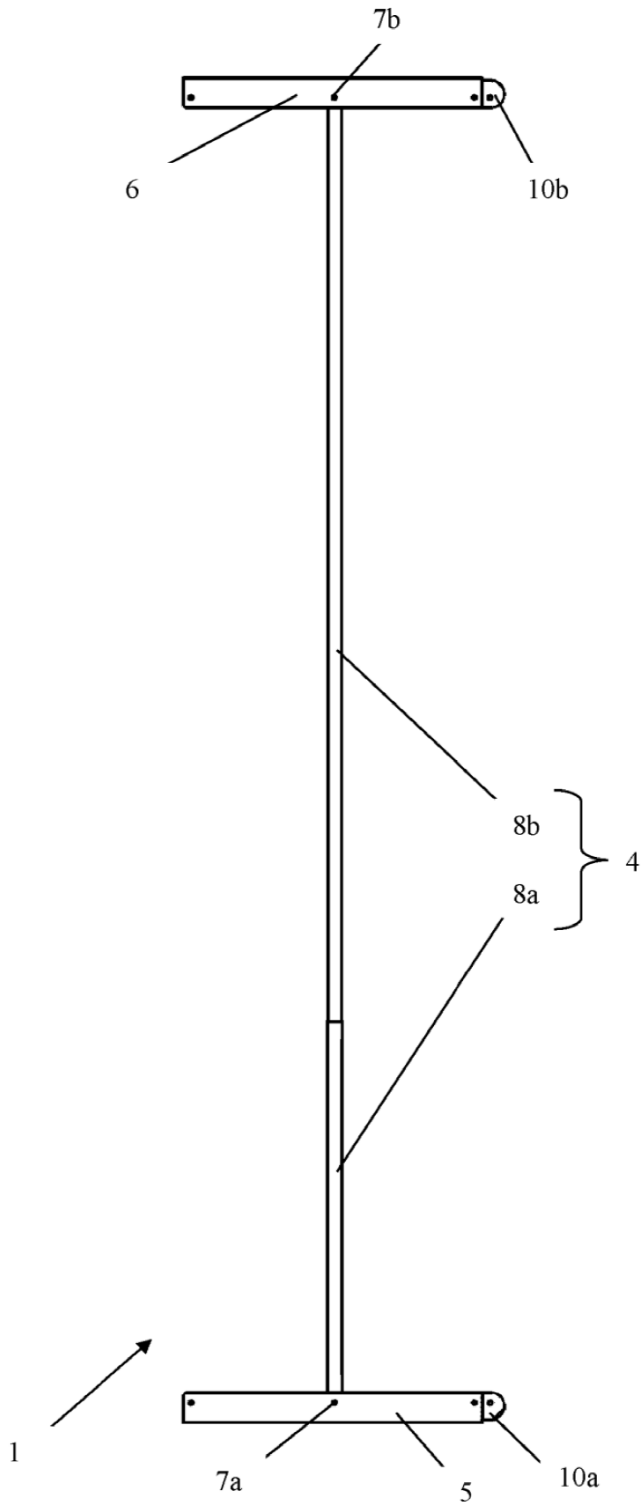

**Figura 1**

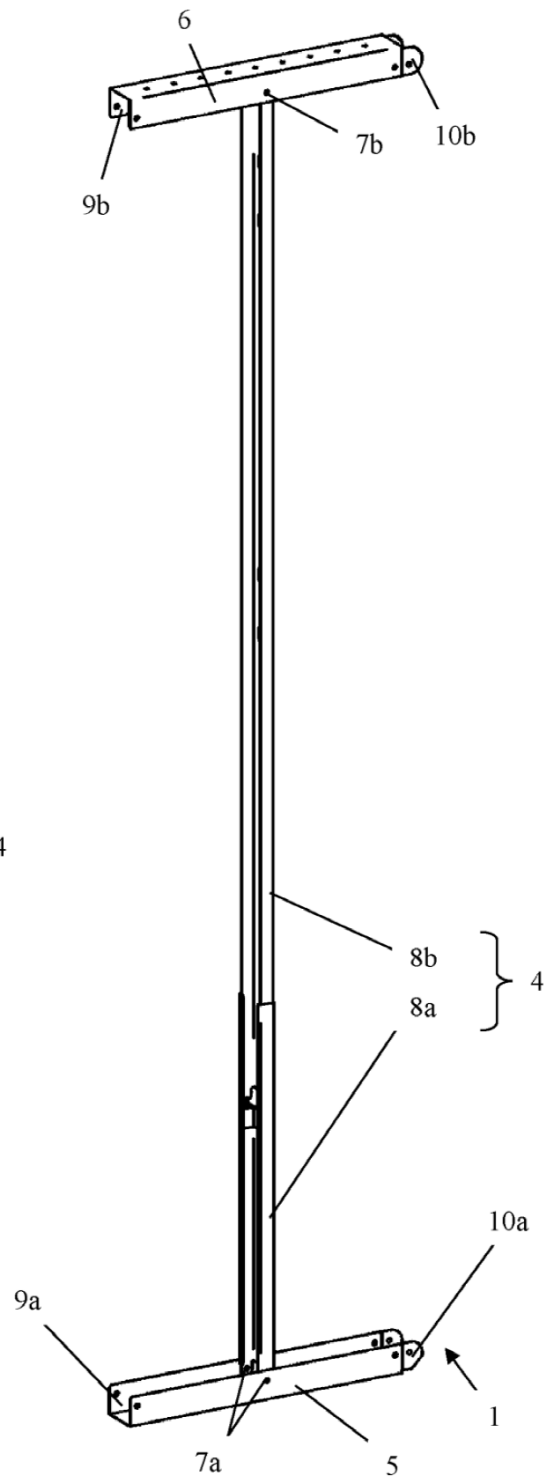

**Figura 2**

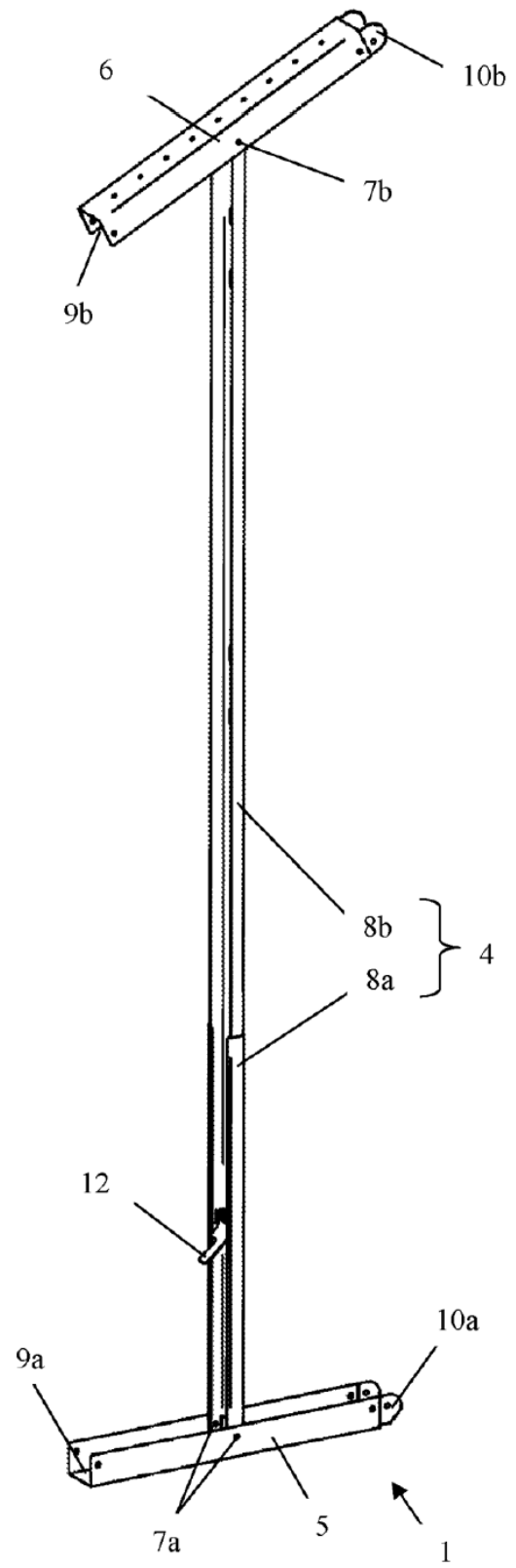
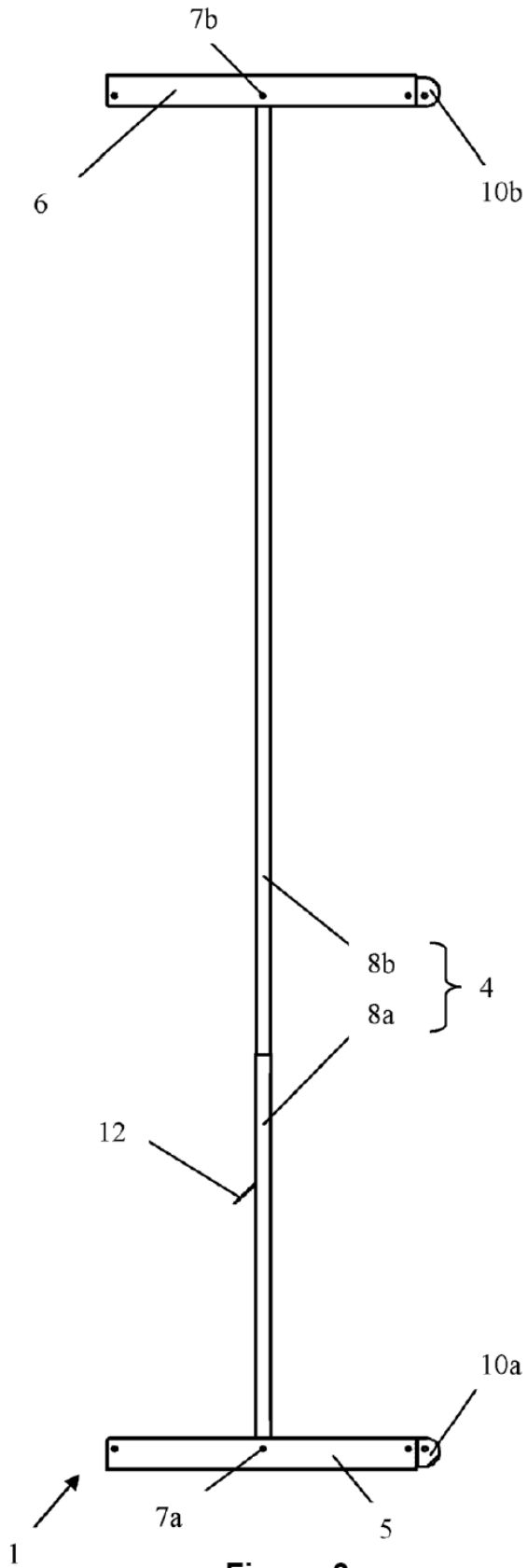

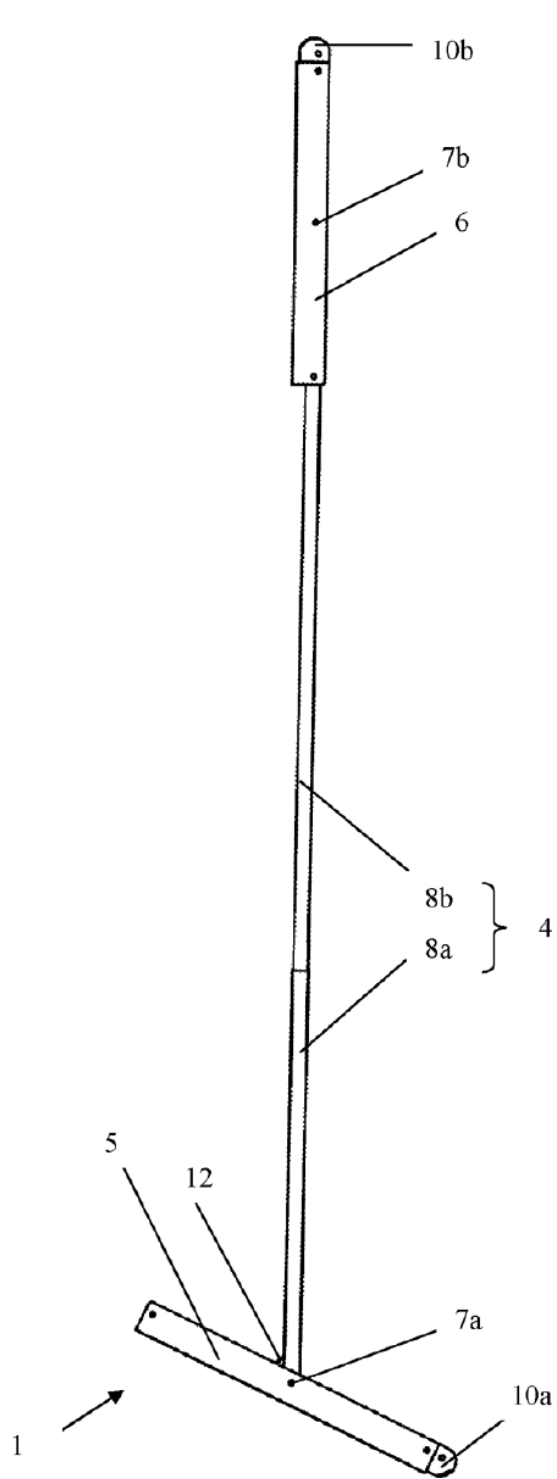

**Figura 5**

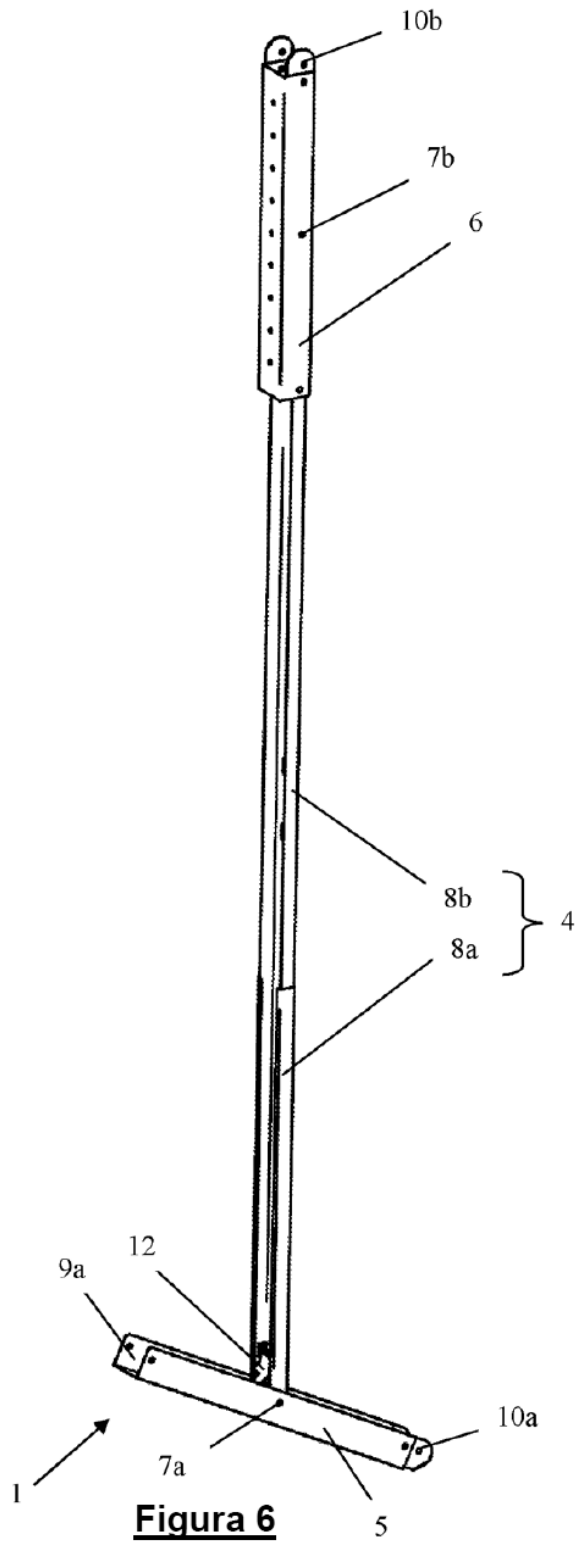

**Figura 6**

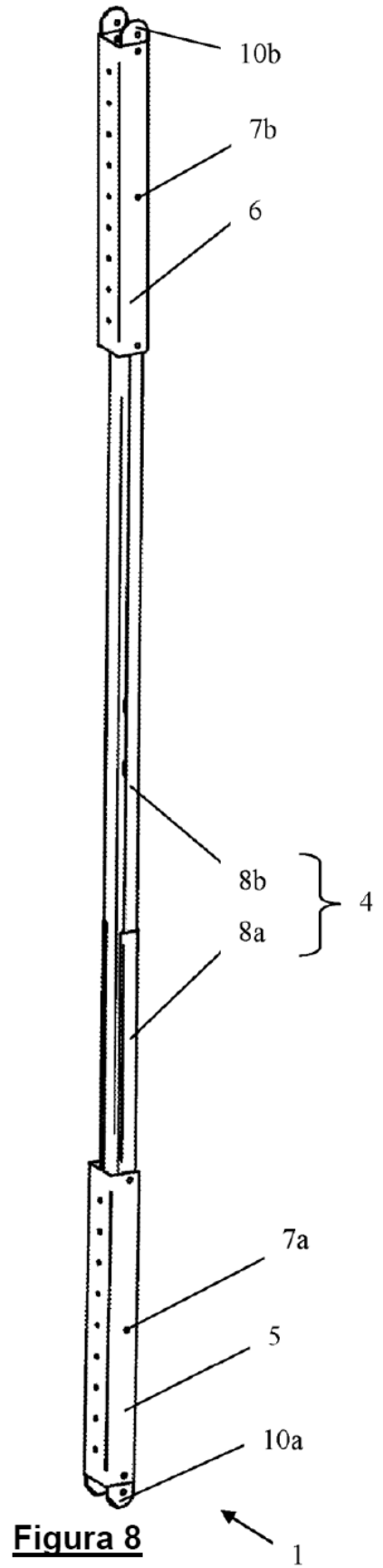
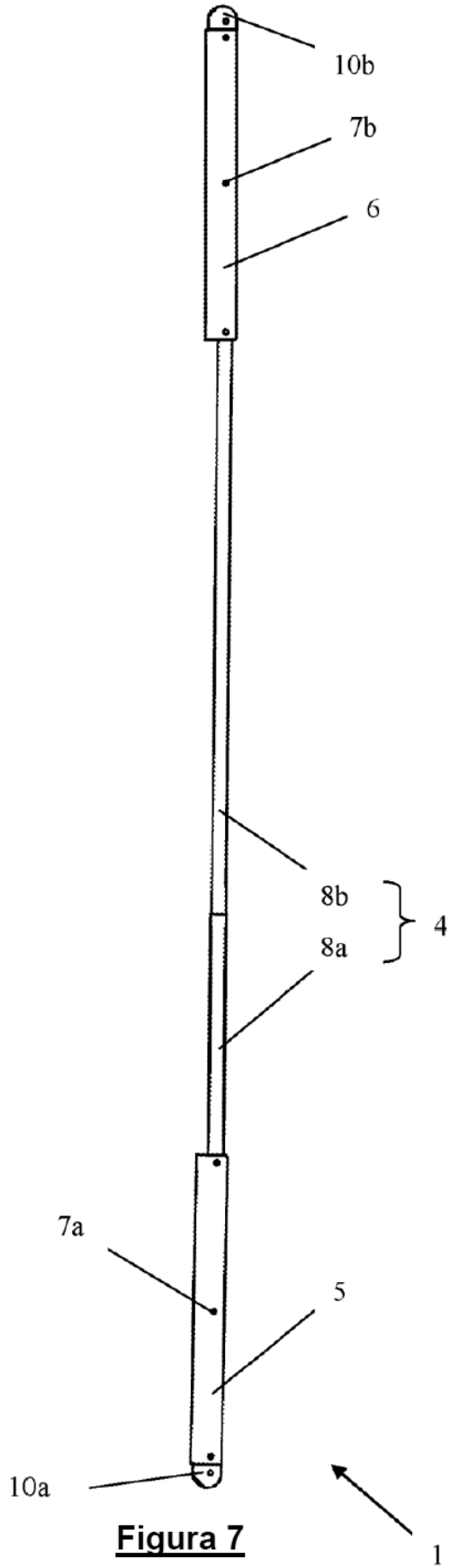



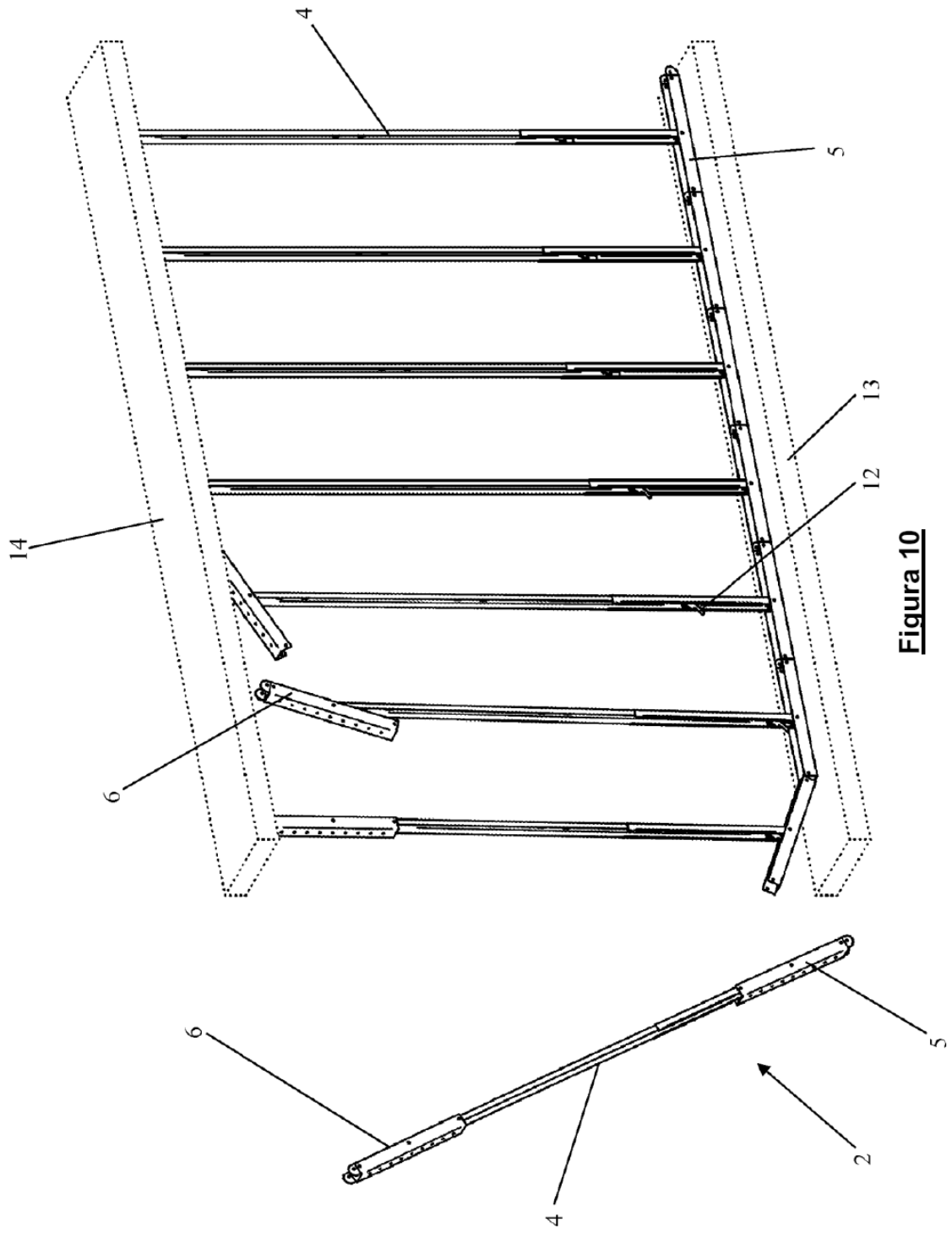

**Figura 10**

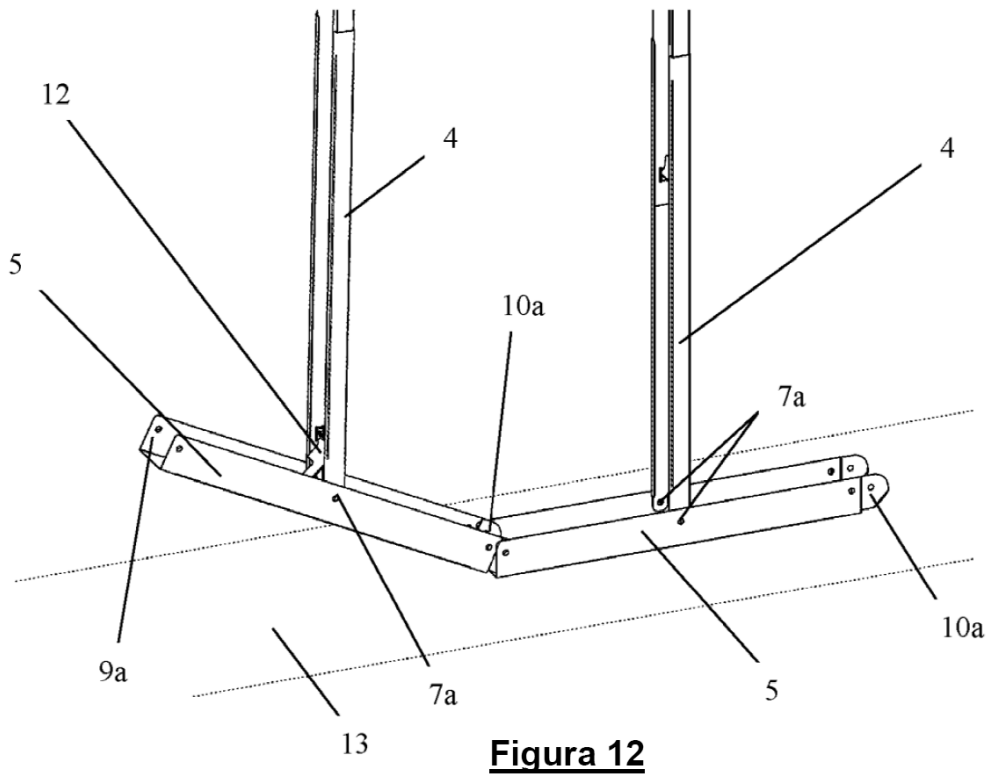
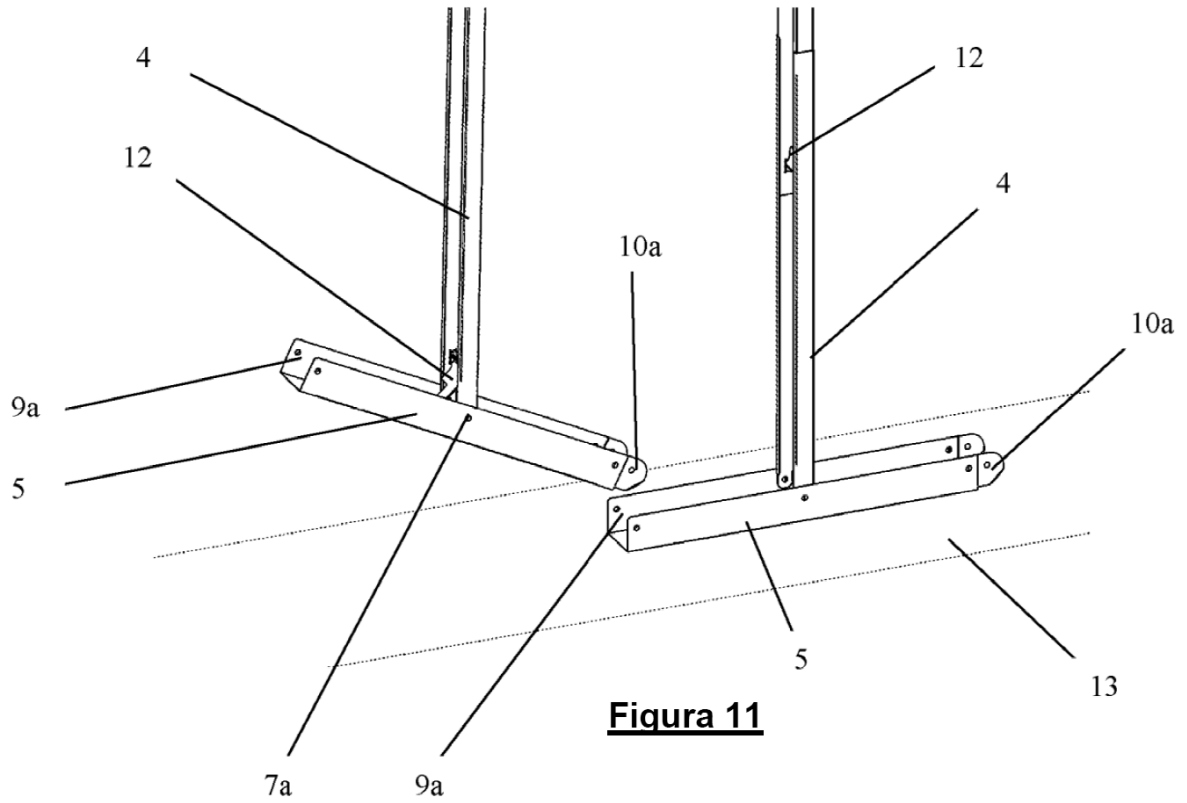

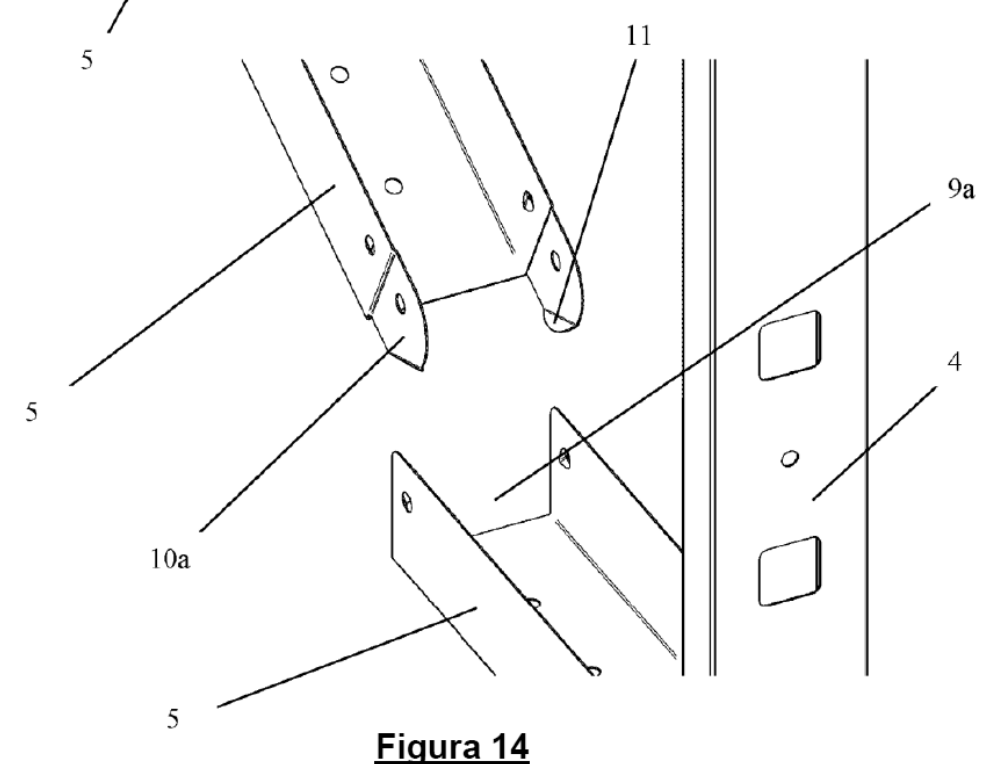
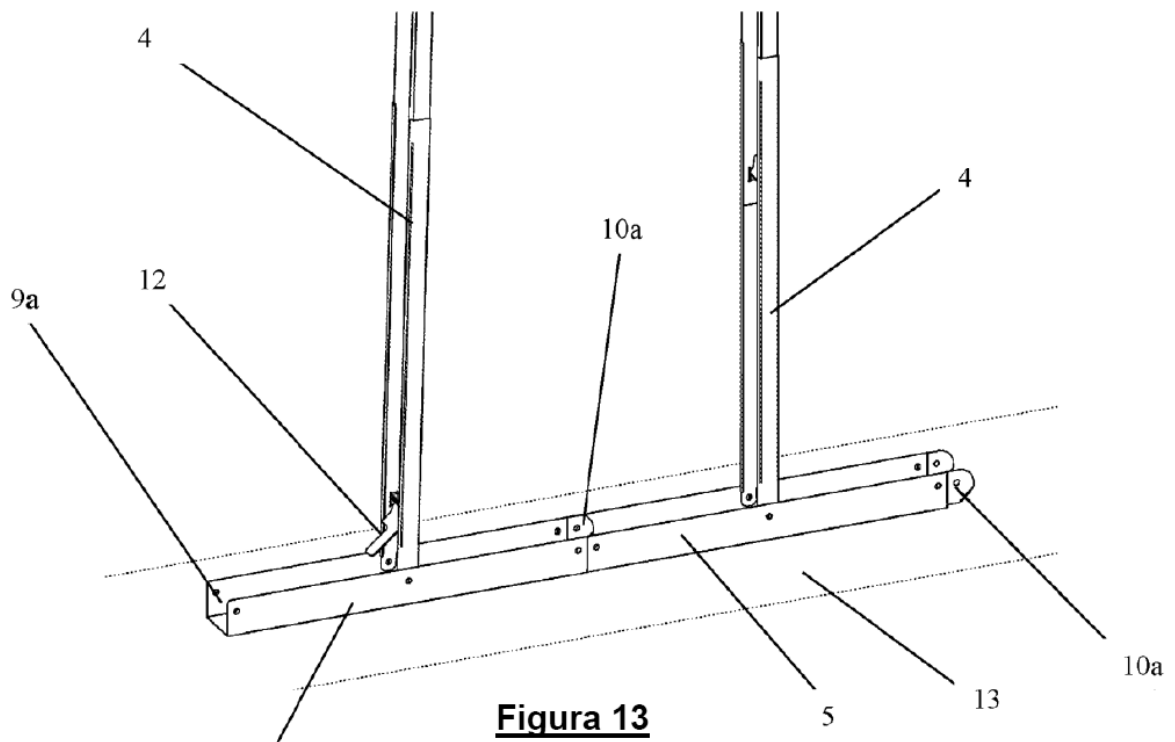

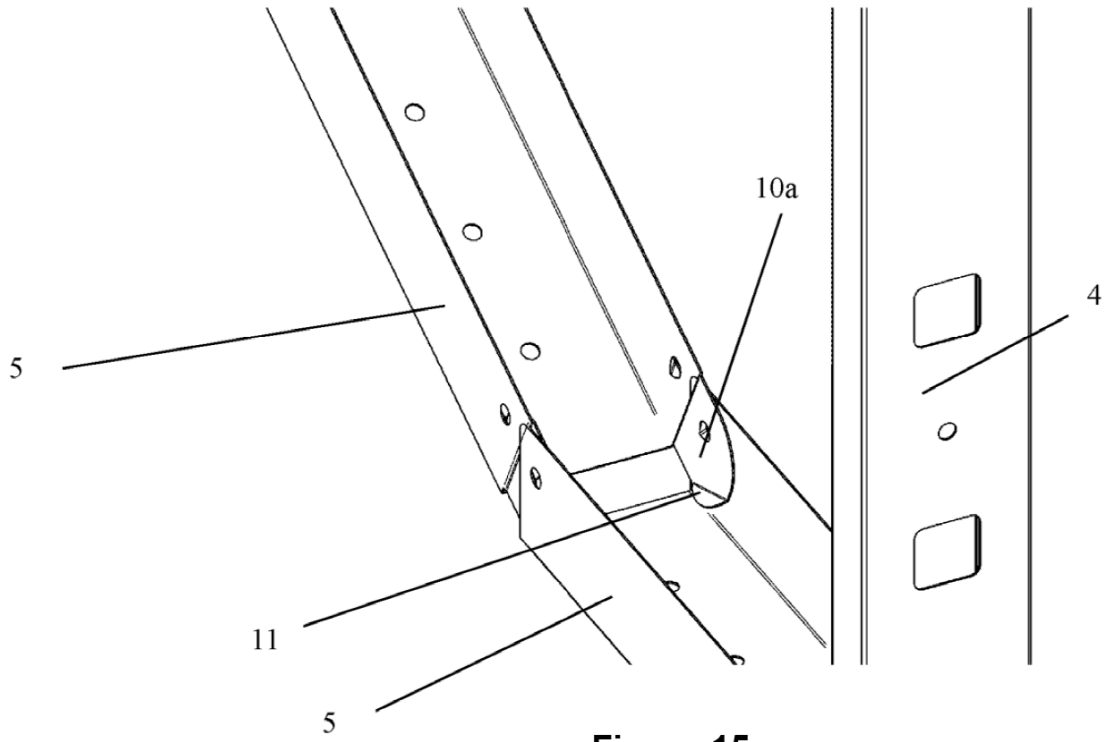

**Figura 15**

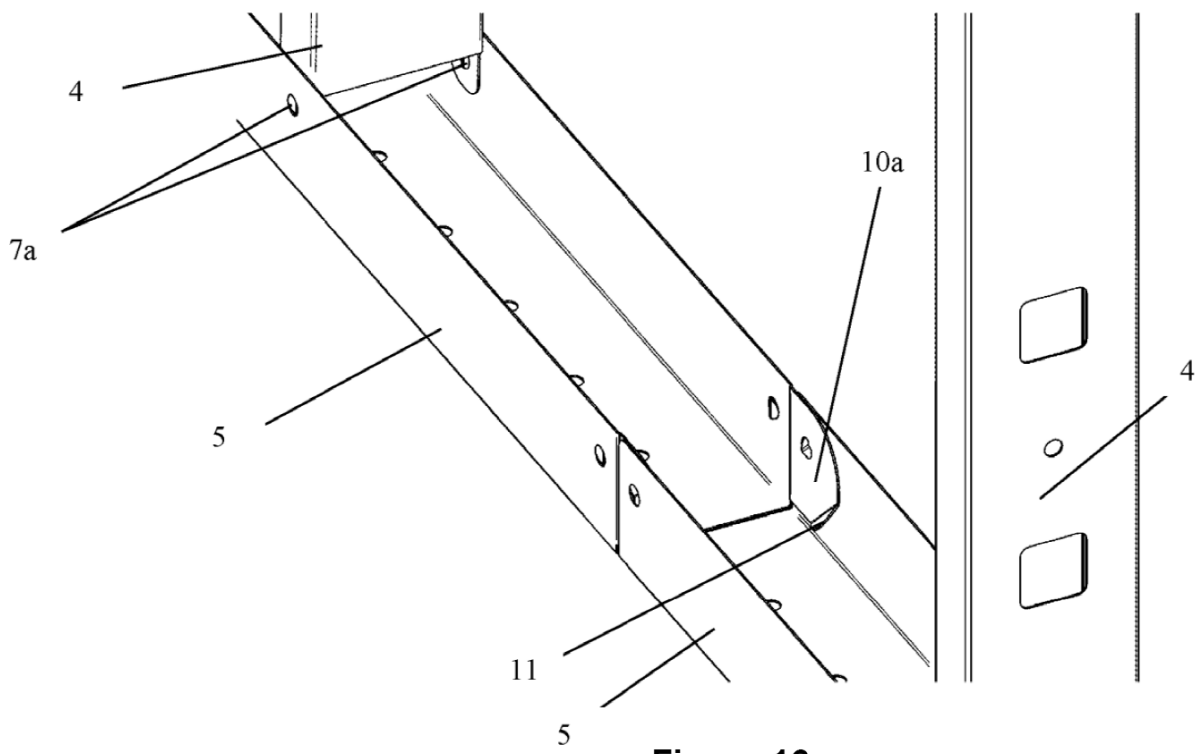

**Figura 16**

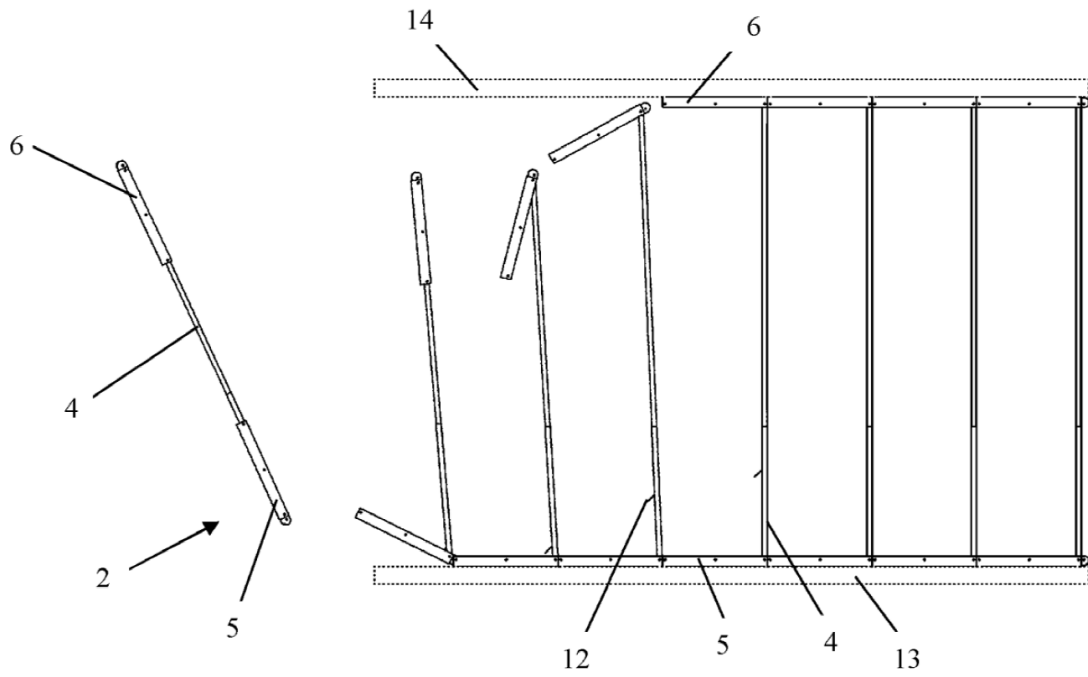

**Figura 17**

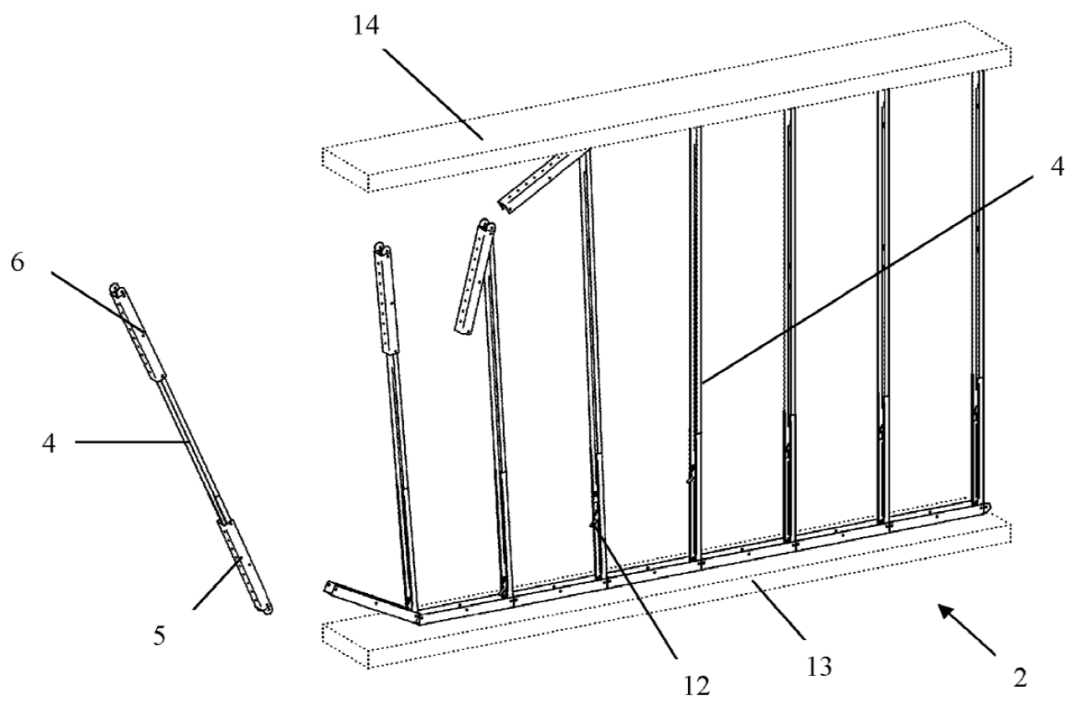

**Figura 18**

