



MINISTERO DELLO SVILUPPO ECONOMICO  
DIREZIONE GENERALE PER LA TUTELA DELLA PROPRIETA' INDUSTRIALE  
UFFICIO ITALIANO BREVETTI E MARCHI

# UIBM

<b>DOMANDA NUMERO</b>	<b>201996900560220</b>
<b>Data Deposito</b>	<b>02/12/1996</b>
<b>Data Pubblicazione</b>	<b>02/06/1998</b>

<b>Sezione</b>	<b>Classe</b>	<b>Sottoclasse</b>	<b>Gruppo</b>	<b>Sottogruppo</b>
F	16	B		

Titolo

DISPOSITIVO PER IL FISSAGGIO SU MURATURE ESTERNE DI TUBI IN PARTICOLARE PLUVIALI
--

DISPOSITIVO PER IL FISSAGGIO SU MURATURE ESTERNE DI TUBI,  
IN PARTICOLARE PLUVIALI.-

A nome: FAVA GILBERTO, a Virgilio (MN), Via Calvi 1.-

#### DESCRIZIONE

Il presente modello di utilità si riferisce ad un dispositivo per il fissaggio su murature esterne di tubi, in particolare pluviali.-

E' noto che i tubi pluviali che si dipartono dai canali di gronda e scendono fino a terra adiacenti alle facciate dei fabbricati vengono fissati alle facciate stesse mediante dispositivi comprendenti due semicollari che vengono reciprocamente bloccati in modo da abbracciare il tubo da fissare, ed uno dei due semicollari è poi dotato di mezzi di fissaggio alla muratura della facciata.-

Anche tubi diversi dai pluviali, come possono essere per esempio gli esalatori, subiscono lo stesso trattamento.-

Orbene, succede sempre più di frequente che persone malintenzionate usufruiscono dei detti tubi per arrampicarsi lungo di essi fino a raggiungere le finestre che si aprono nelle vicinanze, e così penetrare nelle abitazioni per commettere furti.-

Scopo del presente trovato è quello di realizzare un dispositivo per il fissaggio su murature esterne di tubi, in particolare pluviali che offra un ostacolo praticamente insormontabile a chi provasse ad arrampicarsi lungo i tubi

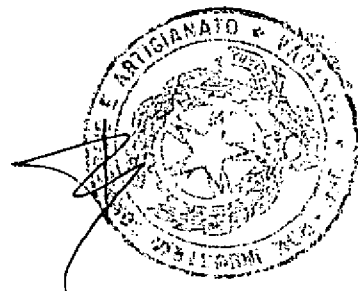

stessi.-

Il compito proposto viene raggiunto da un dispositivo comprendente due semicollari atti ad essere reciprocamente bloccati in modo da abbracciare il tubo da fissare, uno dei detti semicollari essendo dotato di mezzi di fissaggio alla muratura, caratterizzato dal fatto che almeno il semicollare destinato a disporsi verso l'esterno è dotato di una pluralità di punte disposte in aggetto rispetto alla superficie del tubo.-

Vantaggiosamente il dispositivo è caratterizzato dal fatto che la pluralità di punte è suddivisa in due serie, una rivolta verso il basso ed una rivolta verso l'alto.-

Ulteriori caratteristiche e vantaggi risulteranno maggiormente dalla descrizione di un dispositivo per il fissaggio di tubi, in particolare pluviali, illustrata a titolo indicativo e non limitativo negli uniti disegni in cui:

- la figura 1 rappresenta una vista frontale del trovato;
- la figura 2 rappresenta la sezione col piano II-II di figura 1.-

Con riferimento alle suddette figure, è indicato con 1 il pluviale che deve essere fissato alla muratura 2 di una facciata mediante dispositivi come quello indicato globalmente con 3 posti ad opportuna distanza l'uno dall'altro.-

Il detto dispositivo 3 comprende i due semicollari 4 e 5 che vengono reciprocamente bloccati in modo da abbracciare

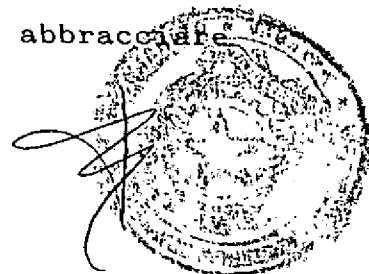

il pluviale 1 mediante i bulloncini 6 e 7, ed il semicollare 4 è dotato di mezzi che ne consentono il fissaggio alla muratura 2 costituiti dal gambo filettato 8 associato con il tappo 9 posto all'estremità del tassello ad espansione 10 inserito nel foro 11 praticato nella detta muratura.-

Caratteristica saliente del trovato consiste nel fatto che il semicollare 5 destinato a disporsi verso l'esterno è dotato di una pluralità di punte che si derivano monoliticamente dal collare stesso e sono disposte in aggetto rispetto alla superficie del tubo 1.-

Dette punte sono suddivise in due serie, una rivolta verso il basso comprendente punte come 12a, ed una rivolta verso l'alto comprendente punte come 12b.-

Subito si comprende come dette punte risultino assolutamente invalicabili per chi tentasse di arrampicarsi lungo il tubo 1, ed è allora possibile constatare come il trovato svolga in modo del tutto efficace le due funzioni che gli sono delegate: la funzione di elemento di fissaggio dei tubi che corrono lungo le facciate degli edifici, e la funzione di elemento di sicurezza contro chiunque volesse servirsi dei tubi stessi per scalare le dette facciate.-

Nella pratica realizzazione del trovato le punte potranno essere realizzate in modo qualsiasi, e distribuite anche su una sola delle due serie descritte; inoltre anche il semicollare adiacente la muratura potrà essere dotato di punte



## RIVENDICAZIONI

- 1) Dispositivo per il fissaggio su murature esterne di tubi, in particolare pluviali, comprendente due semicollari atti ad essere reciprocamente bloccati in modo da abbracciare il tubo da fissare, uno dei detti semicollari essendo dotato di mezzi di fissaggio alla muratura, caratterizzato dal fatto che almeno il semicollare destinato a disporsi verso l'esterno è dotato di una pluralità di punte disposte in aggetto rispetto alla superficie del tubo.-
- 2) Dispositivo secondo la riv. 1, caratterizzato dal fatto che la pluralità di punte è suddivisa in due serie, una rivolta verso il basso ed una rivolta verso l'alto.-
- 3) Dispositivo secondo una o più delle riv. precedenti, caratterizzato dal fatto che le punte sono derivate monoliticamente dall'almeno un semicollare.-

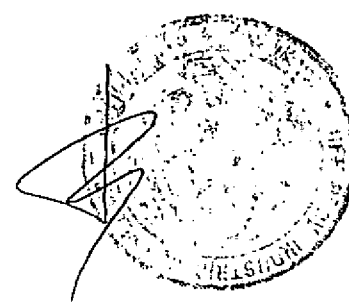

Fig. 2

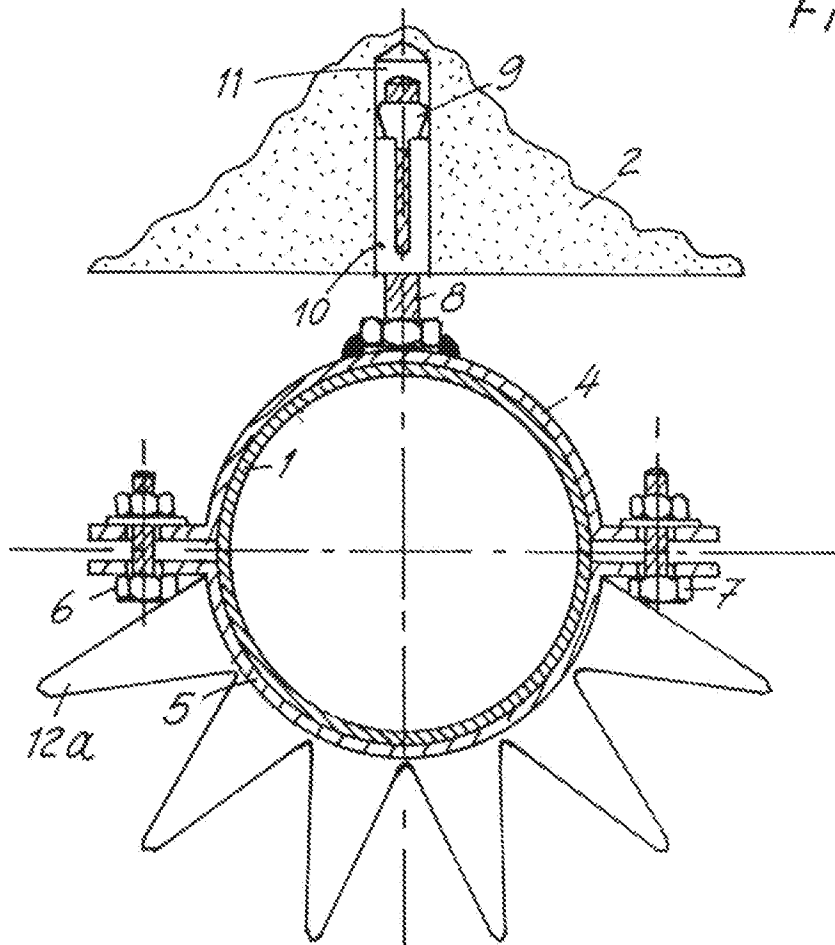

Fig. 1

