



(12) 实用新型专利

(10) 授权公告号 CN 215710311 U

(45) 授权公告日 2022. 02. 01

(21) 申请号 202121777944.1

(22) 申请日 2021.08.02

(73) 专利权人 江苏昱恒电气有限公司

地址 226600 江苏省南通市海安市城东镇  
通榆南路89号

(72) 发明人 于长存 储春琴 丁仁芹 易乃全  
徐海燕

(51) Int. Cl.

B65H 5/06 (2006.01)

B65H 5/36 (2006.01)

权利要求书1页 说明书3页 附图2页

(54) 实用新型名称

一种铜扁线纸包机用旋转送纸机构

(57) 摘要

本实用新型公开了一种铜扁线纸包机用旋转送纸机构,包括纸包机本体,所述纸包机本体的右端转动连接有连接轮,且连接轮的右端固定安装有送纸台,所述送纸台的内部外侧安装有固定机构;安装板,其固定安装在送纸台的左端上侧,所述安装板的中部连接有竖杆,且竖杆的下端连接有移动块,所述移动块的下端转动连接有衔接辊;导纸辊,其安装在送纸台的上端,所述导纸辊的外侧连接有衔接杆;移动板,其安装在连接块的下端,所述移动板的后端上侧安装有衔接轮,且衔接轮的外侧连接有支撑板。该铜扁线纸包机用旋转送纸机构,方便防止纸张出现折皱,方便对送纸台的旋转效果好,且方便对导纸辊进行更换。

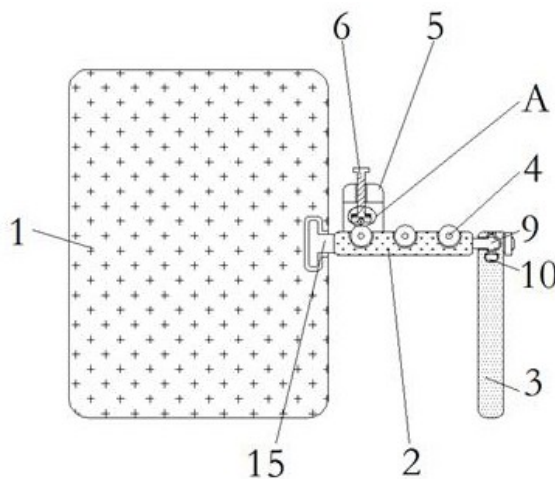

1. 一种铜扁线纸包机用旋转送纸机构,其特征在于,包括:

纸包机本体,所述纸包机本体的右端转动连接有连接轮,且连接轮的右端固定安装有送纸台,所述送纸台的内部外侧安装有固定机构;

安装板,其固定安装在送纸台的左端上侧,所述安装板的中部连接有竖杆,且竖杆的下端连接有移动块,所述移动块的下端转动连接有衔接辊;

导纸辊,其安装在送纸台的上端,所述导纸辊的外侧连接有衔接杆,所述送纸台的右端固定连接连接有连接块;

移动板,其安装在连接块的下端,所述移动板的后端上侧安装有衔接轮,且衔接轮的外侧连接有支撑板。

2. 根据权利要求1所述的一种铜扁线纸包机用旋转送纸机构,其特征在于:所述竖杆与移动块采用转动的方式相连接,且竖杆与安装板采用螺纹的方式相连接。

3. 根据权利要求1所述的一种铜扁线纸包机用旋转送纸机构,其特征在于:所述导纸辊与衔接杆采用转动的方式相连接,且导纸辊在送纸台的上表面均匀分布。

4. 根据权利要求1所述的一种铜扁线纸包机用旋转送纸机构,其特征在于:所述连接块与移动板采用啮合的方式相连接,且移动板与支撑板采用滑动的方式相连接。

5. 根据权利要求1所述的一种铜扁线纸包机用旋转送纸机构,其特征在于:所述固定机构包括圆杆和固定块;

圆杆,其转动安装在送纸台的内部外侧;

固定块,其安装在圆杆的外侧。

6. 根据权利要求5所述的一种铜扁线纸包机用旋转送纸机构,其特征在于:所述圆杆与固定块采用螺纹的方式相连接,且固定块与衔接杆采用卡合的方式相连接。

## 一种铜扁线纸包机用旋转送纸机构

### 技术领域

[0001] 本实用新型涉及铜扁线纸包机相关技术领域,具体为一种铜扁线纸包机用旋转送纸机构。

### 背景技术

[0002] 旋转送纸机构是一种旋转式的送纸结构,在铜扁线纸包机使用过程中需要用到旋转送纸机构,但是,目前的铜扁线纸包机用旋转送纸机构仍存在一些不足,比如:

[0003] 中国专利授权公告号CN211140968U,公开了一种自动拆标机的旋转送纸机构,其特征在于:包括有送纸机本体、设置于送纸机本体一端的第一送纸台及设置于送纸机本体内端的第二送纸台,所述第二送纸台通过相对设立的第一直线导轨与送纸机本体相连,所述第二送纸台包括有设置于第二送纸台表面的第一输送带及驱动第二送纸台沿第一直线轨道移动的第二送纸台驱动部,所述第一送纸台通过升降结构与送纸机本体连接,所述送纸机本体与第二送纸台之间设置有可对第二送纸台实施90°旋转的旋转机构,本实用新型的有益效果为:简化送纸工序、大大减少工人纸剝搬运到自动拆标机上的劳动强度。

[0004] 上述中的现有技术存在以下缺陷:铜扁线纸包机用旋转送纸机构不便于防止纸张出现折皱,不便于对送纸台的旋转效果较差,且不便于对导纸辊进行更换,因此,我们提供一种铜扁线纸包机用旋转送纸机构,以解决上述中提出的问题。

### 实用新型内容

[0005] 本实用新型的目的在于提供一种铜扁线纸包机用旋转送纸机构,以解决上述背景技术中提出的铜扁线纸包机用旋转送纸机构不便于防止纸张出现折皱,不便于对送纸台的旋转效果较差,且不便于对导纸辊进行更换的问题。

[0006] 为实现上述目的,本实用新型提供如下技术方案:一种铜扁线纸包机用旋转送纸机构,包括纸包机本体,所述纸包机本体的右端转动连接有连接轮,且连接轮的右端固定安装有送纸台,所述送纸台的内部外侧安装有固定机构;

[0007] 安装板,其固定安装在送纸台的左端上侧,所述安装板的中部连接有竖杆,且竖杆的下端连接有移动块,所述移动块的下端转动连接有衔接辊;

[0008] 导纸辊,其安装在送纸台的上端,所述导纸辊的外侧连接有衔接杆,所述送纸台的右端固定连接连接有连接块;

[0009] 移动板,其安装在连接块的下端,所述移动板的后端上侧安装有衔接轮,且衔接轮的外侧连接有支撑板;

[0010] 采用上述技术方案,通过移动块与衔接辊之间的转动连接,方便纸张的移动。

[0011] 作为本实用新型的优选技术方案,所述竖杆与移动块采用转动的方式相连接,且竖杆与安装板采用螺纹的方式相连接;

[0012] 采用上述技术方案,转动竖杆,使竖杆与安装板进行螺纹连接,从而使竖杆与移动块进行转动。

- [0013] 作为本实用新型的优选技术方案,所述导纸辊与衔接杆采用转动的方式相连接,且导纸辊在送纸台的上表面均匀分布;
- [0014] 采用上述技术方案,通过导纸辊与衔接杆之间的转动连接,方便对纸张进行输送。
- [0015] 作为本实用新型的优选技术方案,所述连接块与移动板采用啮合的方式相连接,且移动板与支撑板采用滑动的方式相连接;
- [0016] 采用上述技术方案,通过移动板与支撑板之间的滑动连接,使与移动板啮合连接的连接块进行转动。
- [0017] 作为本实用新型的优选技术方案,所述固定机构包括圆杆和固定块;
- [0018] 圆杆,其转动安装在送纸台的内部外侧;
- [0019] 固定块,其安装在圆杆的外侧;
- [0020] 采用上述技术方案,通过圆杆与送纸台之间的转动连接,使圆杆带动固定块进行移动。
- [0021] 作为本实用新型的优选技术方案,所述圆杆与固定块采用螺纹的方式相连接,且固定块与衔接杆采用卡合的方式相连接;
- [0022] 采用上述技术方案,转动圆杆,使与圆杆螺纹连接的固定块与衔接杆进行卡合连接,方便对衔接杆进行固定。
- [0023] 与现有技术相比,本实用新型的有益效果是:该铜扁线纸包机用旋转送纸机构,方便防止纸张出现折皱,方便对送纸台的旋转效果好,且方便对导纸辊进行更换;
- [0024] 1、通过转动竖杆,使竖杆与安装板进行螺纹连接,从而使与竖杆转动连接的移动块进行移动,进而使移动块带动衔接辊向下进行移动,方便防止纸张出现折皱;
- [0025] 2、通过电机带动衔接轮进行转动,使与衔接轮啮合连接的移动板与支撑板进行滑动,从而使与移动板啮合连接的连接块带动送纸台进行转动,保证了对送纸台的旋转效果;
- [0026] 3、通过转动圆杆,使与圆杆螺纹连接的固定块与送纸台进行滑动,从而使固定块与衔接杆进行分离,向上提起导纸辊,使导纸辊带动衔接杆进行移动,从而方便对导纸辊进行更换。

### 附图说明

- [0027] 图1为本实用新型正视剖面结构示意图;
- [0028] 图2为本实用新型图1中A处放大结构示意图;
- [0029] 图3为本实用新型移动板与支撑板连接侧视剖面结构示意图;
- [0030] 图4为本实用新型导纸辊与送纸台连接俯视剖面结构示意图。
- [0031] 图中:1、纸包机本体;2、送纸台;3、支撑板;4、导纸辊;5、安装板;6、竖杆;7、移动块;8、衔接辊;9、连接块;10、移动板;11、衔接轮;12、圆杆;13、固定块;14、衔接杆;15、连接轮。

### 具体实施方式

- [0032] 下面将结合本实用新型实施例中的附图,对本实用新型实施例中的技术方案进行清楚、完整地描述,显然,所描述的实施例仅仅是本实用新型一部分实施例,而不是全部的实施例。基于本实用新型中的实施例,本领域普通技术人员在没有做出创造性劳动前提下

所获得的所有其他实施例,都属于本实用新型保护的范围。

[0033] 请参阅图1-4,本实用新型提供一种技术方案:一种铜扁线纸包机用旋转送纸机构,包括,使竖杆6与安装板5进行螺纹连接,从而使与竖杆6转动连接的移动块7向下进行移动,进而使与移动块7转动连接的衔接辊8向下移动,使衔接辊8对纸张进行贴合,方便防止纸张出现折皱,电机带动衔接轮11转动,使与衔接轮11啮合连接的移动板10与支撑板3进行滑动,从而使与移动板10啮合连接的连接块9进行转动,进而使与连接块9固定连接的送纸台2带动连接轮15与纸包机本体1进行转动,保证了对送纸台2的旋转效果,转动固定机构,使固定机构与衔接杆14进行分离,向上提起导纸辊4,使导纸辊4带动衔接杆14进行移动,从而方便对导纸辊4进行更换。

[0034] 在使用该铜扁线纸包机用旋转送纸机构时,具体的如图1和图2中,竖杆6与移动块7采用转动的方式相连接,且竖杆6与安装板5采用螺纹的方式相连接,转动竖杆6,使竖杆6与安装板5进行螺纹连接,从而使竖杆6带动与竖杆6转动连接的移动块7进行向下移动,进而使移动块7转动连接的衔接辊8向下进行移动,使衔接辊8与导纸辊4对纸张进行夹持,方便防止纸张出现折皱,导纸辊4与衔接杆14采用转动的方式相连接,且导纸辊4在送纸台2的上表面均匀分布,通过导纸辊4与衔接杆14之间的转动连接,使导纸辊4带动纸张进行移动,方便对纸张进行输送;

[0035] 具体的如图1、图3和图4中,连接块9与移动板10采用啮合的方式相连接,且移动板10与支撑板3采用滑动的方式相连接,电机带动衔接轮11进行转动,使与衔接轮11啮合连接的移动板10与支撑板3进行滑动,从而使与移动板10啮合连接的连接块9进行转动,进而使连接块9带动与连接块9固定连接的送纸台2进行转动,使与送纸台2固定连接的连接轮15与纸包机本体1进行转动,保证了对送纸台2的旋转效果;

[0036] 具体的如图1和图4中,圆杆12与固定块13采用螺纹的方式相连接,且固定块13与衔接杆14采用卡合的方式相连接,转动圆杆12,使与圆杆12螺纹连接的固定块13与送纸台2进行滑动,从而使固定块13与衔接杆14进行卡合连接,向上提起导纸辊4,使导纸辊4带动衔接杆14进行移动,从而方便对导纸辊4进行更换。

[0037] 尽管已经示出和描述了本实用新型的实施例,对于本领域的普通技术人员而言,可以理解在不脱离本实用新型的原理和精神的情况下可以对这些实施例进行多种变化、修改、替换和变型,本实用新型的范围由所附权利要求及其等同物限定。



图1



图2

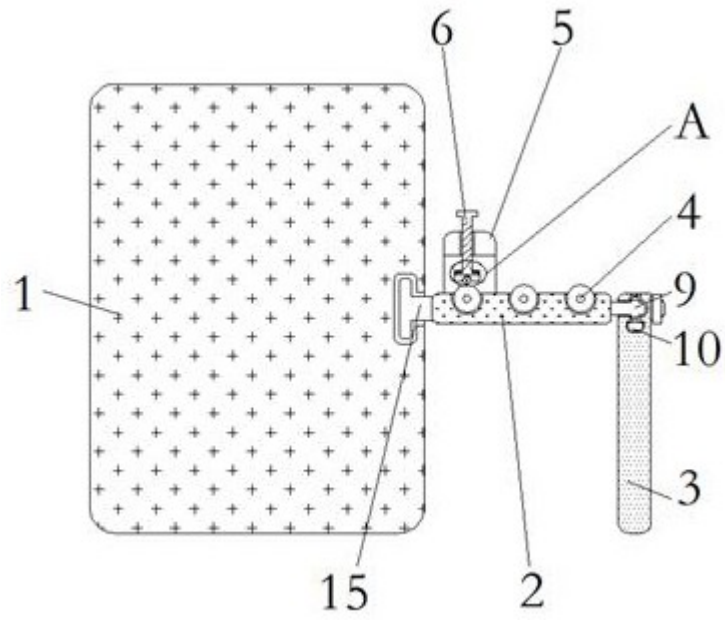

图3

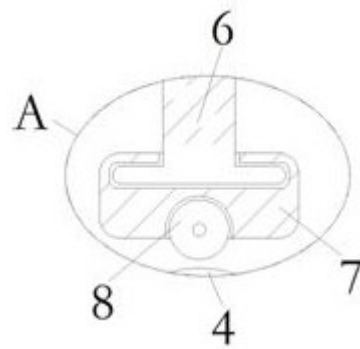
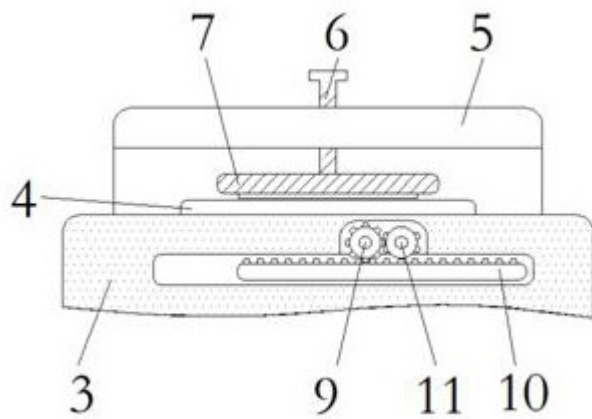
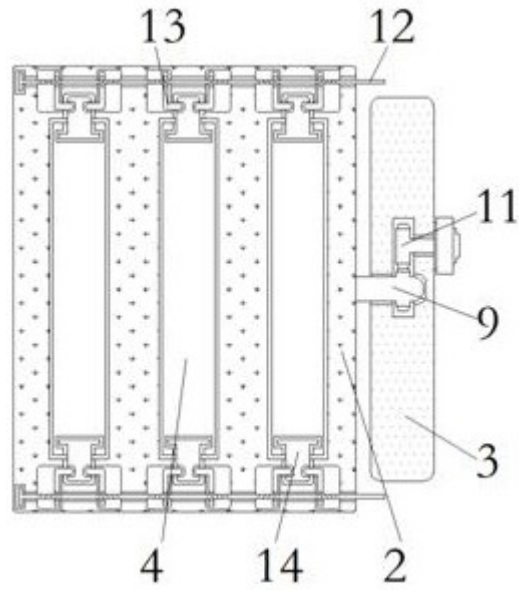

图4