

E 06 B

Ans.nr.: 5479/83

Indleveret: 30 nov 1983

Løbedag: 30 nov 1983

Alm. tilgængelig: 03 jun 1984

Prioritet: 02 dec 1982 DE 3244551

*KAWNEER ALUMINIUM GMBH.; Moenchengladbach, DE.

Opfinder: Fred Matthias van der *Wielen; DE.

Fuldmægtig: Firmaet Chas. Hude

Fremgangsmåde til fremstilling af varmeisolerede sammensatte profilemner til vinduesrammer eller lignende dele, metalprofilemner til fremgangsmådens anvendelse og skilleværktøj til udøvelse af fremgangsmåden

SAMMENDRAG

5479-83

En fremgangsmåde til fremstilling af varmeisolerede sammensatte profilemner eller lignende dele, der består af mindst to metalprofildele (1, 2), der er forbundet med hinanden ved hjælp af mindst ét mellemstykke (15), der er af en varmeisolerende masse. De to metalprofildele (1, 2) er til at begynde med forbundet med hinanden til ét stykke ved hjælp af mindst én forbindelsesdel (3), idet denne er af samme materiale, hvorved der dannes mindst én fortrinsvis udadtil åben rende (11). Denne udstøbes med en varmeisolerende masse, der danner mellemstykkerne (15). Forbindelsesdelene (3) fjernes, når den varmeisolerende masse er afhærdet, idet forbindelsesdelene (3) i overgangszonen mellem forbindelsesdelene (3) og de hermed forbundne metalprofildele (1, 2) udsættes for en trækbelastning, hvis angrebsretning er på tværs af metalprofildelenes længderetning. Trækbelastningen påføres således, at dens angrebsområde successivt flyttes hen langs profilemnet i dets længderetning, hvorved forbindelsesdelene successivt bliver adskilt fra metalprofildelene (1, 2).

5479-83

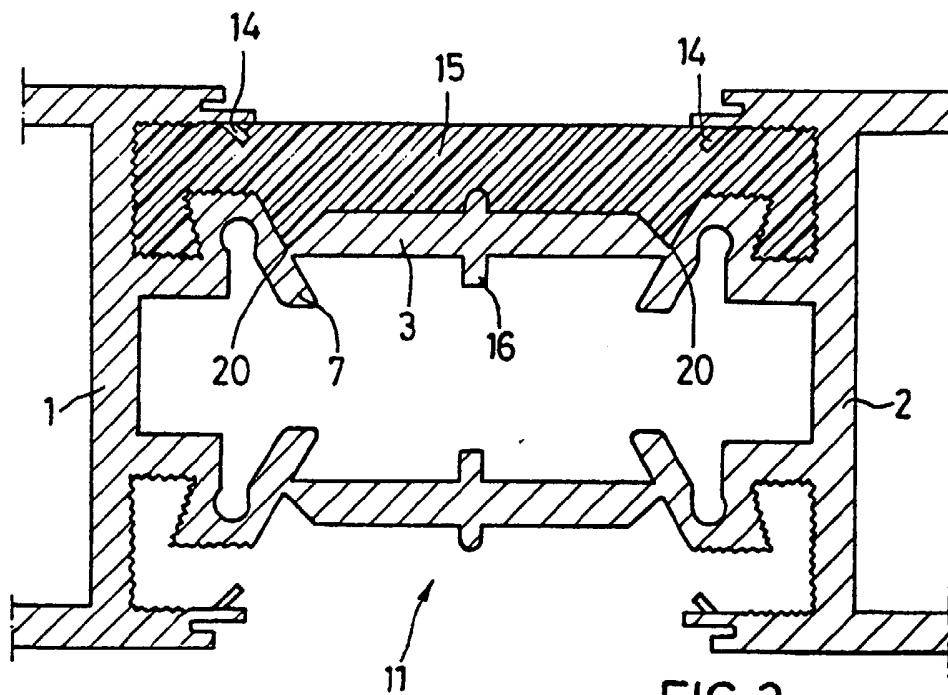

FIG.3