



SUOMI-FINLAND

(FI)

Patentti- ja rekisterihallitus
Patent- och registerstyrelsen

[A] TIIVISTELMÄ - SAMMANDRAG

(11) (21) Patenttihakemus - Patentansökan 933034
(51) Kv.1k.5 - Int.cl.5
A 61J 1/00, 1/20
(22) Hakemispäivä - Ansökningsdag 01.07.93
(24) Alkupäivä - Löpdag 01.07.93
(41) Tullut julkiseksi - Blivit offentlig 03.01.94
(32) (33) (31) Etuoikeus - Prioritet
02.07.92 ES 9202278 U 30.03.93 ES 9300651 P

(71) Hakija - Sökande

1. Laboratorios Cusi, S.A., Ctra. Francia, s/no, 08320 El Masnou (Barcelona), Espana, (ES)

(72) Keksijä - Uppfinnare

1. Vallet Mas, Jose Alberto, Balmes, 433 pral. 1a, 08022 Barcelona, Espana, (ES)
2. Gimenez Guasch, Francesc Xavier, Jaume Blames, 9, 08330 Premia de Mar (Barcelona), Espana, (ES)
3. Rey, César Mana, C. de Copérnic, 22-24 4t. 2a, Barcelona, Espana, (ES)

(74) Asiamies - Ombud: Berggren Oy Ab

(54) Keksinnön nimitys - Uppfinningens benämning

Farmaceuttisen tuotteen säiliö kahdelle erilliselle aineelle, jossa on sekoitus- ja annostuslaitte
Farmaceutisk produkt behållare för två avskilda substanser med en blandnings- och doseringsanordning

(57) Tiivistelmä - Sammandrag

Keksintö koskee lääketuotteen säiliötä, jossa on kahta eri ainetta ja sekoituslaite sekä jakelun annostelu, joka on sitä tyyppiä, joka sallii kahdessa säiliössä (1 ja 5, 5') olevan tuotteen sekoittamisen. Yläsäiliössä (5, 5') on putkenmuotoinen holkki (13) siivin, joka päättyy katkaistun kartion muotoiseen osuuteen (15), kuten lääkkeen tiputusvälineeseen, ja jossa on viistetyllä reunalla varustettu alapää (17) astian (5) pohjan leikkaamiseksi, kun korkkia (18) kierretään turvasulkimen (19) poistamisen jälkeen. Säiliö (5, 5') jatkuu kaulaksi (8). Sille on tunnusomaista, että kaulan (8) suuaukossa on renkaan muotoinen syvennys (22), ja levynmuotoiseen siipeen (14) on järjestetty viiste (26), joka pysyy renkaan muotoisessa syvennyksessä (22) säiliön (5) pohjan murtuessa, estäen putkenmuotoisen holkin (13) irtoamisen, kun viimeksimainittu sisältää terävän pituussuuntaisen lisäkkeen (24) murrettavan pohjan (6) murtamiseksi mitään lisäponnistusta vaatimatta. Diametraalisesti lisäkettä (24) vastapäätä on pituussuuntainen syvennys (27), joka estää pohjan (6) kehän täydellistä leikkaamista, pohjan (6) pysyessä kiinni yläsäiliössä (5) pienen kapaleen avulla, joka estää pohjaa (6) putoamasta alasäiliöön (1). Säiliössä on erilaisia tiivistettä ja tiivisterenkaita. Sen

kokoonpano on sovitettavissa pakkausprosessiin ja valittuun käsittelyyn, jolloin mahdollistetaan yläosan ja alaosan selektiivinen ja riippumaton täyttäminen, niinkuin ne olisivat kaksi erillistä säiliötä.

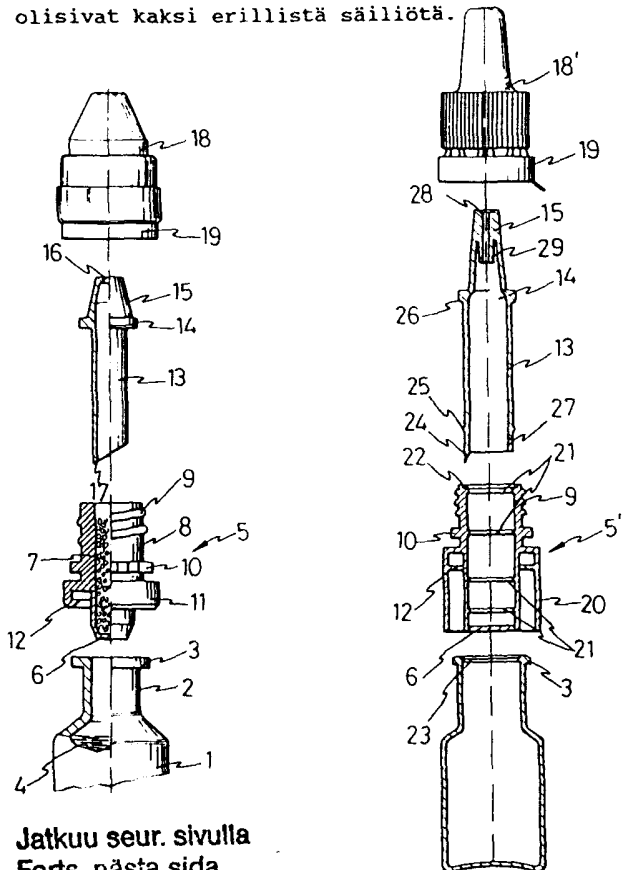

Jatkuu seur. sivulla
Forts. nästa sida

Uppfinningen avser en behållare för medicinprodukter med två separata ämnen och en blandningsanordning samt doserad fördelning, av den typ som tillåter blandningen av två produkter som innehålls i två behållare (1 och 5, 5'). På insidan av den övre behållaren (5, 5') finns en rörformad holk (13), med en vinge som avslutas i en del (15) med formen av en stympad kon, såsom en droppfördelare för medicin, och en nedre ände med snedkant (17) för att skära behållarens (5) botten då korken (18) skruvas in efter att säkerhetsförslutningen (19) avlägsnats. Behållaren (5, 5') fortsätter som en hals (8). Den kännetecknas av att halsens (8) mynning har en ringformad fördjupning (22), och en diskformad vinge (14) är försedd med en snedkant (26) som hålls i den ringformade fördjupningen (22) då förhållarens (5) botten bryts, och hindrar att den rörformade holken (13) lossar, varvid den sistnämnda innehåller ett spetsigt längsriktat bihang (24) för att bryta det brytbara botten (6) utan något extra motstånd. Diametralt motsatt bihanget (24) finns en längsriktad fördjupning (27) som hindrar bottenperiferins (6) totala avskärning, vilket hindrar botten (6) från att falla in i den nedre behållaren. Behållaren har olika tätningar och tätningsringar. Dess sammansättning kan anpassas till förpackningsprocessen och de valda omständigheterna, vilket tillåter att den övre och undre delen fylls selektivt och oberoende, såsom de skulle vara två separata behållare.