



República Federativa do Brasil  
Ministério da Economia  
Instituto Nacional da Propriedade Industrial

**(11) PI 0902768-8 B1**



**(22) Data do Depósito: 29/01/2009**

**(45) Data de Concessão: 15/09/2020**

---

**(54) Título:** DISPOSITIVO DE ILUMINAÇÃO TRASEIRA DE VEÍCULO

**(51) Int.Cl.:** B60Q 1/30.

**(30) Prioridade Unionista:** 31/01/2008 JP 2008-021578.

**(73) Titular(es):** HONDA MOTOR CO., LTD.

**(72) Inventor(es):** HIROYUKI NAKAJIMA; SACHIKO TAKIMOTO; YASUSHI TATEISHI.

**(57) Resumo:** DISPOSITIVO DE ILUMINAÇÃO TRASEIRA DE VEÍCULO. A presente invenção refere-se a um dispositivo de iluminação veicular traseira em uma parte de alojamento integrada com um paralamas traseiro no qual todo o bulbo fica alojado. Um dispositivo de iluminação traseira 90 é dotado de um elemento base 100 no qual uma parte de alojamento 104 para um pisca-pisca traseiro 91 é integrada com uma parte de paralamas traseiro 106 para uma roda traseira WR. O espaço para alojar uma luz é formado ao formar uma porção côncava 105 para alojar uma lâmpada pisca-pisca 93 e um soquete 95 na parte de alojamento 104 e que cobre uma abertura da porção côncava 105 com uma lente pisca-pisca 92. O soquete 95 da lâmpada pisca-pisca 93 é sustentado por um refletor pisca-pisca 94 na porção côncava 105. O refletor pisca-pisca 94 é fixado à parte de alojamento 104 por um parafuso 99 a partir de uma direção reversa até uma direção que a lente cubra. Um orifício atravessante 97 que se comunica com o espaço dentro de um corpo é proporcionado para uma parede lateral da porção côncava 105 e a fiação 96 da lâmpada pisca-pisca 93 é conduzida para dentro do espaço dentro do corpo através do orifício atravessante 97.

Relatório Descritivo da Patente de Invenção para "**DISPOSITIVO DE ILUMINAÇÃO TRASEIRA DE VEÍCULO**".

CAMPO DA TÉCNICA

[001] A presente invenção refere-se a um dispositivo de iluminação traseira de um veículo, particularmente, se refere a um dispositivo de iluminação veicular traseira em uma parte de alojamento integrada com um para-lama traseiro no qual toda a lâmpada fica alojada.

ANTECEDENTES DA INVENÇÃO

[002] A configuração de um dispositivo de iluminação veicular traseira em que um alojamento para uma luz e um para-lama traseiro (um para-lama de uma roda traseira) são integrados é até agora conhecida.

[003] No documento de patente 1, descreve-se um dispositivo de iluminação veicular traseira onde um alojamento para uma luz em que um par de lâmpadas pisca-pisca direita e esquerda fica disposto em uma lâmpada de freio no centro de um corpo e um para-lama traseiro disposto no lado traseiro e no lado superior de uma roda traseira são integrados com resina.

[004] [Documento de patente 1] JP-U No. 1991-126732

DESCRIÇÃO DA INVENÇÃO

Problema a ser Solucionado pela Invenção

[005] No entanto, na configuração descrita no documento de patente 1, à medida que uma lâmpada de freio e uma lâmpada pisca-pisca são sustentadas pela parte inferior de uma porção côncava formada no alojamento, os soquetes nos lados posteriores de ambas as lâmpadas ficam expostos fora do alojamento e para evitar umidade e poeira, requer-se que os lados posteriores de ambas as lâmpadas sejam adicionalmente cobertos com uma parte separada. Para considerar também que o alojamento seja distorcido através do balanço do para-lama traseiro estendido para trás e para baixo no corpo em tal

configuração, requer-se não apenas que o alojamento, mas o alojamento e a parte separada sejam vedados, muitas partes são requeridas e o custo pode ser aumentado.

[006] Um objetivo da invenção é solucionar o problema da técnica mencionada acima e proporcionar um dispositivo de iluminação veicular traseira no qual toda a lâmpada fica alojada em uma parte de alojamento integrada com um para-lama traseiro.

#### Meios para Solucionar o Problema

[007] Para atingir o objetivo, a invenção é baseada em um dispositivo de iluminação veicular traseira em que uma parte de alojamento para uma luz configurada por uma lâmpada e um soquete é integrada com um para-lama traseiro disposto no lado traseiro e no lado superior de uma roda traseira do veículo e apresenta uma primeira característica em que uma porção côncava para alojar a luz é formada no alojamento e o espaço para alojar a luz é formado ao cobrir uma abertura da porção côncava com uma lente.

[008] A invenção também apresenta uma segunda característica em que um elemento de suporte para sustentar a lâmpada é proporcionado e o elemento de suporte é fixado ao para-lama traseiro por um elemento de fixação a partir de uma direção reversa até uma direção em que a lente cobre a abertura da porção côncava.

[009] A invenção também apresenta uma terceira característica em que a luz é tanto de uma lâmpada de freio como de um pisca-pisca traseiro e a outra luz é proporcionada de maneira separadamente independente da parte de alojamento e da parte de para-lama traseiro.

[0010] A invenção também apresenta uma quarta característica em que um orifício atravessante que se comunica com o espaço dentro de um corpo é proporcionado para uma parede lateral da porção côncava e a fiação para fornecer energia elétrica para a lâmpada é conduzida a partir da porção côncava até o espaço dentro do corpo

através do orifício atravessante.

[0011] A invenção também apresenta uma quinta característica em que um elemento de vedação que se interpõe e veda entre a parte de alojamento e a fiação é encaixada e fixada dentro do orifício atravessante.

[0012] A invenção apresenta uma sexta característica adicional em que o orifício atravessante é proporcionado em uma posição sobreposta com a lâmpada em uma direção longitudinal do corpo.

#### Efeito da Invenção

[0013] De acordo com a primeira característica, à medida que a porção côncava para alojar a luz é formada na parte de alojamento e o espaço para alojar a luz é formado cobrindo-se a abertura da porção côncava com a lente, não se requer que o alojamento e uma parte separada sejam vedados e, à medida que somente a lente e o alojamento precisam ser vedados, o número de partes pode ser reduzido e o custo pode ser inibido.

[0014] De acordo com a segunda característica, à medida que o elemento de suporte para sustentar a lâmpada e o elemento de suporte é fixado ao para-lama traseiro através do elemento de fixação a partir da direção reversa até a direção em que a lente cobre a abertura da porção côncava, o elemento de fixação não fica exposto no lado da lente e a qualidade de aparência é mantida.

[0015] De acordo com a terceira característica, à medida que a luz é tanto da lâmpada de freio como do pisca-pisca traseiro e a outra luz é proporcionada de maneira separadamente independente a partir da parte de alojamento e da parte de para-lama traseiro, a lâmpada de freio e a lâmpada para pisca-pisca traseiro podem ser protegidas independente do balanço da parte de para-lama traseiro e outras.

[0016] De acordo com a quarta característica, à medida que o orifício atravessante que se comunica com o espaço dentro do corpo é

proporcionado para a parede lateral da porção côncava e a fiação para fornecer energia elétrica para a lâmpada é conduzida a partir da porção côncava até o espaço dentro do corpo através do orifício atravessante, a fiação é conduzida para o espaço dentro do corpo sem passar fora do corpo e pode ficar protegida da umidade e da poeira.

[0017] De acordo com a quinta característica, à medida que o elemento de vedação inserido entre a parte de alojamento e a fiação para vedar é encaixada e fixada dentro do orifício atravessante, a capacidade de vedação entre a parte de alojamento e a fiação é mantida e pode-se evitar, de maneira segura, que a umidade e outros penetrem no espaço de alojamento.

[0018] De acordo com a sexta característica, à medida que o orifício atravessante é proporcionado na posição sobreposta com a lâmpada na direção longitudinal do corpo, a distância entre a lâmpada e o orifício atravessante é reduzida e todo o comprimento da fiação pode ser reduzido. Por meio disso, o espaço para alojar a lâmpada pode ser reduzido. Mesmo se a fiação estiver fixada no orifício atravessante, a fiação pode ser retirada da porção côncava com a fiação conectada à lâmpada em manutenção e outros sem alongar muito a fiação.

#### Melhor Modo para Realizar a Invenção

[0019] Referindo-se aos desenhos, uma modalidade preferida da invenção será descrita em detalhes abaixo. A figura 1 é uma vista lateral de uma motocicleta 1 em uma modalidade da invenção. A motocicleta 1 é um veículo do tipo que se viaja montado tipo lambreta dotado de uma unidade de energia oscilante na qual uma transmissão continuamente variável é construída. Um tubo frontal cilíndrico 4 é fixado na frente de um par de armações principais direita e esquerda 6 em um corpo e uma roda dianteira WF é conduzida de maneira girável em cada extremidade inferior de um par de garfos frontais direito e esquerdo 5 conduzido pelo tubo frontal 4.

[0020] A roda dianteira WF pode ser guiada por um guidom 2 acoplado em um eixo de haste (não mostrado) conduzido de maneira girável pelo tubo frontal 4 e um par de empunhaduras direita e esquerda 3 é proporcionado para o guidom 2. O tubo frontal 4 é coberto com uma cobertura dianteira 24 e um painel de cobertura 15, respectivamente, como uma parte exterior em uma direção longitudinal do corpo. Uma unidade de farol dianteiro 30 como uma unidade de farol dianteiro em que uma lâmpada de posição e um par de pisca-piscas dianteiros direito e esquerdo são construídos é sustentada por um suporte de luz 7 fixado ao tubo frontal 4 e é disposta de modo que uma parte de lente seja visível a partir de uma abertura da cobertura dianteira 24 e oposta à lateral à frente do corpo.

[0021] A armação principal 6 é acoplada a uma armação de assento 9 curvada no lado inferior do corpo e estendida para trás no corpo. Um suporte 12 para sustentar a unidade de força 18 é acoplado a uma placa de união 11 conectada a uma parte inferior da armação principal 6. A armação principal 6 e a armação de assento 9 também são acopladas por um par de armações secundárias direita e esquerda 8 através de uma placa de união 10 disposta no centro substancial do corpo e um tanque de combustível 13 é disposto com o tanque de combustível preso entre as armações secundárias direita e esquerda 8.

[0022] A unidade de força 18 que inclui um motor 17, um carburador 21 e uma caixa de filtro de ar 20 é sustentada pelo suporte 12, uma extremidade desta é conduzida de maneira girável pela placa de união 11. A unidade de força 18 pode ser balançada com base em uma extremidade do suporte 12 como um eixo giratório porque a unidade de força é suspensa a partir de um amortecedor traseiro 22 fixado à armação de assento 9. Uma roda traseira WR como uma roda de direção é conduzida de maneira girável até uma extremidade traseira da unidade de força 18. A outra extremidade de um cano de descarga

19 conectada a uma porta de descarga do motor 17 é acoplada a um silenciador 23 como um silencioso disposto na parte traseira do corpo.

[0023] A armação de assento 9 é coberta com uma capa de assento 25 adjacente a um assento 16 no qual um motociclista fica sentado e que tem um formato simétrico. Um trilho de retenção 80 para um passageiro da garupa na parte traseira do assento agarrar quando o corpo é girado em uma direção reversa e quando duas pessoas ficam sentadas é fixado a uma extremidade traseira da capa de assento 25 e uma unidade de luz de freio 70 em que uma lâmpada traseira e uma lâmpada de freio são integradas é fixada sob o trilho de retenção 80. Um dispositivo de iluminação traseira 90 integralmente formado com um para-lama para a roda traseira WR é fixado abaixo da unidade de luz de freio 70. Um par de pisca-piscas traseiros direito e esquerdo 91 é proporcionado para um elemento base do dispositivo de iluminação traseira 90 e uma parte estendida 26 estendida para cima a partir do elemento base é fixada a uma extremidade traseira da armação de assento 9.

[0024] A figura 2 é uma vista lateral ampliada da parte traseira do corpo. A mesma referência numérica como a mencionada acima mostra a mesma parte ou similar. Conforme descrito acima, a unidade de lâmpada de freio 70 é fixada à extremidade traseira da capa de assento 25 que cobre a armação de assento 9 e o trilho de retenção 80 é proporcionado entre a unidade de lâmpada de freio 70 e o assento 16. O dispositivo de iluminação traseira 90 dotado do par de pisca-piscas traseiros direito e esquerdo 91 é fixado abaixo da unidade de lâmpada de freio 70.

[0025] O trilho de retenção 80 tem a estrutura adquirida ao manter um núcleo 83 feito de alumínio e outros dentro de uma cobertura superior 81 e uma cobertura inferior 82, respectivamente, feito de resina e outros. Uma abertura 82a é formada em ambos os lados da cobertura

inferior 82 e o passageiro da garupa sentado na parte traseira do assento pode segurar o trilho de retenção 80 ao inserir as pontas de seus dedos a partir da abertura 82a e segurar uma parte de empunhadura côncava 84 formada no núcleo 83. O par de armações de assento direita e esquerda 9 é conectado nas respectivas extremidades traseiras por um suporte de acoplamento planar 27. O núcleo 83 é fixado no suporte de acoplamento 27 por parafusos (não mostrado) usando protuberâncias de montagem 29 formadas no suporte de acoplamento 27. A parte estendida 26 do dispositivo de iluminação traseira 90 é fixada no suporte de acoplamento 27 usando uma saliência de encaixe 28 formada no suporte de acoplamento 27.

[0026] A figura 3 é uma vista lateral do dispositivo de iluminação traseira 90, de acordo com uma modalidade da invenção. A figura 4 é uma vista superior do dispositivo de iluminação traseira (apenas o lado esquerdo em uma direção da largura de veículo é mostrado) e a figura 5 é uma vista posterior do dispositivo de iluminação traseira. O dispositivo de iluminação traseira 90 é dotado do elemento base 100 adquirido ao integrar um par de partes de alojamento direita e esquerda 104 que aloja uma lâmpada pisca-pisca 93 de cada pisca-pisca traseiro 91 e uma parte de para-lama traseiro 106 como o para-lama disposto no lado traseiro e no lado superior da roda traseira WR com resina preta e outras. Um suporte de luz de licença 101, no qual um orifício de montagem 102 para uma lâmpada de luz de licença (não mostrado) é formado, é proporcionado entre os pisca-piscas traseiros direito e esquerdo 91 do elemento base 100. Os encaixes 103 de uma placa de licença 110 são formados no lado inferior do suporte de luz de licença 101. Ademais, um orifício de encaixe 26a para encaixar a saliência de encaixe 28 (vide figura 2) é proporcionado para a parte estendida 26 para fixar o elemento base 100 no suporte de acoplamento 27.

[0027] No dispositivo de iluminação traseira 90 nesta modalidade,

o espaço para alojar a lâmpada pisca-pisca 93 é formado ao fixar uma lente pisca-pisca 92 como uma cobertura em uma abertura da parte de alojamento 104. A lente pisca-pisca 92 é presa à parte de alojamento 104 por dois parafusos 107. Um refletor pisca-pisca 94 como um elemento de suporte fica alojado dentro da parte de alojamento 104 e um soquete 95 para sustentar a lâmpada pisca-pisca 93 é fixado na parte inferior do refletor 94. A fiação 96 conectada ao soquete 95 para fornecer energia elétrica para a lâmpada pisca-pisca 93 é conduzida ao espaço dentro do corpo coberto com o lado superior do elemento base 100 e a capa de assento 25 através de um orifício atravessante 97 formado na parte de alojamento 104.

[0028] A figura 6 é uma vista em corte vista ao longo de uma linha G-G na figura 5. A figura 7 é uma vista em corte vista ao longo de uma linha F-F na figura 5. A mesma referência numérica que a mencionada acima mostra a mesma parte ou similar. Uma porção côncava 105 é formada na parte de alojamento 104 e a lâmpada pisca-pisca 93 e o refletor pisca-pisca 94 que sustentam a lâmpada pisca-pisca são alojados na porção côncava 105. Conforme descrito acima, à medida que a parte de alojamento 104 é configurada de modo que toda a lâmpada pisca-pisca 93 fique alojada na porção côncava 105 longa na direção longitudinal do corpo, a capacidade de vedação não se deteriora ao redor da lâmpada pisca-pisca 93 mesmo se a parte de para-lama traseiro 106 for balançada devido à vibração e outros em execução e a parte de alojamento 104 pode ser levemente distorcida e pode-se evitar umidade e poeira na lâmpada pisca-pisca 93 com uma simples configuração.

[0029] À medida que uma parte de sustentação dotada de uma fixação para fixar o elemento base 100 ao lado do corpo também é estendida na direção longitudinal do corpo, a rigidez ao redor da parte de alojamento 104 é aumentada e mesmo se a parte de para-lama traseiro

106 for balançada, a parte de alojamento 104 dificilmente é distorcida.

[0030] À medida que a lâmpada pisca-pisca 93 é sustentada pelo refletor pisca-pisca 94 separada da parte de alojamento 104, um grau de liberdade em um formato da parte de alojamento 104 é aprimorado.

[0031] A lâmpada pisca-pisca 93 também pode ser sustentada por um suporte de montagem e outros que não tenham função como um refletor.

[0032] Nesta modalidade, o brilho através do revestimento aplicado ao refletor pisca-pisca 94 é transmitido dentro da lente pisca-pisca transparente 92 colorida em laranja e visível ao formar o refletor pisca-pisca 94 de modo que sua extremidade dentro do corpo fique próxima à lente pisca-pisca 92. O refletor pisca-pisca 94 é fixado à parte de alojamento 104 por um parafuso 99 como um elemento de fixação rosqueado a partir do lado posterior da parte de alojamento 104. Por meio disso, o parafuso 99 não fica exposto no lado da lente pisca-pisca 92 e a qualidade de aparência pode ser mantida. Quanto ao pisca-pisca traseiro 91, a lâmpada pisca-pisca 93 também pode ser diretamente colorida e a lente pisca-pisca 92 também pode ser formada por um elemento transparente e incolor.

[0033] Referindo-se novamente à figura 4, o orifício atravessante 97 é proporcionado para uma parede lateral da porção côncava 105 em uma posição sobreposta com a lâmpada pisca-pisca 93 na direção longitudinal do corpo. Por meio disso, à medida que a distância entre a lâmpada pisca-pisca 93 e o orifício atravessante 97 é reduzida, a fiação 96 pode ser reduzida. Nesta modalidade, um elemento de vedação 98 inserido entre a parte de alojamento 104 e a fiação 96 para vedação é tanto encaixada como fixada no orifício atravessante 97. O elemento de vedação 98 é feito de borracha e outros e é dotado de uma função para evitar que a umidade e outros penetrem na parte de alojamento 104. De acordo com a disposição mencionada acima do

orifício atravessante 97, mesmo se a fiação 96 for firmemente fixada pelo elemento de vedação 98, a lâmpada pisca-pisca 93 e o refletor pisca-pisca 94 podem ser retirados da porção côncava 105 com a fiação 96 conectada ao soquete 95 sem alongar muito a fiação 96. Por meio disso, a facilidade de manutenção na substituição de lâmpadas pode ser aprimorada.

[0034] A figura 8 é uma vista superior que mostra a configuração da unidade de lâmpada de freio 70 e suas partes periféricas. Conforme descrito acima, as extremidades traseiras do par de armações de assento direita e esquerda 9 são conectadas através do suporte de acoplamento 27 disposto na direção da largura de veículo. As quatro protuberâncias de montagem totais 29 formadas no suporte de acoplamento 27 sustentam o núcleo 83 (vide figura 2) do trilho de retenção 80 e também são encaixadas nos suportes de montagem 72 estendidos a partir de um alojamento da unidade de lâmpada de freio 70 até o lado dianteiro do corpo. Por meio disso, a unidade de lâmpada de freio 70 é dotada da estrutura que pode absorver moderadamente a vibração em execução não apenas se encaixando ao lado posterior da carenagem de assento 25, mas se sustentando ao se suspender a partir do suporte de acoplamento 27 feito de metal e outros. A configuração em que a parte estendida 26 do elemento base 100 é encaixada na saliência de encaixe 28 do suporte de acoplamento 27 também suspende todo o dispositivo de iluminação traseira 90 a partir da extremidade traseira da armação de assento 9 e contribui com o aprimoramento da resistência à vibração.

[0035] A figura 9 é uma vista em perspectiva da cobertura superior 81 que forma o trilho de retenção 80. A cobertura inferior mencionada acima 82 e o núcleo 83 (vide figura 2) também têm um formato arqueado substancialmente simétrico similar à cobertura superior 81. Quanto ao trilho de retenção 80, nesta modalidade, a alta rigidez quando o

passageiro segura o trilho de retenção e a iluminação são compatíveis ao proporcionar a estrutura em que o núcleo 83 feito de metal, tal como alumínio, é mantido dentro da cobertura superior 81 e da cobertura inferior 82. A cobertura superior 81 e a cobertura inferior 82 são unidas ao núcleo 83 por um parafuso não mostrado.

[0036] A figura 10 é uma vista superior do núcleo 83 (somente o lado esquerdo na direção da largura de veículo é mostrado) que forma o trilho de retenção 80. A figura 11 é uma vista lateral do núcleo 83. Em um corpo 85 do núcleo 83, uma parte projetada planar 86 estendida em direção ao interior do corpo é formada. O núcleo 83 é fixado pelas protuberâncias de montagem 29 (vide figura 8) do suporte de acoplamento 27 através de cada orifício saliente 87 formado na parte projetada 86. Conforme descrito acima, o par de partes de empunhadura côncavas direita e esquerda 84 é formado no lado dianteiro do núcleo 83 e, por meio disso, o passageiro da garupa na parte traseira do assento pode segurar firmemente o trilho de retenção 80.

[0037] Conforme descrito acima, de acordo com o dispositivo de iluminação traseira do veículo, de acordo com a invenção, à medida que a porção côncava para alojar toda a lâmpada pisca-pisca é formada na parte de alojamento do elemento base, a capacidade de vedação não se deteriora ao redor da lâmpada pisca-pisca mesmo se a parte de para-lama traseiro for balançada devido à vibração e outros em execução no elemento base no qual a parte de para-lama traseiro e a parte de alojamento são integradas e pode-se evitar umidade e poeira na lâmpada pisca-pisca com uma simples configuração.

[0038] O formato e os materiais do elemento base, da parte de alojamento, da parte de para-lama traseiro e da lente pisca-pisca e o formato da porção côncava não são limitados àqueles na modalidade e diversas variações são possíveis. Por exemplo, uma luz proporcionada para o elemento base no qual o para-lama traseiro é integrado

também pode ser uma ou múltiplas lâmpadas de freio tipo bulbo e o pisca-pisca traseiro também pode ser proporcionado de maneira separada e independente no lado da capa de assento. O bulbo de cada luz não é limitado a uma lâmpada incandescente e também pode ser configurado por múltiplos diodos de emissão de luz e outros. O dispositivo de iluminação traseira do veículo, de acordo com a invenção, não se limita à motocicleta na modalidade mencionada acima e pode ser aplicado a um veículo com três rodas e a um veículo com quatro rodas.

#### Breve Descrição dos Desenhos

[0039] A figura 1 é uma vista lateral de uma motocicleta em uma modalidade da invenção.

[0040] A figura 2 é uma vista lateral ampliada da parte traseira de um corpo.

[0041] A figura 3 é uma vista lateral de um dispositivo de iluminação traseira em uma modalidade da invenção.

[0042] A figura 4 é uma vista superior do dispositivo de iluminação traseira.

[0043] A figura 5 é uma vista posterior do dispositivo de iluminação traseira.

[0044] A figura 6 é uma vista em corte vista ao longo de uma linha G-G na figura 5.

[0045] A figura 7 é uma vista em corte vista ao longo de uma linha F-F na figura 5.

[0046] A figura 8 é uma vista superior que mostra a configuração de uma unidade de lâmpada de freio e suas partes periféricas.

[0047] A figura 9 é uma vista em perspectiva de uma cobertura superior que forma um trilho de retenção.

[0048] A figura 10 é uma vista superior de um núcleo que forma o trilho de retenção.

[0049] A figura 11 é uma vista lateral do núcleo.

Listagem de Referência

- 1 - Motocicleta
- 9 - Armação de assento
- 25 - Carenagem de assento
- 30 - Unidade de farol dianteiro
- 70 – Unidade de lâmpada de freio
- 80 – Trilho de retenção
- 81 - Cobertura superior
- 82 - Cobertura inferior
- 90 – Dispositivo de iluminação traseira
- 91 - Pisca-pisca traseiro
- 92 – Lente pisca-pisca
- 93 - Lâmpada pisca-pisca
- 94 – Refletor pisca-pisca (Elemento de suporte)
- 95 - Soquete
- 96 – Fiação de pisca-pisca
- 97 - Orifício atravessante
- 98 - Elemento de vedação
- 100 - Elemento base
- 104 - Parte de alojamento
- 105 - Porção côncava
- 106 - Parte de para-lama traseiro

## REIVINDICAÇÕES

1. Dispositivo de iluminação traseira veicular (90), onde uma parte de alojamento (104) de uma luz (91) configurada por um bulbo (93) e um soquete (95) é integrada com um para-lama traseiro (106) disposto no lado traseiro e no lado superior de uma roda traseira (WR) do veículo (1), que compreende:

uma porção côncava (105) formada na parte de alojamento (104) para alojar uma luz (91),

**caracterizado** pelo fato de que o espaço para alojar a luz (90) é formado ao cobrir uma abertura da porção côncava (105) com uma lente (92),

um elemento de suporte (94) é provido para sustentar o bulbo (93),

o elemento de suporte (94) é fixado ao para-lama traseiro (106) por um elemento de fixação (99) a partir de uma direção reversa até uma direção na qual a lente (92) cobre a abertura da porção côncava (105),

a luz (91) é uma lâmpada de freio ou um pisca-pisca traseiro;

a outra luz é proporcionada de maneira separadamente independente a partir da parte de alojamento (104) e da parte de para-lama traseiro (106),

um orifício atravessante (97) é proporcionado para uma parede lateral da porção côncava e se comunica com o espaço dentro de um corpo de veículo (105),

fiação (96) para fornecer energia elétrica para o bulbo (93) é conduzida a partir da porção côncava (105) para dentro do espaço dentro do corpo de veículo através do orifício atravessante (97),

o orifício atravessante (97) é proporcionado em uma posição sobreposta com o bulbo (93) em uma direção longitudinal do corpo

de veículo,

a luz (91) é o pisca-pisca traseiro,

a porção côncava (105) é côncava para frente do corpo do veículo,

o elemento de suporte (94) é um refletor pisca-pisca,

o orifício atravessante (97) é provido em uma posição interna do bulbo (93) em uma direção longitudinal do corpo de veículo e para frente do corpo do veículo do refletor de pisca-pisca (94), e

o elemento de fixação (99) é provido dentro do bulbo (93) na direção longitudinal do veículo.

2. Dispositivo de iluminação traseira veicular, de acordo com a reivindicação 1,

**caracterizado** pelo fato de que um elemento de vedação (98) que se interpõe e veda entre a parte de alojamento (104) e a fixação (96) é encaixado e fixado no orifício atravessante (97); e

o orifício atravessante (97) é provido para ser direcionado à parede lateral na direção longitudinal do corpo de veículo.



FIG. 2

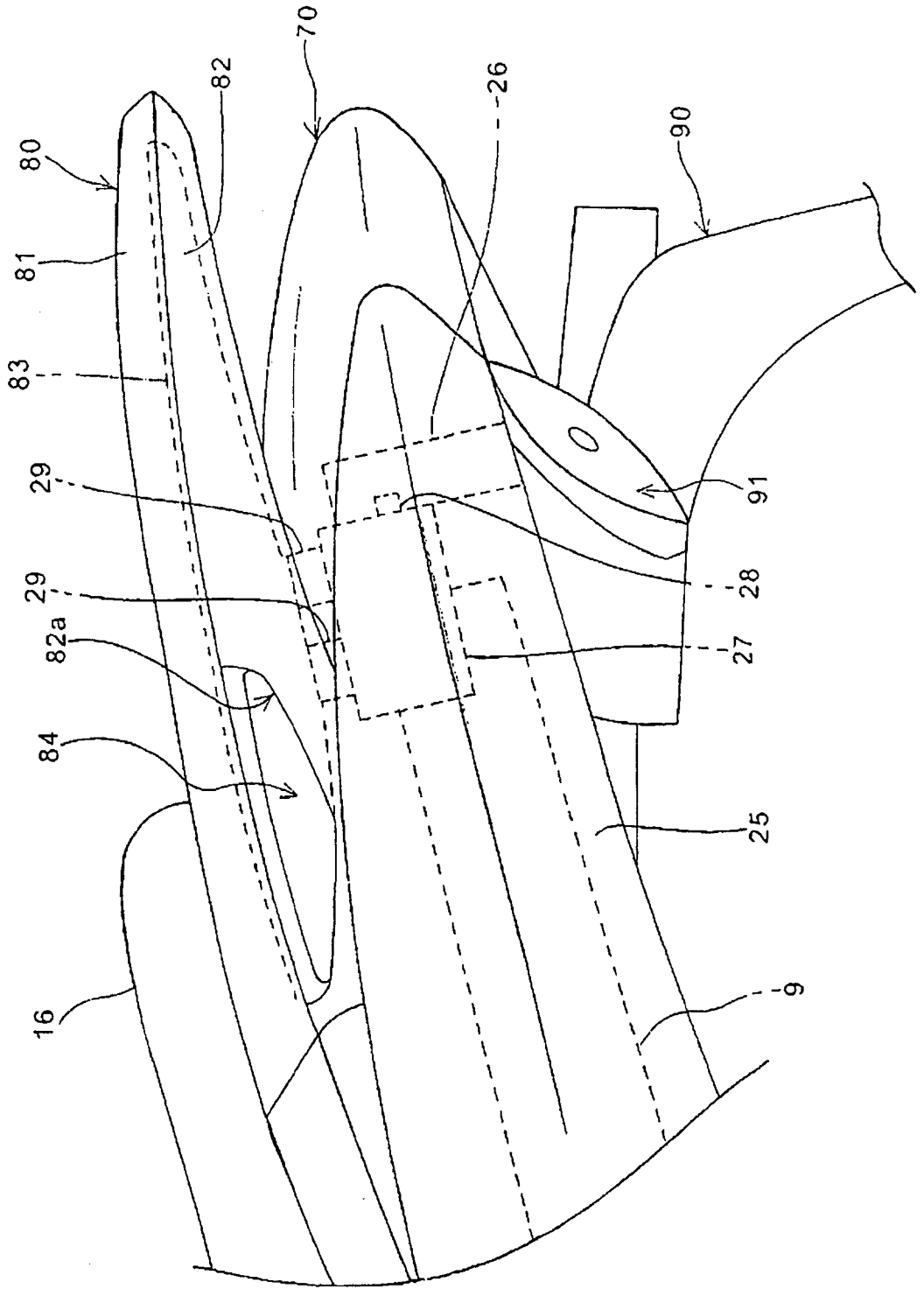

24  
10

FIG. 3

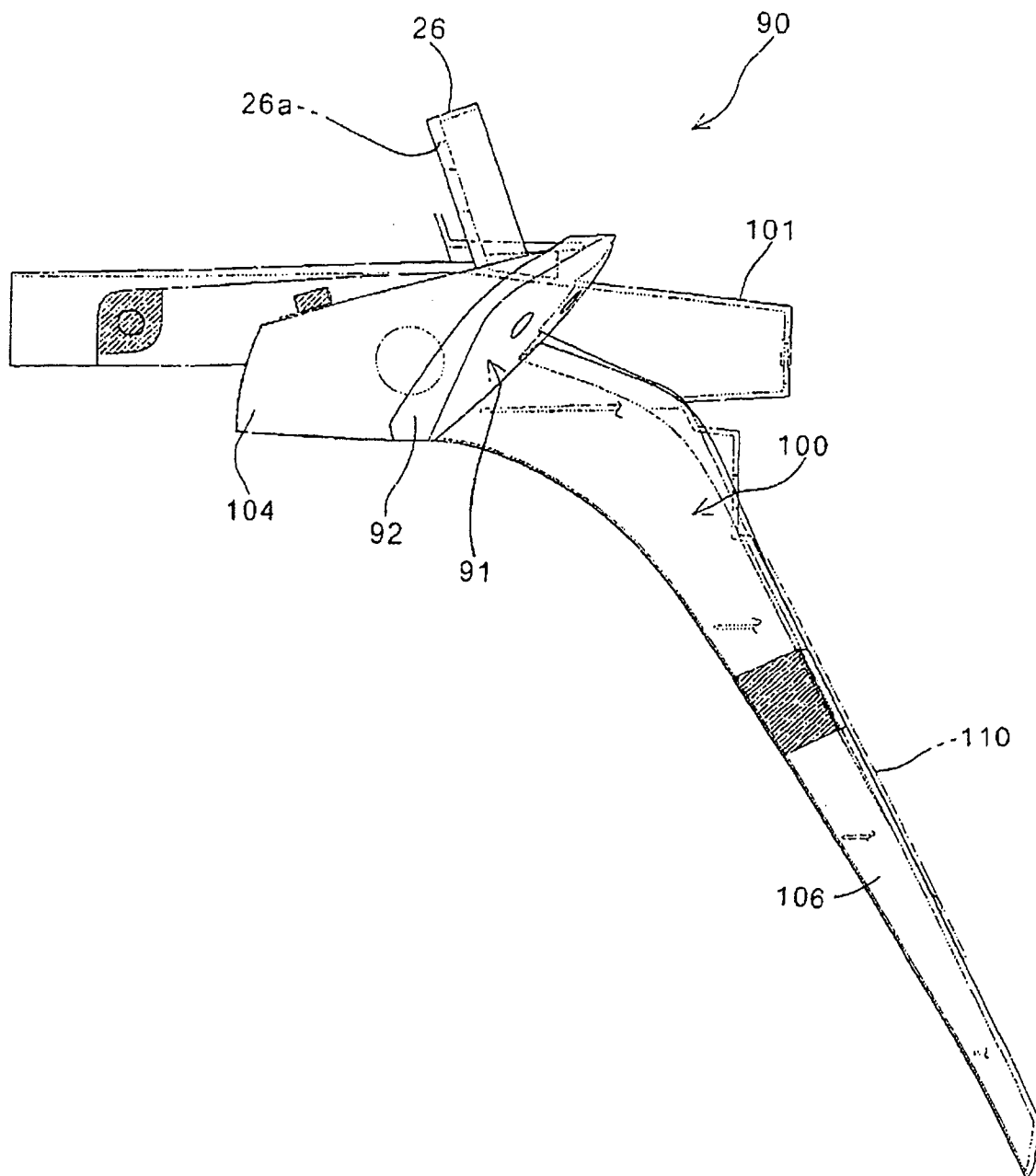

FIG. 4

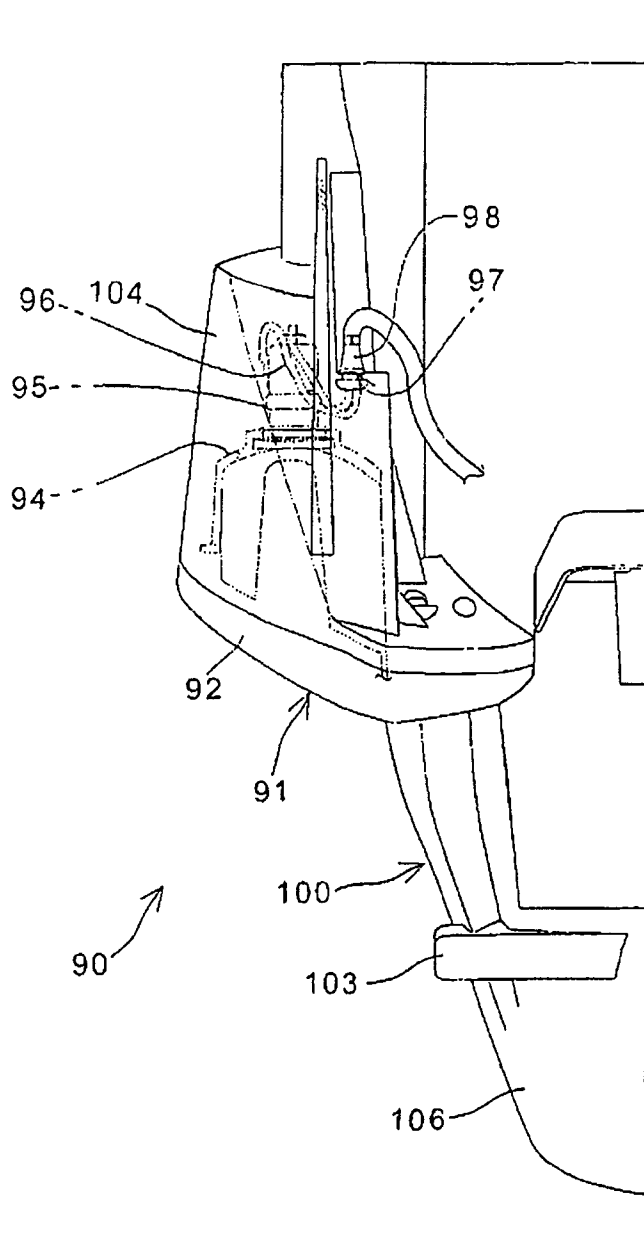
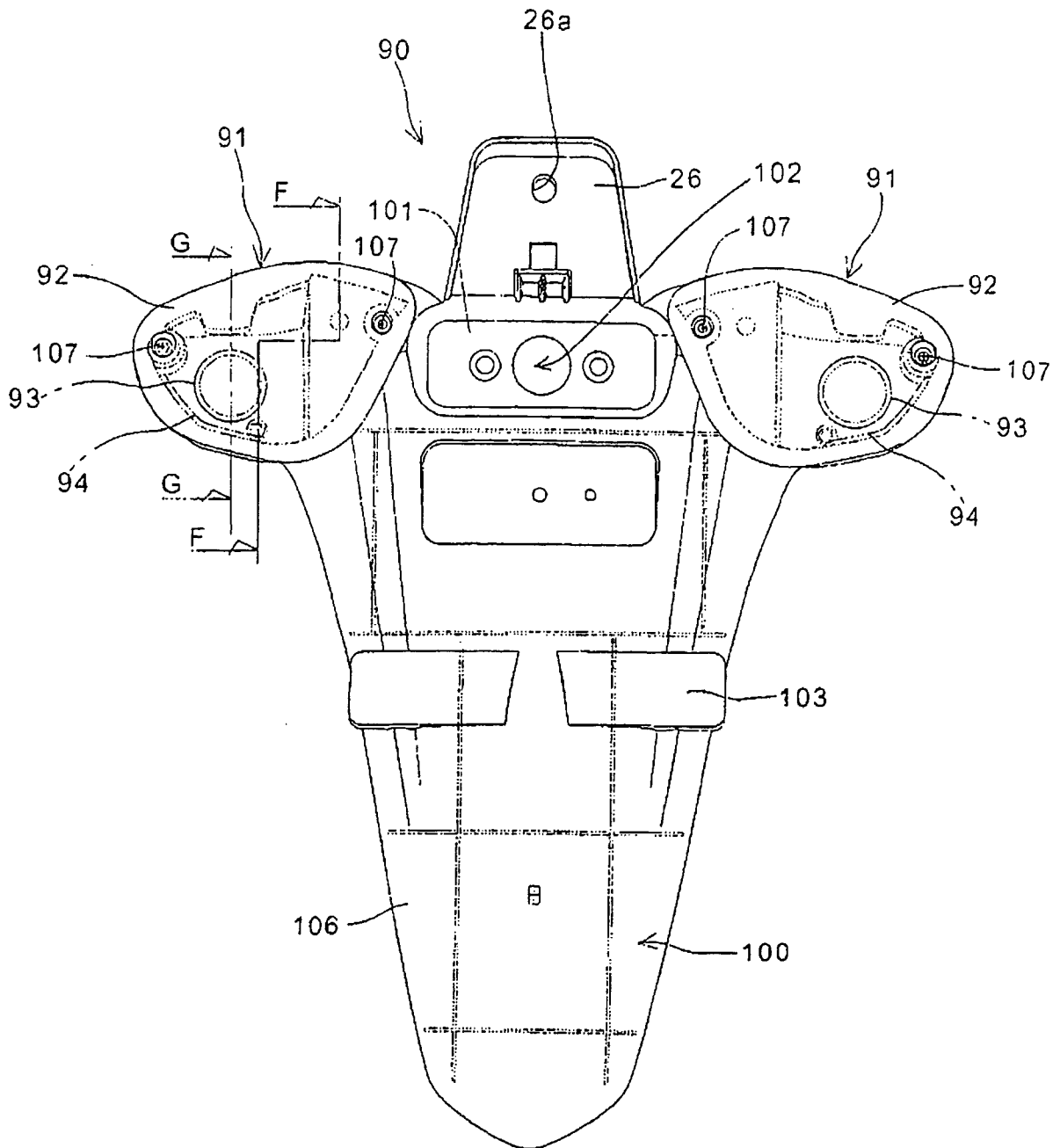

FIG. 5



27

FIG. 6

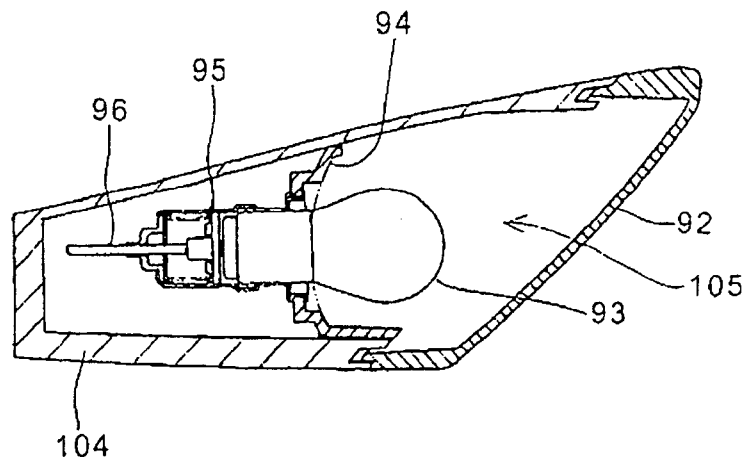

FIG. 7

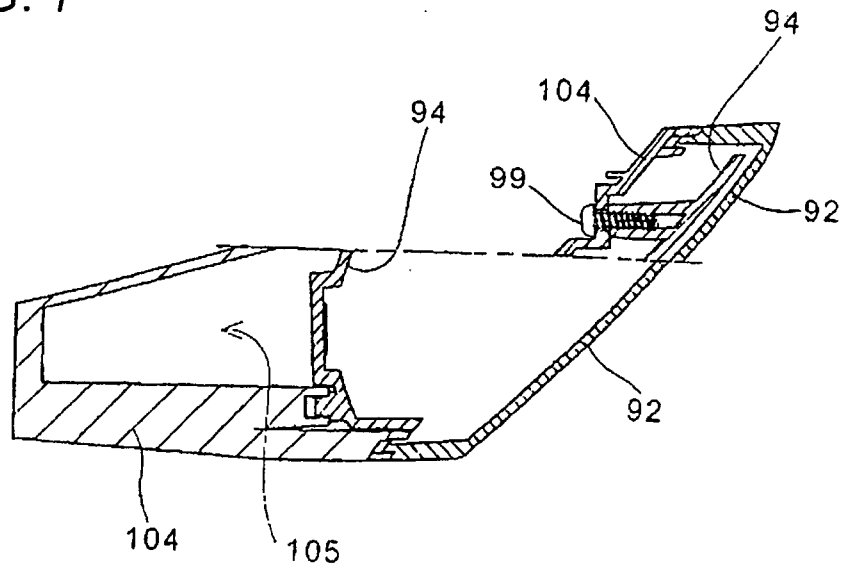
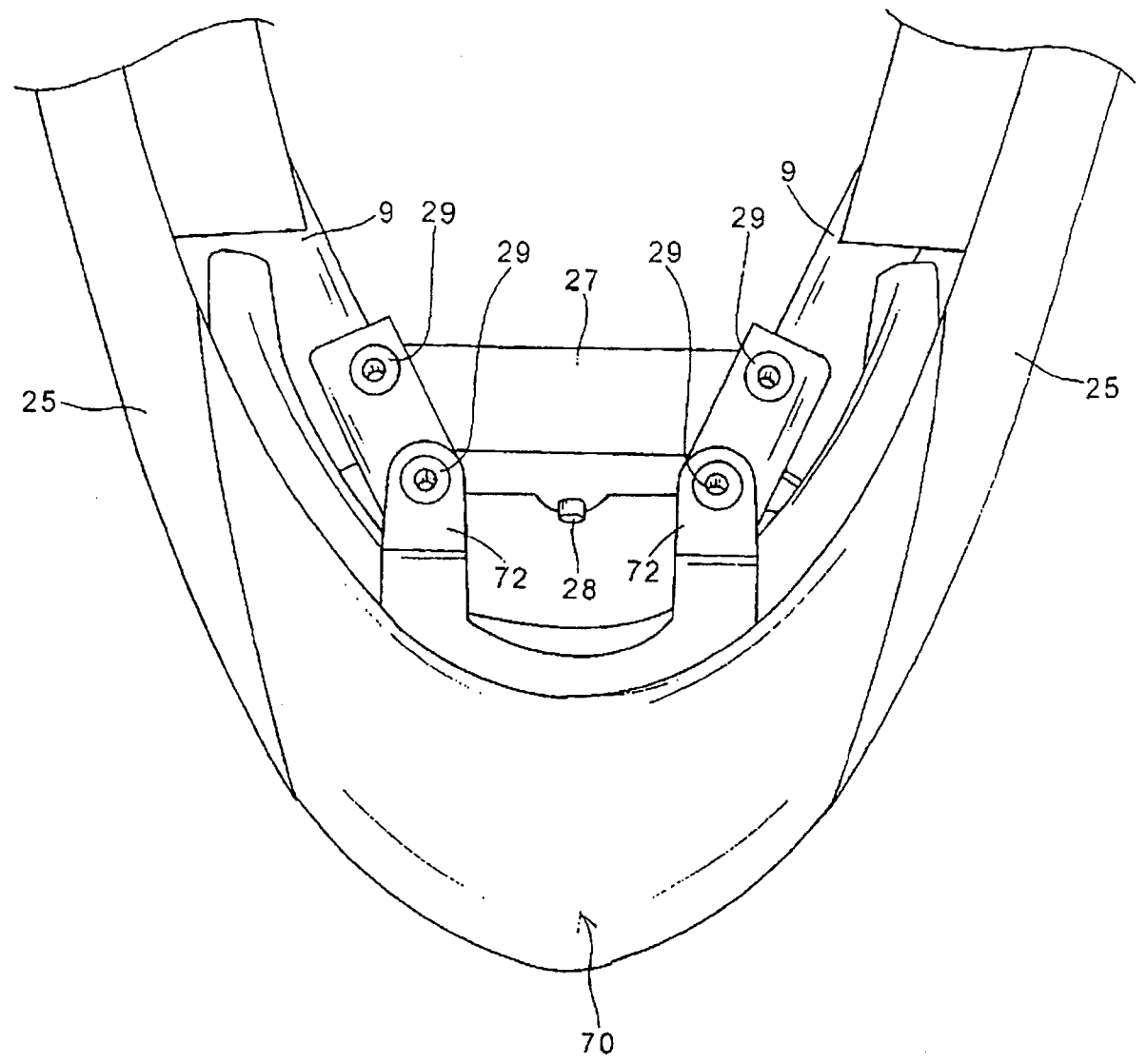

FIG. 8



8/9

FIG. 9

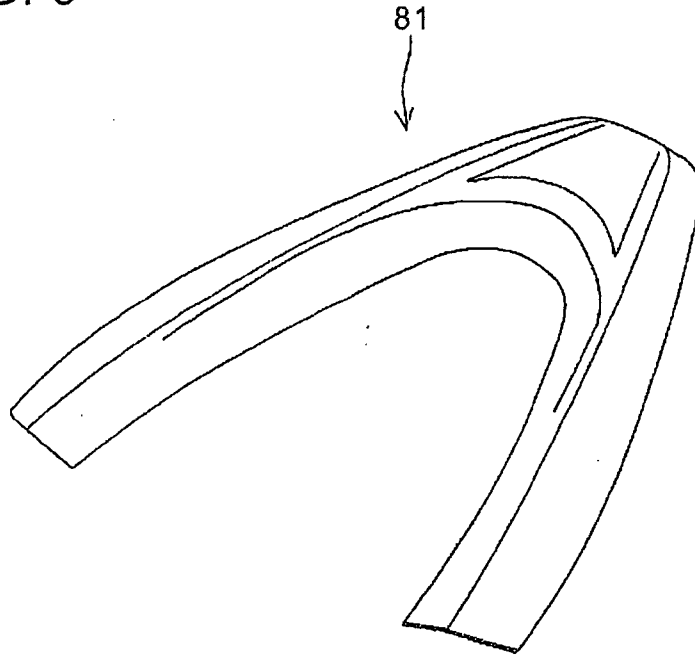
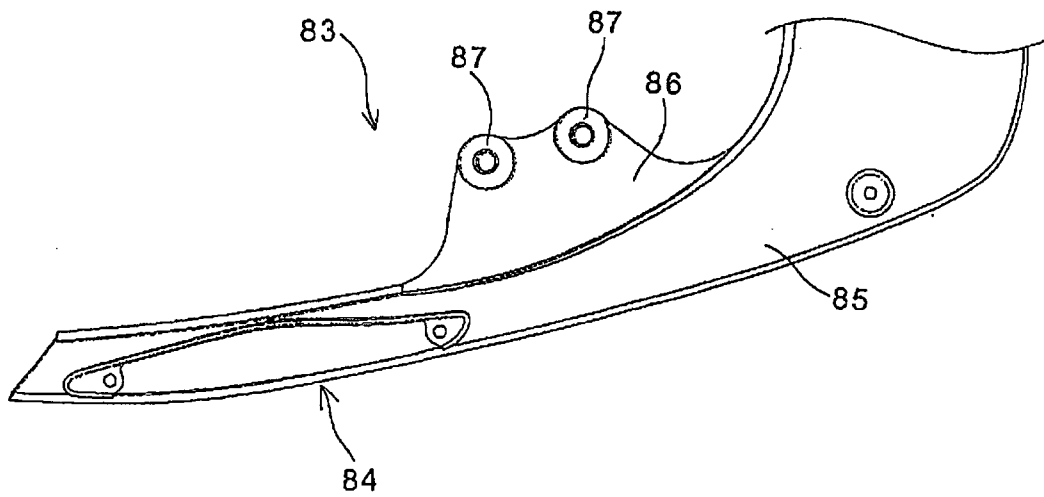

FIG. 10



30  
90

FIG. 11

