

(19)  
(12)

(KR)  
(A)

(51) 。 Int. Cl. <sup>7</sup>  
D06F 39/02

(11)  
(43)

2003 - 0004716  
2003 01 15

(21) 10 - 2001 - 0040357  
(22) 2001 07 06

(71) 20

(72) 102 - 1005  
2 204  
115 - 2301

가 391 - 6 A - 211

(74)  
:

(54)

0)가 (155,255,355) , 가 (153) , (19)  
(100,200,300) , 가 가 (7) 가 가  
3 3 3 3

5a

, ,

1

2

3

4

5a

5b 5a -

\* \*

100,200,300 : 130,230,330 :

133,233,333 : 145,245,345 :

155,255,355 :

, , 가

, 가 가

, , , .

가 가

, 가 가

. .

, 1 .

1 , ( ) (2) , (1) , (5) , (7) , ( )

(5) (3)가 , (6)가 (4)가 . ( )가

(7) (5)

( )가 (6) (7) 가 , 가

(7) 가 가 (7) 가 , . ,

(7) 가 가 가 가 가 가 가

, , ,

가 가 가 가 가 가 3 3 3 가 .

,  
 , , ,  
 ,  
 , 2 , (1) ,  
 ( ) (2) , (6)가 (3) .  
 , (3) (5) , (7)  
 , ( )가 (4)가 .  
 , (2) ,  
 가 가 (7) , ( )  
 100,200,300) , (2)  
 , 3 가 .  
 , (7) ,  
 (100,200,300) 가  
 ,  
 3 (100,200,300) (100) , 2 , 2 3 .  
 3 (100) (2) (101)  
 가 (110) , (101)  
 , 가 ,  
 , (101) , 가 (110) (115)  
 (103)가 , (103)  
 (105)가 .  
 , (101) (101) (120)가 , (121)  
 가 (2) , (120) (101) (120) 가 1 (121)  
 가 가 1  
 , (101) 가  
 (161) , (162) ,  
 (163) , (164)  
 , (162) .

, (163) (120) (162) (101) (120)  
 , (163) (162) (162)  
 (161)

, (164) (161)  
 (163) 가, (101) (164) (163)  
 , (162)

, (163) (163a)  
 (163a) 가 (164)

, (161) 가 (120)  
 (165)가 가 , (161) (120)  
 (123) , (123) (167)  
 , 1 (121) 가 (165)

, (120) 2 (131) (130)가 , (130)  
 (140)가 , (120) (190) (130)  
 2 (131)가 (140) 2 (131)  
 (133)가 (135)가  
 (120)

, (130) 2 (131) 가 가  
 (170,180)가

2 (131) (130) 1 (170) 가  
 (120) 가 2 1 (121) , (125) 1 (121)  
 (170) 1 , 1 (170)가 (125) 1  
 (173)가 , 1 (170)가 (171)  
 (173)가 (125)

, 2 (131) 가 1 (170)가 (125)  
 1 (121) 2 (131)

, 가 (130) 2 (180) 가 2 (131)  
 (180) 2 가 (190) , 가 2  
 (185) (181) , 가

183)가 (181) 2 (131) , ( (183) 2 가 )  
 (185) , 가

가 (185) (181) (187)가 , (185) (181)  
 가

5) , (140) (130) (141) (143) , (15  
 (147) , (143) (145) , (141)  
 (141) (133)  
 (145)  
 (147)

, (145) , (143)  
 (145) (143)  
 (149) , (141)  
 가 (133)

1) , (130) 2 (180) (190) (19  
 (191) 2 (175)

, (153) (145)  
 (155) , (153) (120) (151)

5) , (155) 가 가 가 가 가 가 가 (145) (15  
 가 가 가 가 가 가 가

, (100) 가  
 , (190)

3 가 (153) 가  
 (101) (120) (163)가 (162) (161)  
 가 1 (121) (125) 1  
 (170) 2 (131) 1 (121) 가  
 - (167)

, 2 (131) 가 2 (180) (181) , 가  
 (181) (185)

, (153) 가 (155) (145) (145) 가  
 (133) 2 (131) (141)

, 1 (170) 2 (131) 2 (175)  
 가 1 (121) 1 (173)가 (125)

, (181) (181) (185) 가 (183)가 ,  
 (181) 가 (187)

(190)

3

4 , 1 1  
 (155) 3 (100,200,300) , 가  
 3 가

가 (145,245,345) (155) 가

, (155) 1 (145,245,345) 2  
 (130,230,330) 2 2  
 가

, 2 (145,345) 2  
 2

가  
4 1 3  
3 가  
5a 5b 5a -  
5a 5b (153) ,  
43,343) 3 (155,255,355) , 가 (143,2  
3  
(100,200,300) 3 가  
가  
(155,255,355) (100,200,300) 1:1 ,  
(145,245,345) 가  
5b (155,255,355) 가  
가 가 가 가  
가 가 가  
가 3 가  
가

(57)

1.

;

;

가  
가

가

가

가

2.

1

,

가

;

가

;

3.

2

,

3 가

4.

3

,

가

5.

4

,

2

6.

3 ,

3

7.

6 ,

가

8.

3 ,

9.

8 ,

가 ,

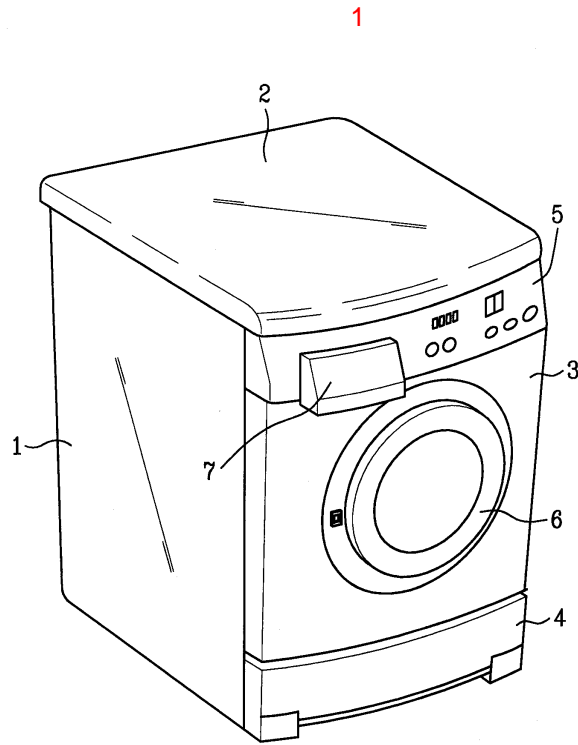

2

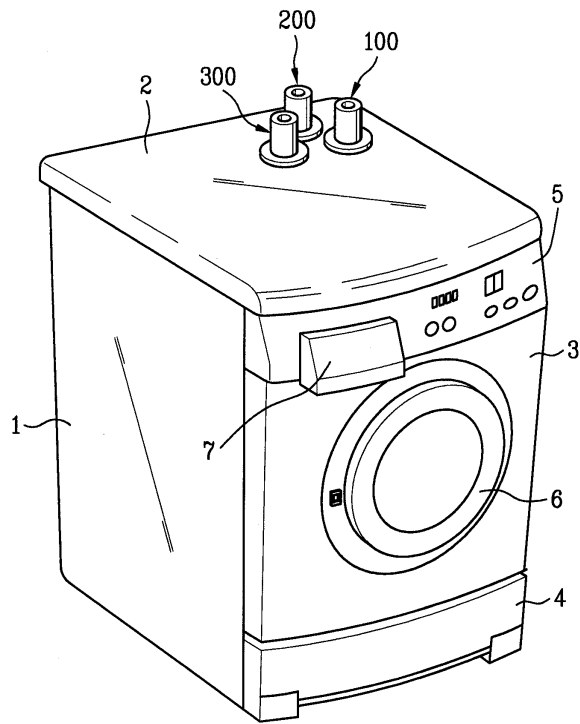

3

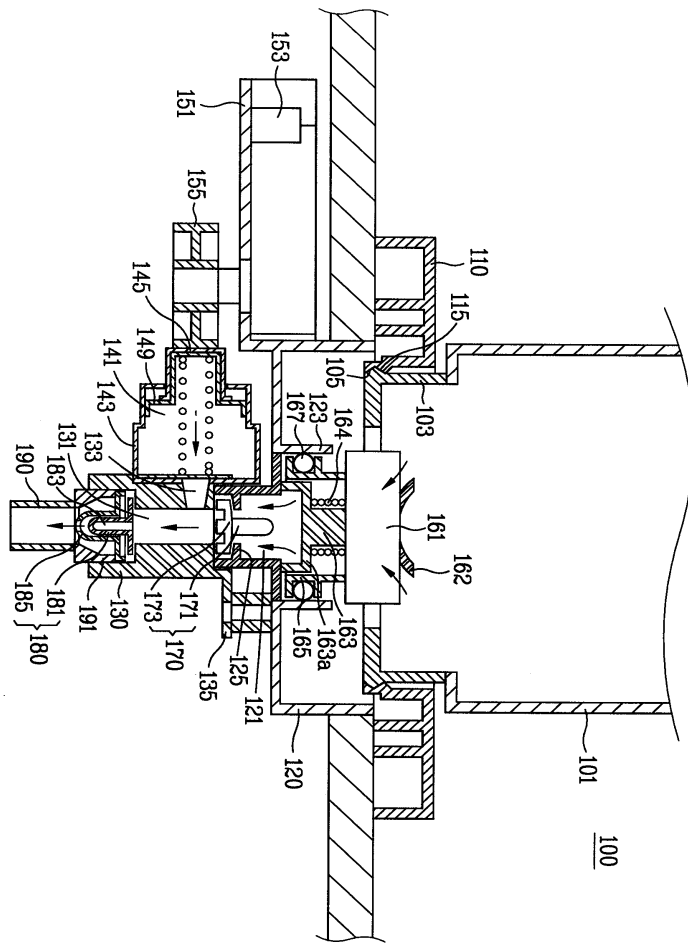

4

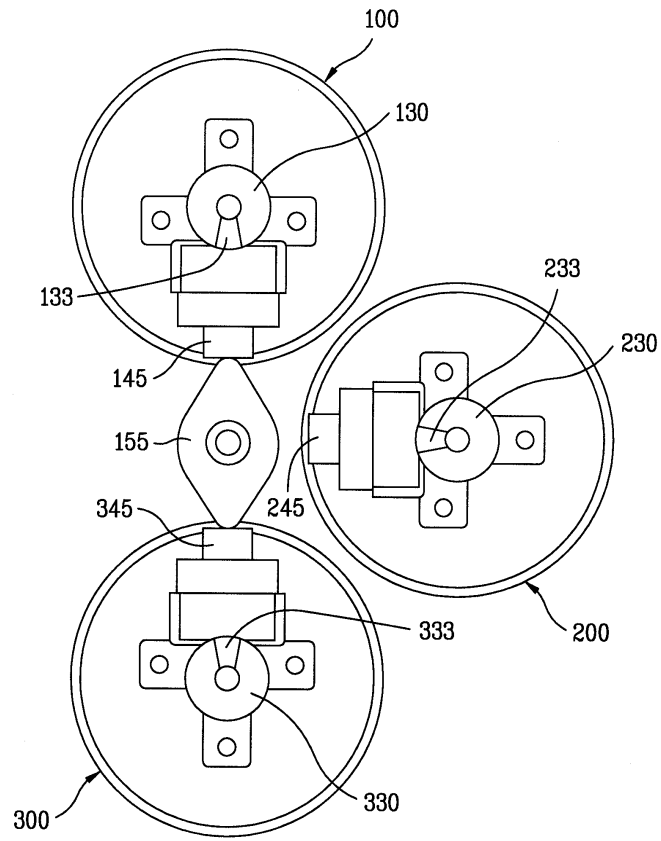

5a

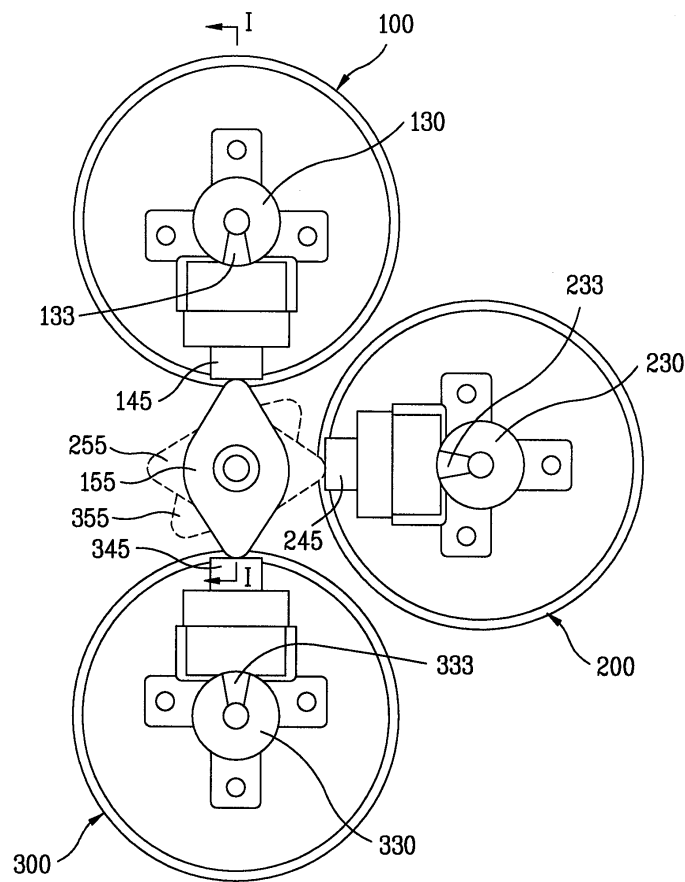

5b

