

19



OFICINA ESPAÑOLA DE
PATENTES Y MARCAS

ESPAÑA



11 Número de publicación: **1 072 138**

21 Número de solicitud: U 201030235

51 Int. Cl.:
A47F 5/00 (2006.01)

12

SOLICITUD DE MODELO DE UTILIDAD

U

22 Fecha de presentación: **17.03.2010**

43 Fecha de publicación de la solicitud: **25.05.2010**

71 Solicitante/s: **YUDIGAR, S.L.**
Polígono Industrial La Veguilla
50400 Cariñena, Zaragoza, ES

72 Inventor/es: **Ibáñez Gómez, Ignacio Tomás**

74 Agente: **Azagra Sáez, María Pilar**

54 Título: **Expositor para productos vegetales.**

ES 1 072 138 U

DESCRIPCIÓN

Expositor para productos vegetales.

5 La presente memoria descriptiva se refiere, como su título indica, a un expositor para productos vegetales, especialmente frutas y verduras, del tipo de los utilizados en supermercados y comercios, caracterizado porque comprende una estructura formada unas bases horizontales de las que emergen unos postes verticales ranurados sobre los que se enganchan unas cartelas que sirven de soporte al menos para un estante inclinado, y opcionalmente para otro estante horizontal combinado con un cajón inferior móvil con ruedas, para los productos vegetales, así como para las placas laterales de cierre del mueble, sirviendo además los postes verticales ranurados de soporte de unos fondos reflectantes, al igual que de un espejo y disponiendo en la parte superior del expositor de un porta cartel informativo.

15 En la actualidad son ampliamente conocidos múltiples y variados tipos de muebles expositores susceptibles de ser utilizados en supermercados y comercios para la exhibición y venta de productos vegetales frescos como por ejemplo frutas y verduras. La mayor parte de ellos no son sino estanterías comunes, no especializadas para este producto y sus particularidades de embalaje.

20 Son asimismo comúnmente conocidos y se han empleado tradicionalmente una gran variedad de expositores, tales como el recogido en el Modelo de Utilidad 140472 "*Mueble expositor para cajas*", que es una sencilla estructura metálica que da soporte directamente a las cajas en las que vienen los propios productos vegetales, lo cual presenta el inconveniente de que únicamente acepta productos que vengan en cajas, no siendo apto para otros medios, como por ejemplo palets o productos embolsados.

25 También se conocen otros expositores para productos vegetales que adolecen del problema de necesitar patas intermedias, lo cual resulta bastante molesto e inconveniente para el usuario, además de no disponer de ningún tipo de porta carteles o medios de información para el usuario.

30 Para solventar la problemática existente en la actualidad en cuanto a la exposición de productos vegetales, principalmente frutas y verduras, para su venta, y con el fin de mejorar los expositores existentes en la actualidad, se ha ideado el expositor para productos vegetales objeto de la presente invención, el cual comprende una estructura formada unas bases horizontales de las que emergen unos postes verticales ranurados sobre los que se enganchan unas cartelas que sirven de soporte al menos para un estante superior inclinado, en voladizo, y opcionalmente para otro estante preferentemente horizontal, asimismo en voladizo, de mayor tamaño y dispuesto bajo el anterior, combinado con un cajón inferior móvil con ruedas, para los productos vegetales, así como para las placas laterales de cierre del mueble, sirviendo además los postes verticales ranurados de soporte de unos fondos reflectantes, realizados preferentemente en acero inoxidable pulido y de unos soportes que sujetan un espejo, y disponiendo en la parte superior del expositor de un porta cartel informativo.

40 El fondo reflectante y el espejo ubicado sobre el estante superior inclinado están asimismo inclinados en el ángulo apropiado para propiciar que se refleje la imagen tanto del producto vegetal ubicado sobre el estante superior inclinado, como de los productos ubicados en mesas centrales de los pasillos, normalmente productos de oferta, con el fin de mejorar su precepción por parte de los consumidores.

45 De esta forma son configurables dos realizaciones: una primer realización, especialmente indicada para frutas pequeñas y gran parte de verduras, dotada de porta cartel informativo, un estante superior inclinado, un estante inferior, preferentemente horizontal, y cajón inferior extraíble, con ruedas, para almacenamiento de productos para reponer, y una segunda realización, especialmente pensada para la ubicación directa en la parte inferior de palets o cajas de gran tamaño, por ejemplo de patatas o frutas de gran tamaño como sandías o melones, en la que se prescinde del estante inferior y del cajón inferior, colocando en la parte posterior un tope trasero para el palet.

50 En el frontal de los estantes se haya dispuesta una barra cilíndrica que combina las funciones de protección contra golpes por parte de los carros de compra con la función de soporte para cartelería informativa o precios.

55 En los estantes, tanto en el superior como en el inferior, se hayan dispuestos unos separadores de metacrilato adaptables para compartimentar los productos vegetales.

Estas realizaciones pueden presentarse tanto individualmente como uniendo lateralmente varios módulos, iguales o diferentes, para componer un expositor de gran anchura con estantes volados.

60 Este expositor para productos vegetales que se presenta aporta múltiples ventajas sobre los expositores disponibles en la actualidad siendo la más importante que consigue realizar un mueble expositor especializado en productos vegetales, con gran flexibilidad y capacidad de almacenamiento.

65 Es importante destacar que la utilización como soporte de una estructura sin patas intermedias delanteras que aligera notablemente el conjunto y mejora la accesibilidad y capacidad de almacenamiento inferior.

Otra importante ventaja es la existencia del porta cartel informativo que mejora la comunicación visual y la capacidad informativa del expositor.

Otra ventaja de la presente invención es la base extraíble inferior, con ruedas, que facilita la labor de reponer producto en los estantes, al estar almacenado debajo, con el consiguiente ahorro de tiempo y de personal reponedor, evitando los desplazamientos al almacén central.

5 Otra de las más importantes ventajas a destacar es la barra cilíndrica dispuesta en el frontal de los cajones que combina las funciones de protección contra golpes por parte de los carros de compra con la función de soporte para cartelería informativa o precios.

10 Asimismo otra ventaja añadida son los separadores de metacrilato adaptables para compartimentar los productos vegetales dispuestos en los cajones.

15 Para comprender mejor el objeto de la presente invención, en el plano anexo se ha representado una realización práctica preferencial de un expositor para productos vegetales. En dicho plano la figura -1- muestra una vista en perspectiva de la realización con dos estantes y cajón inferior.

La figura -2- muestra una vista lateral en transparencia de la realización con dos estantes y cajón inferior.

La figura -3- muestra unas vistas en alzado, planta, perfil y trasera de la realización con dos estantes y cajón inferior.

20 La figura -4- muestra una vista en perspectiva de la realización para paletizado directo, únicamente con el estante superior.

La figura -5- muestra una vista lateral en transparencia de la realización para paletizado directo, únicamente con el estante superior.

25 La figura -6- muestra unas vistas en alzado, planta, perfil y trasera de la realización para paletizado directo, únicamente con el estante superior.

30 La figura -7- muestra una vista en perspectiva de un expositor formado por varios módulos correspondientes a la realización con dos estantes y cajón inferior.

35 El expositor para productos vegetales, principalmente frutas y verduras, objeto de la presente invención, comprende básicamente, como puede apreciarse en el plano anexo, una estructura formada unas bases horizontales (1) de las que emergen unos postes verticales ranurados (2) sobre los que se enganchan unas cartelas (3) que sirven de soporte al menos para un estante superior inclinado (4), en voladizo, y opcionalmente para otro estante (5) preferentemente horizontal, asimismo en voladizo, de mayor tamaño y dispuesto bajo el anterior, combinado con un cajón inferior (6) móvil con ruedas, para los productos vegetales, así como para las placas laterales (7) de cierre del mueble, sirviendo además los postes verticales ranurados (2) de soporte de unos fondos reflectantes (8), realizados preferentemente en acero inoxidable pulido, de un espejo (13), y disponiendo en la parte superior del expositor de un porta cartel informativo (9).

45 El espejo (13) ubicado sobre el estante superior inclinado (4) está asimismo inclinado en el ángulo apropiado para propiciar que se refleje la imagen tanto del producto vegetal ubicado sobre el estante superior inclinado (4), como de los productos ubicados en mesas centrales de los pasillos, normalmente productos de oferta, con el fin de mejorar su precepción por parte de los consumidores.

50 De esta forma son configurables dos realizaciones: una primera realización, especialmente indicada para frutas pequeñas y gran parte de verduras, dotada de porta cartel informativo (9), un estante superior inclinado (4) con su correspondiente espejo (13) también inclinado, un estante (5) inferior, preferentemente horizontal, y un cajón inferior (6) extraíble, con ruedas, para almacenamiento de productos para reponer, y una segunda realización, especialmente pensada para la ubicación directa en la parte inferior de palets o cajas de gran tamaño, por ejemplo de patatas o frutas de gran tamaño como sandías o melones, en la que se prescindiría del estante (5) inferior y del cajón inferior (6), colocando en la parte posterior un tope trasero (10) para el palet.

55 En el frontal de los estantes (4, 5) se haya dispuesta una barra cilíndrica (11) que combina las funciones de protección contra golpes por parte de los carros de compra con la función de soporte para cartelería informativa o precios.

60 En los estantes (4, 5), tanto en el superior (4) como en el inferior (5), se hayan dispuestos unos separadores (12), realizados preferentemente en acero inoxidable, adaptables para compartimentar los productos vegetales.

65 Estas realizaciones pueden presentarse tanto individualmente como uniendo lateralmente varios módulos, iguales o diferentes, para componer un expositor de gran anchura con estantes (4, 5) volados entre las placas laterales (7) de cierre del mueble.

REIVINDICACIONES

5 1. Expositor para productos vegetales, especialmente frutas y verduras, del tipo de los utilizados en supermercados y comercios, **caracterizado** porque comprende una estructura formada unas bases horizontales (1) de las que emergen unos postes verticales ranurados (2) sobre los que se enganchan unas cartelas (3) que sirven de soporte al menos para un estante superior inclinado (4), en voladizo, así como para las placas laterales (7) de cierre del mueble, sirviendo además los postes verticales ranurados (2) de soporte de unos fondos reflectantes (8) y de un espejo (13), y disponiendo en la parte superior del expositor de un porta cartel informativo (9).

10 2. Expositor para productos vegetales, según la reivindicación anterior, **caracterizado** porque el espejo (13) ubicado sobre el estante superior inclinado (4) está asimismo inclinado en un ángulo apropiado para propiciar que se refleje la imagen tanto del producto vegetal ubicado sobre el estante superior inclinado (4), como de los productos ubicados en mesas centrales de los pasillos.

15 3. Expositor para productos vegetales, según cualquiera de las anteriores reivindicaciones, **caracterizado** porque incorpora al menos otro estante (5) asimismo en voladizo, de mayor tamaño y dispuesto bajo el estante superior inclinado (4), combinado con un cajón inferior (6) móvil con ruedas.

20 4. Expositor para productos vegetales, según la reivindicación 3, **caracterizado** porque el estante (5) es horizontal.

5. Expositor para productos vegetales, según cualquiera de las anteriores reivindicaciones, **caracterizado** porque en el frontal de los estantes (4, 5) se encuentra dispuesta una barra cilíndrica (11) que combina las funciones de protección contra golpes por parte de los carros de compra y soporte para cartelería informativa o precios.

25 6. Expositor para productos vegetales, según cualquiera de las anteriores reivindicaciones, **caracterizado** porque en los estantes (4, 5) se hayan dispuestos unos separadores (12) de compartimentación.

30

35

40

45

50

55

60

65

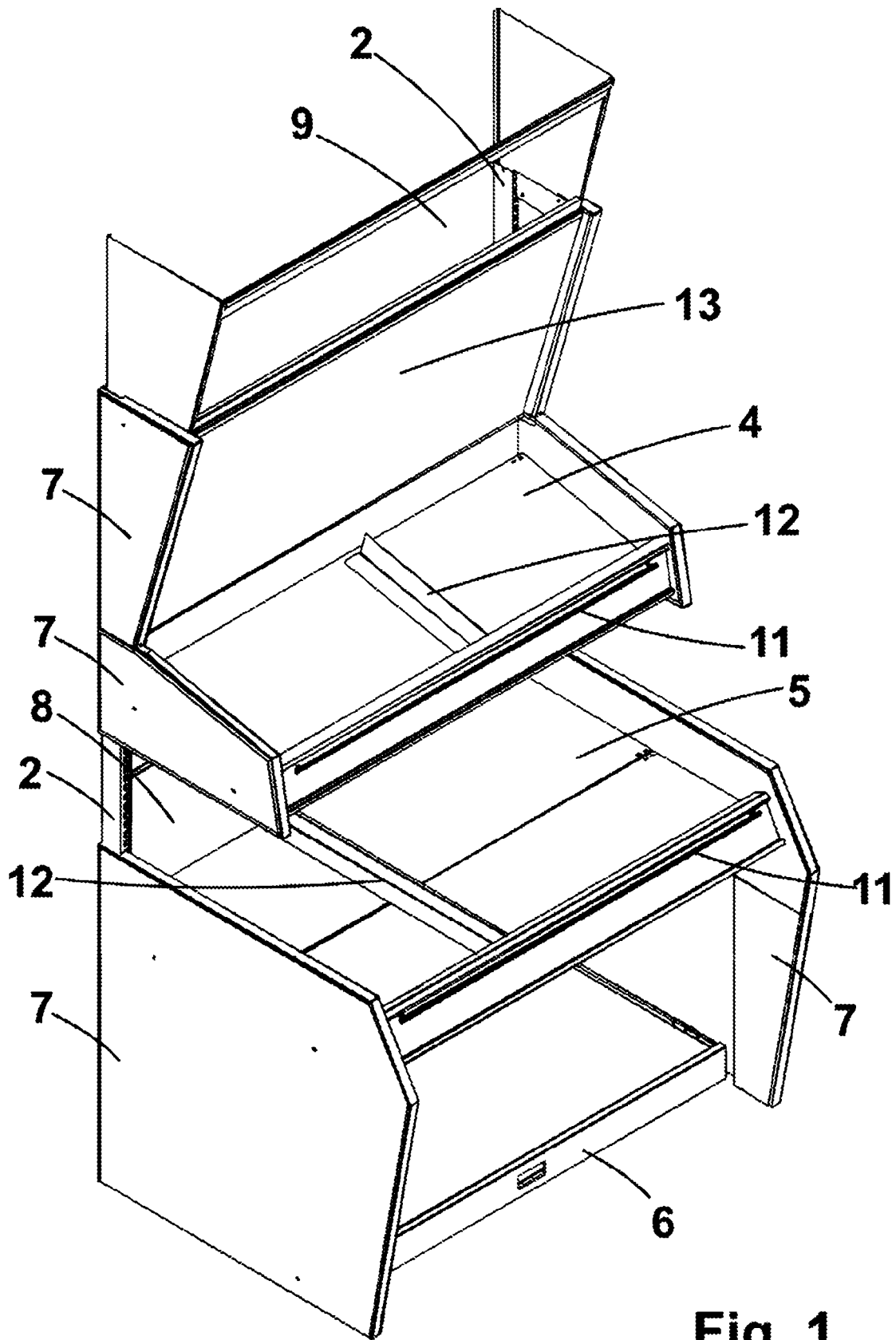

Fig. 1

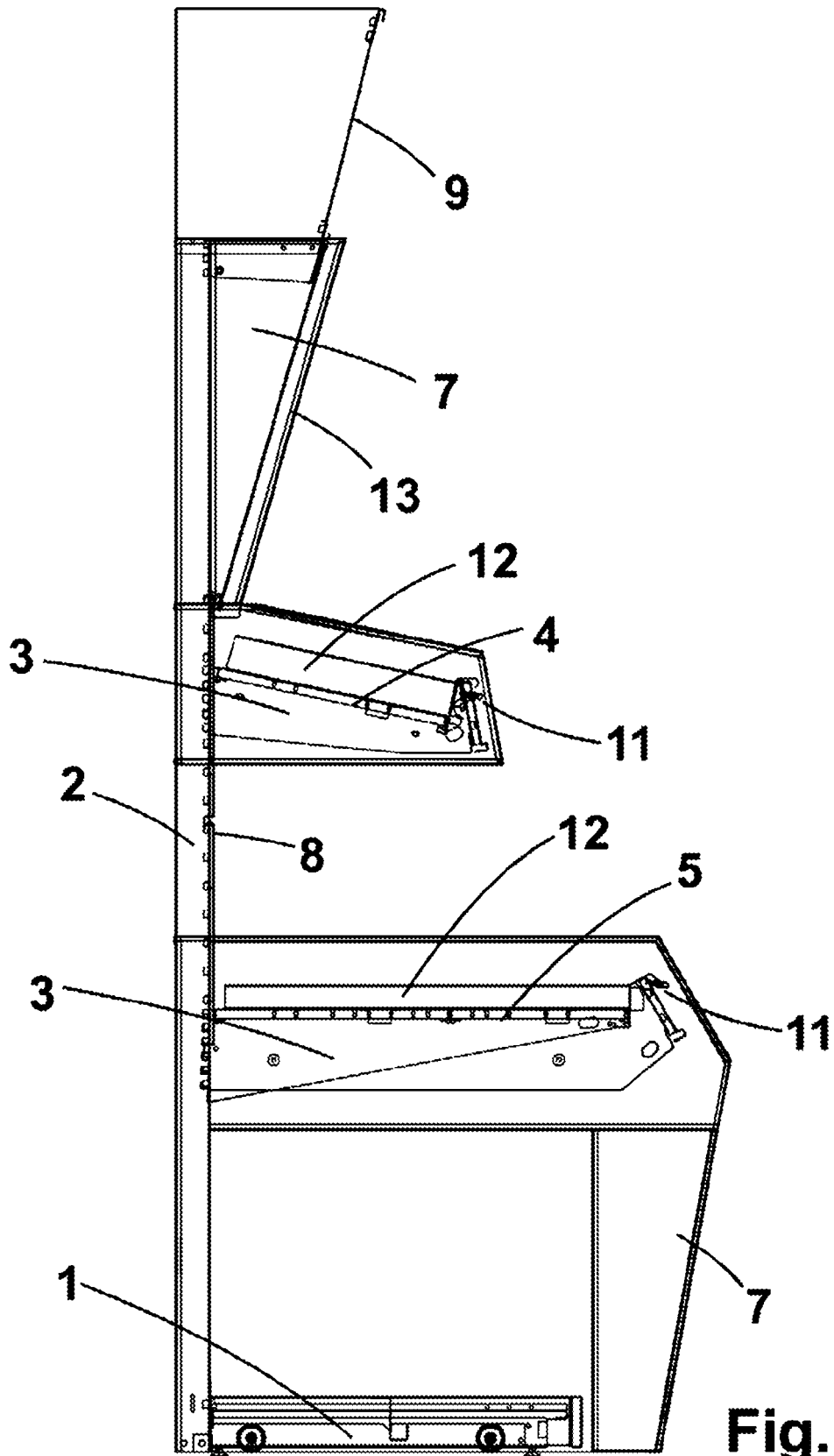

Fig. 2

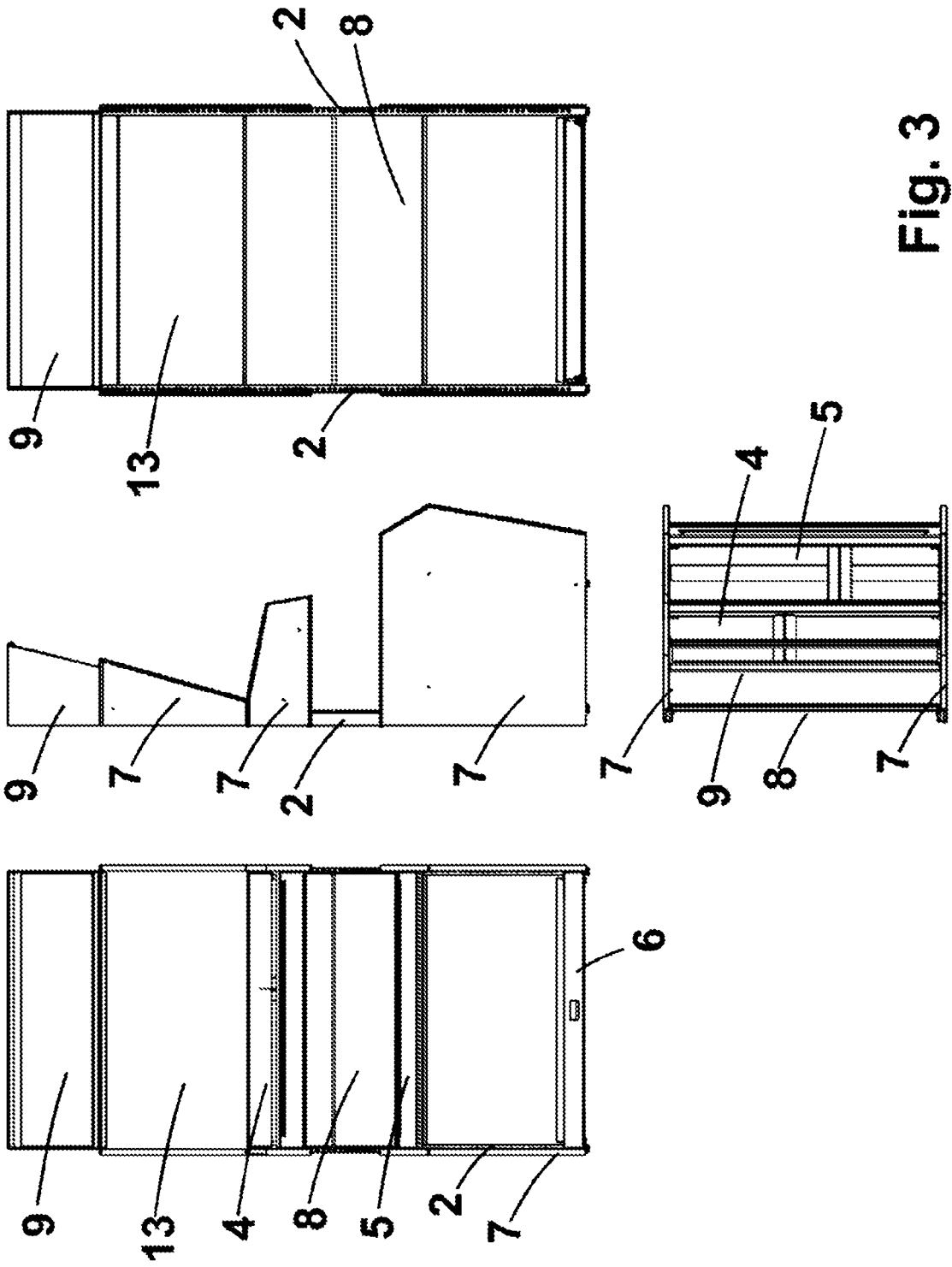

Fig. 3

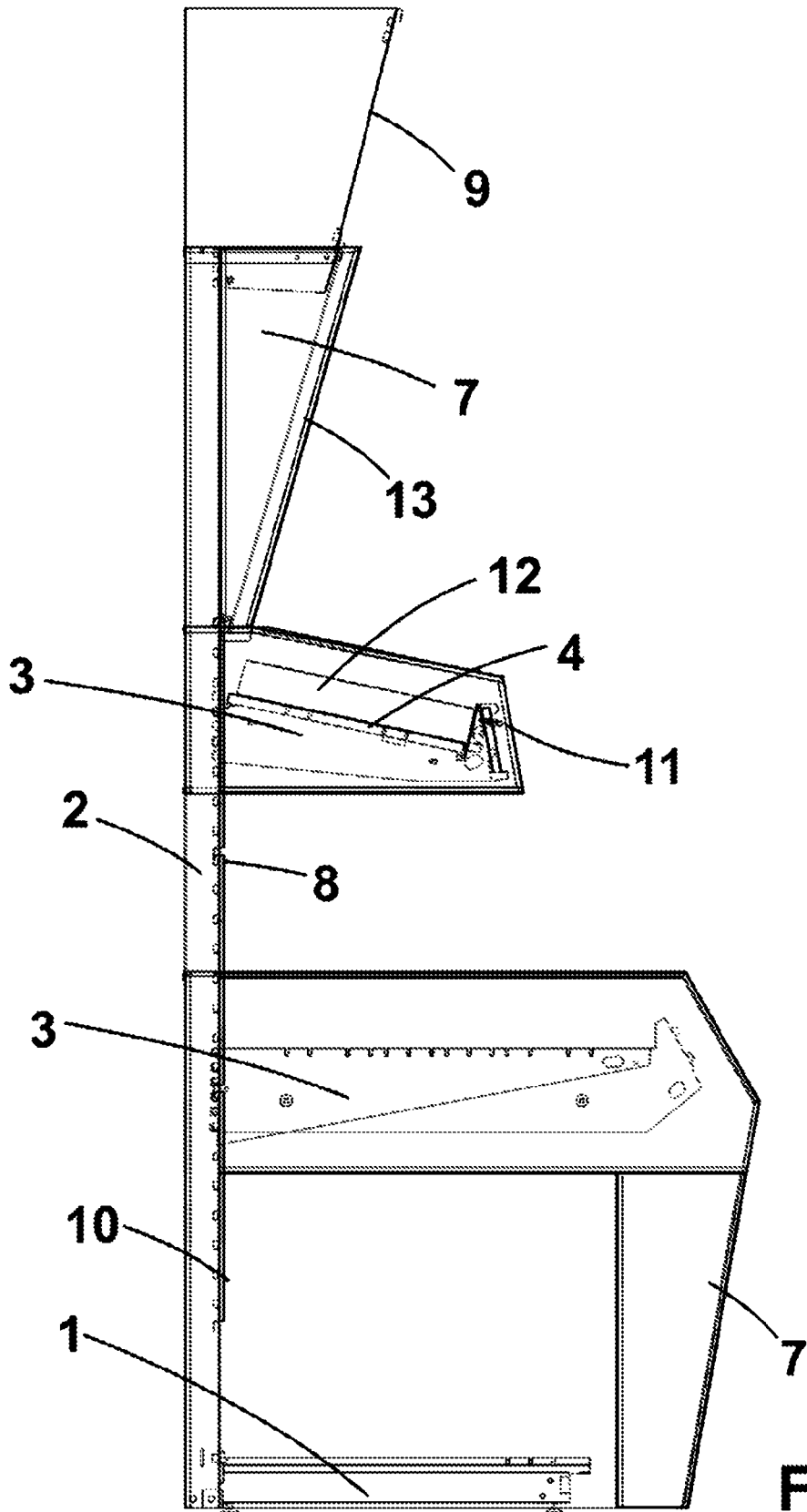

Fig. 5

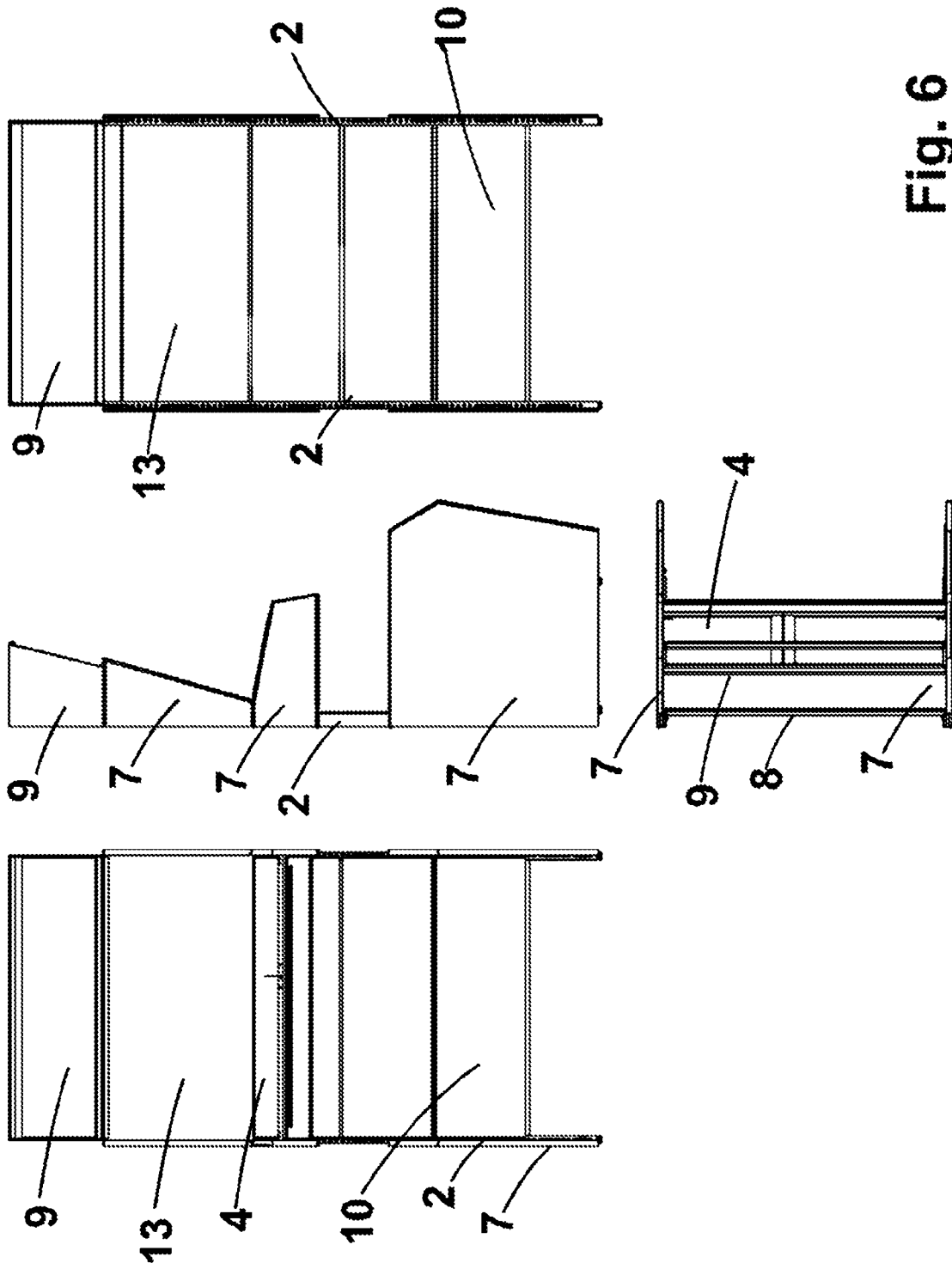

Fig. 6

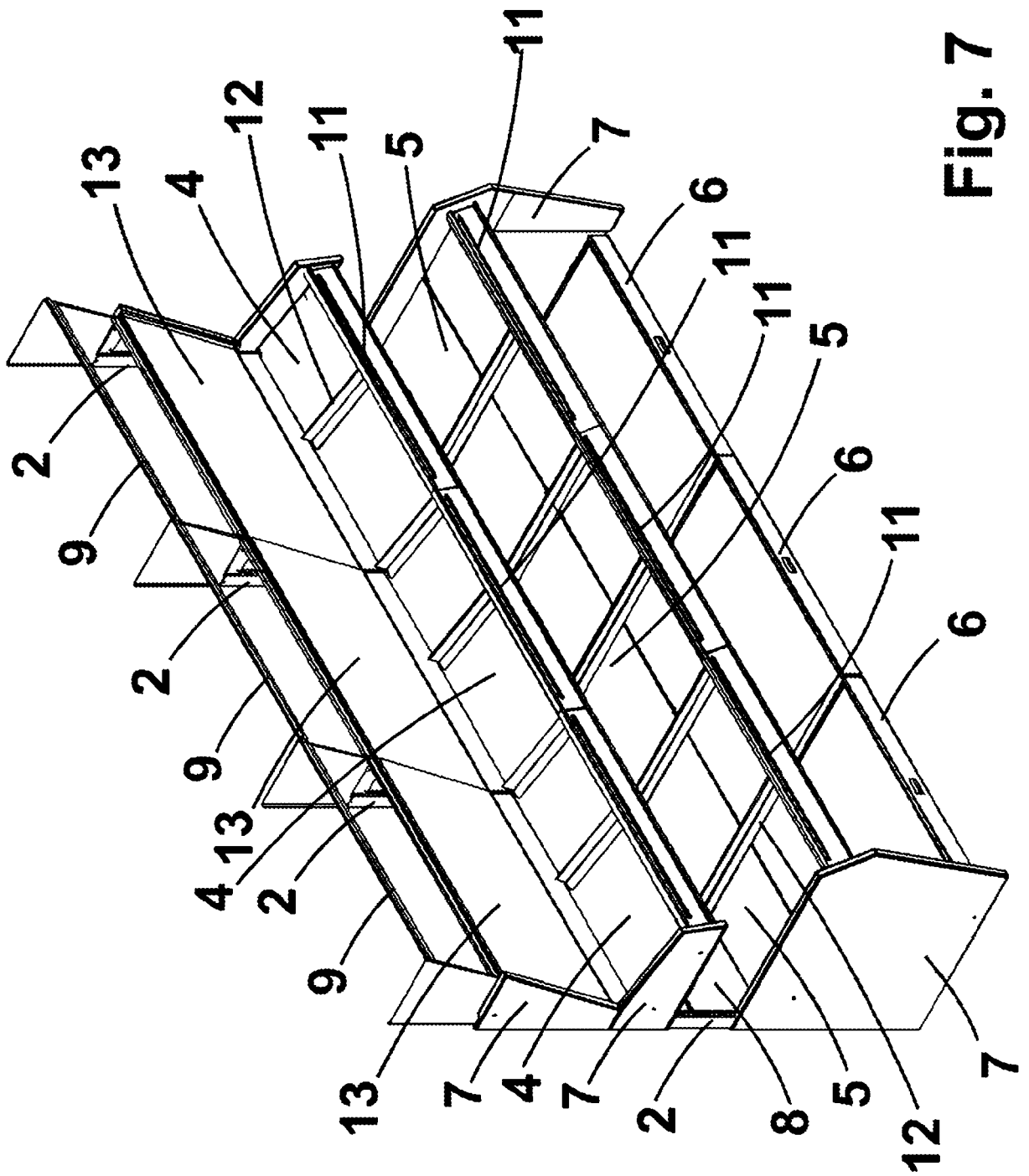

Fig. 7