

(19) DANMARK



(12) PATENTANSØGNING (10) DK 0666/96 L

Patentdirektoratet

-
- (21) Patentansøgning nr.: 0666/96 (51) Int. Cl. 6: B 65 D 90/54
(22) Indleveringsdag:.... 17 jun 1996 B 62 B 3/00
(24) Løbedag:..... 17 jun 1996 B 65 D 55/00
(41) Alm. tilgængelig:.... 18 dec 1997
(62) Stamansøgningsnummer:.....
(86) International ansøgning nr.:... -
(86) International indleveringsdag:
(85) Videreførselsdag:
(30) Prioritet: -
(71) Ansøger: Fabriken *Asbro ApS, Forum Kirkevej 26; Bryndum; 6715 Esbjerg N, DK
(72) Opfinder: Ove *Mågård-Hansen, Rørvangen 5; Bryndum; 6715 Esbjerg N, DK
(74) Fuldmægtig: Hofman-Bang & Boutard, Lehmann & Ree A/S, Ryesgade 3; Postboks 367, 8100, Aarhus C

-
- (54) Lukketøj især til postcontainere og lignende
(57) Sammendrag 666-96

Ved et lukketøj, især til pakkecontainere, og af den art, der omfatter en bagplade, hvorpå der er monteret et hus i form af en U-formet plade, hvori er lejret en forskydelig falde (8) med en krogformet gribe-ende, hvilken falde over en forkrøppet og drejeligt lejret fjederarm (20) er forbundet med et drejeligt håndtag (26), og hvor fjederelementet sidder ud gennem en spalte i kanten af huset, er der risiko for, at en finger kan komme i klemme i frirummet mellem huset og fjederarmen. Dette problem kan løses ved, at fjederarmen gives en forkrøpning, der reducerer frirummet, men så den ønskede fjederkraft fortsat bevares eller ved, at materialet fra spalten opbukkes omkring den ene langside, så den virker som afskærmning foran fjederen. Herved er det sikkerhedsmæssige problem løst, uden at lukketøjet fordyres eller dets virkemåde ændres.

fortsættes

666-96

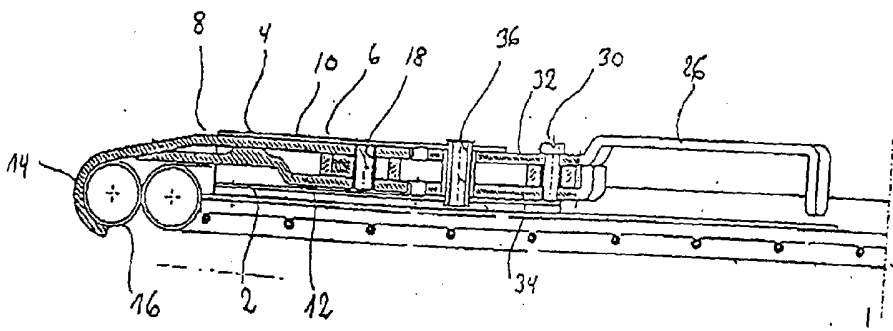

Fig. 1