

19

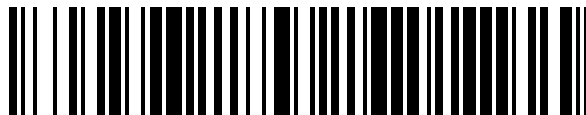

OFICINA ESPAÑOLA DE  
PATENTES Y MARCAS

ESPAÑA



11 Número de publicación: **1 098 009**

21 Número de solicitud: 201331460

51 Int. Cl.:

**A47J 41/00** (2006.01)

12

SOLICITUD DE MODELO DE UTILIDAD

U

22 Fecha de presentación:

**18.12.2013**

43 Fecha de publicación de la solicitud:

**20.01.2014**

71 Solicitantes:

**FARRÉS CARBONELL, Daniel (100.0%)  
Esteve Terradas 37-41 4º 1ª Esc. B  
08023 BARCELONA ES**

72 Inventor/es:

**FARRÉS CARBONELL, Daniel**

74 Agente/Representante:

**ESPIELL VOLART, Eduardo María**

54 Título: **BIDÓN DEPORTIVO**

**ES 1 098 009 U**

**DESCRIPCIÓN**

Bidón deportivo

**5 OBJETO DE LA INVENCION**

La invención, tal como expresa el enunciado de la presente memoria descriptiva, se refiere a un bidón deportivo, el cual aporta varias ventajas e innovadoras características inherentes a su particular configuración, que se describirán con detalle más adelante y que suponen una destacable novedad en el estado actual de la técnica.

10 El objeto de la presente invención se centra, concretamente, en un bidón del tipo que utilizan los deportistas para llevar agua u otras bebidas, por ejemplo en ciclismo, y poder beber e hidratar adecuadamente el organismo en cualquier momento dado, el cual presenta la innovadora particularidad de estar constituido por un recipiente fabricado de cerámica, concretamente cerámica negra, de manera que el agua o bebida, además de mantenerse fresca y pura, se refrigera por sí misma gracias a las propiedades de la cerámica independientemente de la temperatura que hubiese tenido al introducirla en el bidón.

**CAMPO DE APLICACIÓN DE LA INVENCION**

20 El campo de aplicación de la presente invención se enmarca dentro del sector de la industria dedicado a la fabricación de bidones deportivos para agua.

**ANTECEDENTES DE LA INVENCION**

25 Como es sabido, la práctica de actividades deportivas requiere la ingesta continuada de agua o soluciones electrolíticas para mantener el equilibrio hídrico del organismo y prevenir la deshidratación. La deshidratación contribuye a la hipertermia, reduciendo la capacidad del organismo de perder calor, además de perjudicar el rendimiento físico

30 Para hacer posible esta rehidratación durante la práctica deportiva cuando no está disponible una fuente continua de agua, existen las botellas de agua deportivas, bidones para bicicleta, mochilas de rehidratación y similares.

35 Sin embargo, las soluciones actuales presentan ciertos inconvenientes que hasta la fecha no están resueltos en su totalidad, en particular relativo a que el agua que contienen se calienta, especialmente en primavera y verano, y no es agradable beberla. También a que el agua adquiere un sabor desagradable a plástico, incluso a que se puede producir la liberación de sustancias tóxicas del plástico (p. ej. bisfenol A, o BPA) que se mezclan con el agua de la bebida, circunstancia que ocurre tanto en los bidones plásticos como en las botellas metálicas recubiertas internamente de resina y a que hay crecimiento de mohos en el fondo de los bidones de plástico por la dificultad que representa su correcta limpieza.

40 Para resolver estos inconvenientes y limitaciones existen en el mercado algunos productos específicos.

45 Así, para evitar la temperatura alta o calentamiento del agua; existen en el mercado los llamados "bidones térmicos o con aislamiento" que mantienen durante unas horas la temperatura del agua. Algunos son metálicos y otros tienen una doble pared de plástico con una cámara de aire intermedia que hace de aislamiento. No obstante, el agua debe ponerse fría para que mantenga la temperatura, lo que en muchas ocasiones no es posible (fuentes, grifos de agua corriente,...)

50 El problema de la transferencia de olor y sabor de plástico al agua se resuelve mediante tecnologías que evitan la liberación de partículas del plástico (Specialized Purist) o bien con bidones fabricados en otros materiales, como el cristal (Camelbak Eddy Glass) o el metal, sin embargo son soluciones que encarecen el producto.

55 En cuanto al crecimiento de mohos en el fondo de los bidones, si bien los bidones metálicos o de cristal ya evitan este problema, hay algunas soluciones específicas que permiten limpiar los bidones para evitar este crecimiento. Por ejemplo un bidón de plástico que permite desenroscar el fondo para limpiarlo y evitar el crecimiento de mohos, sin embargo esta solución complica necesariamente el proceso de fabricación, al incrementar el número de piezas.

60 El objetivo de la presente invención es dotar al mercado de un nuevo tipo de bidón deportivo que permita solventar a un tiempo todos los inconvenientes que presentan los bidones existentes sin que por ello se convierta en un elemento de compleja fabricación, siendo el material cerámico con el que está fabricado el responsable del efecto técnico que lo hace posible.

65 Como referencia al estado actual de la técnica, cabe señalar que se desconoce la existencia de ningún otro bidón deportivo o similar que presente unas características técnicas y constitutivas semejantes a las que presenta el que aquí se reivindica.

## EXPLICACIÓN DE LA INVENCION

5 Así, el bidón deportivo de la invención, se configura como una destacable novedad dentro de su campo de aplicación, ya que a tenor de su implementación y de manera taxativa se alcanzan satisfactoriamente los objetivos anteriormente señalados, estando los detalles caracterizadores que lo hacen posible y que lo distinguen, convenientemente recogidos en las reivindicaciones finales que acompañan a la presente memoria descriptiva.

10 De una manera concreta, lo que la invención propone es, como ya se ha apuntado anteriormente, un bidón deportivo de rehidratación, por ejemplo para ciclismo, que tiene la particularidad de estar constituido por un recipiente fabricado de cerámica, que no sólo mantiene el agua fría, sino que la refrigera sin consumo energético, mantiene su sabor y su estado óptimo de salubridad, sin crecimientos de mohos, u otros inconvenientes.

15 En concreto, el bidón de la invención consta, de manera convencional, de un vaso o recipiente y de un tapón provisto de boquilla, estando dicho tapón fabricado en plástico mientras que el recipiente está fabricado, total o parcialmente de cerámica.

20 En una realización preferida del bidón, todo el recipiente está completamente realizado con cerámica, sin embargo, ello no supone una limitación y en opciones alternativas de realización sólo una parte del recipiente está fabricado de cerámica, siendo dicha parte preferentemente su parte inferior interna o fondo la que está fabricada de cerámica para evitar la formación de hongos en el fondo interior del bidón.

25 Por otra parte, la cerámica utilizada en la fabricación del recipiente del bidón es, preferentemente, cerámica negra, cocida en atmosfera reductora (en ausencia de oxígeno) a 1000 °C, lo que le confiere propiedades especiales antimicrobianas.

Por último, respecto al sabor del agua, es sabido que en los recipientes de cerámica el agua adquiere un sabor "mineral" al entrar en contacto con la misma, por lo que mejora la calidad del agua del grifo si ésta no es muy buena.

30 El descrito bidón deportivo consiste, pues, en una estructura innovadora de características constitutivas desconocidas hasta ahora para el fin a que se destina, razones que unidas a su utilidad práctica, la dotan de fundamento suficiente para obtener el privilegio de exclusividad que se solicita.

## DESCRIPCIÓN DE LOS DIBUJOS

35 Para complementar la descripción que se está realizando y con objeto de ayudar a una mejor comprensión de las características de la invención, se acompaña a la presente memoria descriptiva, como parte integrante de la misma un plano, en el que con carácter ilustrativo y no limitativo se ha representado lo siguiente:

40 La figura número 1 y única .- Muestra una vista en alzado de un ejemplo del bidón deportivo, objeto de la invención, apreciándose en ella las partes que comprende.

## REALIZACIÓN PREFERENTE DE LA INVENCION

45 A la vista de la descrita figura 1 y única, y de acuerdo con la numeración adoptada, se puede apreciar en ella un ejemplo de realización preferida, pero no limitativa, del bidón deportivo de la invención, el cual comprende las partes y elementos que se indican y describen en detalle a continuación.

50 Así, tal como se observa en dicha figura, el bidón (1) en cuestión, que de forma convencional comprende un tapón (2) con boquilla (3) de plástico reciclable y un recipiente (4) de dimensiones estándar para poder alojarlo en los soportes portabidones de las bicicletas, presenta la particularidad de que dicho recipiente (4) es, al menos en parte, especialmente en su parte inferior interior o fondo, de cerámica negra.

Preferentemente, la totalidad del citado recipiente (4) del bidón (1) es de dicha cerámica negra.

55 Descrita suficientemente la naturaleza de la presente invención, así como la manera de ponerla en práctica, no se considera necesario hacer más extensa su explicación para que cualquier experto en la materia comprenda su alcance y las ventajas que de ella se derivan, haciéndose constar que, dentro de su esencialidad, podrá ser llevada a la práctica en otros modos de realización que difieran en detalle de la indicada a título de ejemplo, y a las cuales alcanzará igualmente la protección que se recaba siempre que no se altere, cambie o modifique su principio fundamental.

60

**REIVINDICACIONES**

- 5 1.- Bidón deportivo que, siendo del tipo que comprende un tapón (2) con boquilla (3) de plástico reciclable y un recipiente (4) de dimensiones estándar para poder alojarlo en los soportes portabidones de las bicicletas, está **caracterizado** porque dicho recipiente (4) es, al menos en parte, de cerámica.
- 2.- Bidón deportivo , según la reivindicación 1, **caracterizado** porque el recipiente (4) es totalmente de cerámica.
- 10 3.- Bidón deportivo, según la reivindicación 1, **caracterizado** porque el recipiente (4) es de cerámica en su parte inferior interior o fondo.
- 15 4.- Bidón deportivo, según cualquiera de las reivindicaciones 1 a 3, **caracterizado** porque la cerámica con que está fabricado total o parcialmente el recipiente (4) es cerámica negra.

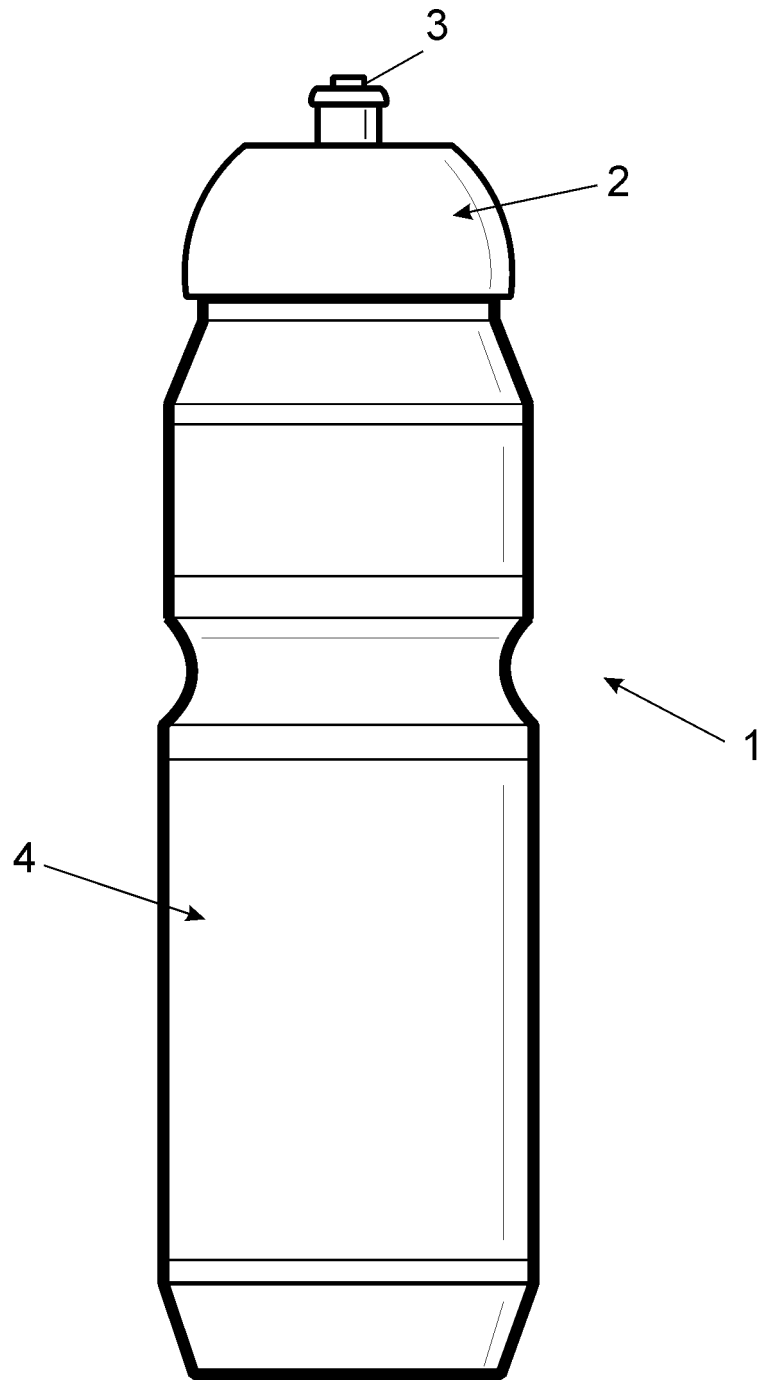

FIG. 1