



2 1 ,  
 3 2 ,  
 4 .  
 < >  
 1 : 3 :  
 5 : 10 :  
 20 : 25 :  
 27 : 30 :  
 35 : 40 :  
 50 : 100 :  
 110 :

가 , ,  
 , , 가 ,  
 , , , , ,  
 , 가 ,  
 가 가 , ,  
 , 가 , , ,  
 , , 4 ,  
 (60)가 (65) , (60)  
 (55) .  
 (51) 가 ,  
 (60) .





(25) (26) (30) (30)가 (21) (26)가 (25)  
 (26) (29) (29) (25)  
 (30) (30) (24)가 (24)  
 (30) (25)  
 (30) (27) (27)  
 (26) 가 (27) (30) 가 (30)  
 (27) (10) (11) (30)  
 (23)가 (23) (10) (1)  
 (10) (15) (10) (5)  
 (22)가 (22) OCR  
 (1) (100) (30) (100) (1)  
 (10) (50) (1) (10) (30) (100)  
 (30) (30) (30) (1)  
 (1)

[ 1 ]

\$	Y	ID	N1	N2	M	A	C	B	B1	B2	...	B15	B1	CR	LF
----	---	----	----	----	---	---	---	---	----	----	-----	-----	----	----	----

< 1 >

[ 2 ]

\$	Y	ID	N1	N2	M	A	C	X	CR	LF
----	---	----	----	----	---	---	---	---	----	----

< 2 >

, \$ , Y ID  
 가 N1 N2 (1) (30)가  
 (10) (10) N1\*10+N2 M  
 (30)가 , A (30)  
 0° 0, 90° 3, 180° 5, 270° 7 0°, 90°, 180°, 270° , A (30) 가  
 . C (1)  
 T , F  
 . B (30) B , B1  
 B16 (30) 가  
 2 X . CR LF

(1) , (1) 3 (100)

[ 3]

\$	y	ID	X	CR	LF
----	---	----	---	----	----

< 3>

, y , ID 가  
 . X (1) , A(Acknowledged) , B(Busy)  
 , E(Error State) (1)가 , P(Protocol Error)  
 , D(Data Logic Error) 가 . D  
 가

(100) 4

[ 4]

\$	Y	6	0	1	1	3	F	B	T	E	S	T	...	CR	LF
----	---	---	---	---	---	---	---	---	---	---	---	---	-----	----	----

< 4>

, ID가 6 6 , N1 N2가 0 1 , N1\*10+2 ,  
 2가 . , (50) 1 , (30) 3 90° 가 .  
 F , B (30) , TEST...  
 CR LF

(1) 5

[ 5]

\$	y	6	A	CR	LF
----	---	---	---	----	----

< 5>

, 가 ID가 6 , A  
 , (1) (10) (50) (30) ,  
 (100) (1) 6 7

[ 6]

\$	J	ID	N1	N2	M	A	C	B	B1	B2	...	B15	B1	CR	LF
----	---	----	----	----	---	---	---	---	----	----	-----	-----	----	----	----

< 6 >

[ 7]

\$	J	ID	N1	N2	M	A	C	X	CR	LF
----	---	----	----	----	---	---	---	---	----	----

< 7 >

, J , .  
 (1) 8 (100) .

[ 8]

\$	j	ID	X	CR	LF
----	---	----	---	----	----

< 8 >

, j , .  
 , (100) (1)가 , .  
 (100) (1) 9 .

[ 9]

\$	S	CR	LF
----	---	----	----

< 9 >

, S (1) .  
 (1) , 10 (100)

[ 10]

\$	s	M	S	N1	N2	N3	B	C	W1	W2	W3	W4	W5	ID1	ID2	CR	LF
----	---	---	---	----	----	----	---	---	----	----	----	----	----	-----	-----	----	----

< 10 >

, s . M (1) , M , A  
 , C . S (1) , (1)가 ,  
 (1)가 , (1) . N1, N2, N3  
 , W1 W5 (30) . C (10)  
 11 , W1 W5  
 가 .

[ 11 ]

100xxxxx	100xxxxx	100xxxxx	100xxxxx	100xxxxx
----------	----------	----------	----------	----------

< 11 >

x (10) 25 (30)가 , 11 100 ,  
 5 (30)가 (30)가 W5 21 W1 1 0  
 (30)가 , 1

, ID1 (1)가 , ID2 , ID2  
 , ID2 가 (1) ,

(1) (1) (30) (50) (100)  
 (50) (30)  
 (100) (1) (1)

, 가 ,

(57)

1.

; ; ;

2.

1 ,

3.

2 ,

4.

3 ,

5.

;

6.

5 ,

7.

6 ,

8.

7 ,

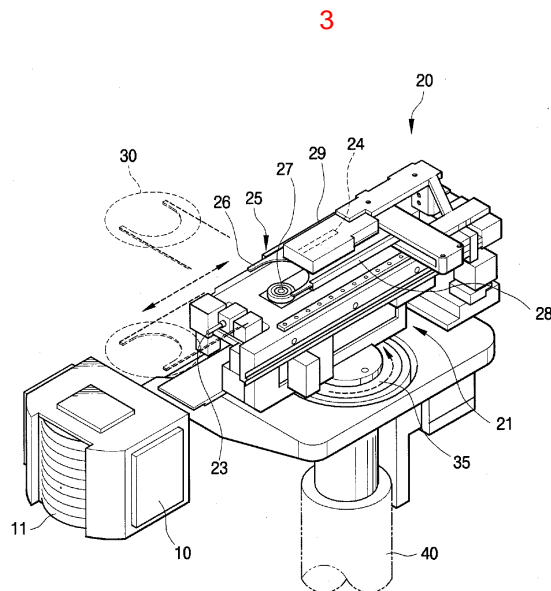
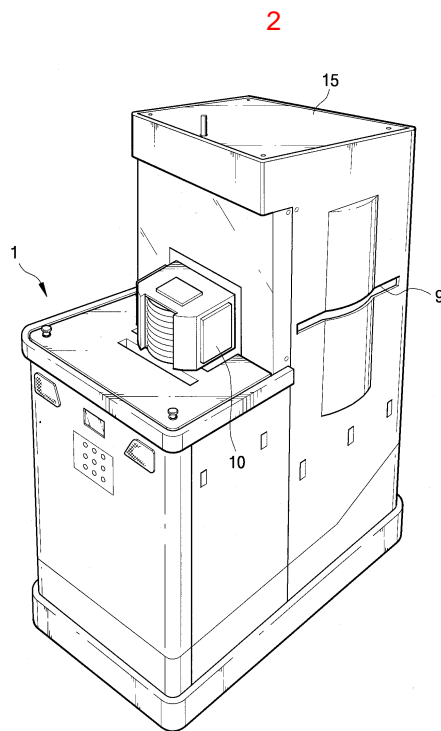
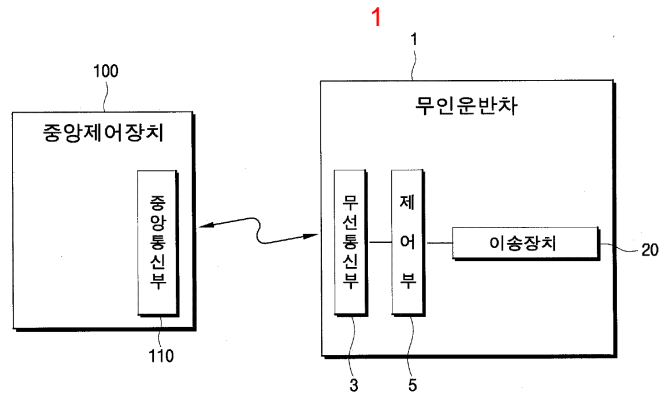

4

