

(12) **Gebrauchsmusterschrift**

(21) Anmeldenummer: GM 541/07 (51) Int. Cl.⁸: B65D 5/42
(22) Anmeldetag: 2007-09-12 B62B 1/18
(42) Beginn der Schutzdauer: 2008-11-15
(45) Ausgabetag: 2009-01-15

(73) Gebrauchsmusterinhaber:
BERGFREUND HANDELS-GMBH
A-5630 BAD HOFGASTEIN, SALZBURG
(AT).

(54) **VERPACKUNG**

(57) Die Erfindung betrifft eine Transportverpackung, welche erfindungsgemäß dadurch gekennzeichnet ist, dass diese ein Basiselement (1) mit Roll- und/oder Gleitelementen und einen auf diesem angeordneten Behälter (2) zum Aufnehmen von zu transportierenden Gütern umfasst, wobei der Behälter (2) im Wesentlichen aus einem leichtgewichtigen Material wie Karton oder Kunststoff besteht und bodenseitig flexible Laschen (3) aufweist, mit welchen der Behälter (2) lösbar am Basiselement (1) befestigt ist. Die Transportverpackung ist auch bei Transport von schweren Gütern stabil und kann gleichzeitig mit geringem Kraftaufwand bewegt werden. Darüber hinaus kann der Behälter (2) bei der Entsorgung auf einfache Weise vom Basiselement (1) getrennt werden.

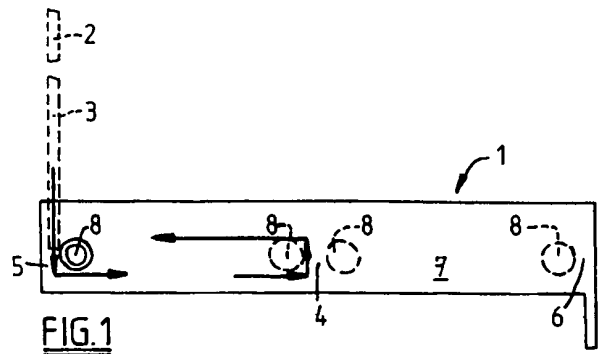

Wichtiger Hinweis:

Die in dieser Gebrauchsmusterschrift enthaltenen Ansprüche wurden vom Anmelder erst nach Zustellung des Recherchenberichtes überreicht (§ 19 Abs.4 GMG) und lagen daher dem Recherchenbericht nicht zugrunde. In die dem Recherchenbericht zugrundeliegende Fassung der Ansprüche kann beim Österreichischen Patentamt während der Amtsstunden Einsicht genommen werden.

Die Erfindung betrifft eine Transportverpackung.

Transportverpackungen werden für Güter verschiedenster Art eingesetzt, um deren Inhalt bei der Lagerung und/oder beim Transport zu schützen. Sind die Güter allerdings einmal verpackt, so bedarf es insbesondere bei schwerem Inhalt und/oder großer Höhe der verpackten Güter und damit auch der Verpackung in der Regel Hilfseinrichtungen oder großer körperlicher Anstrengung, um die Verpackungen mit den darin verpackten Gütern zu befördern.

Aufgabe der Erfindung ist es, eine Transportverpackung anzugeben, bei welcher dieser Nachteil nicht gegeben ist.

Diese Aufgabe wird bei einer Transportverpackung gelöst, wenn diese ein Basiselement mit Roll- und/oder Gleitelementen und einen auf diesem angeordneten Behälter zum Aufnehmen von zu transportierenden Gütern umfasst, wobei der Behälter im Wesentlichen aus einem leichtgewichtigen Material wie Karton oder Kunststoff besteht und bodenseitig flexible Laschen aufweist, mit welchen der Behälter lösbar am Basiselement befestigt ist.

Ein mit der Erfindung erzielter Vorteil ist insbesondere darin zu sehen, dass die Transportverpackung auch bei schwerem Inhalt mit geringem Kraftaufwand bewegt werden kann. Darüber hinaus ist die Transportverpackung selbst nicht nur leichtgewichtig, sondern deren Behälter auch stabil am Basiselement angebracht und dennoch von diesem leicht lösbar. Sofern der Behälter infolge mehrmaligen Gebrauchs schadhaft ist, kann er daher auf einfache Weise rasch vom Basiselement getrennt und entsorgt werden. Das Basiselement kann, sofern es noch funktionstüchtig ist, weiter verwendet werden.

Um eine besonders stabile Fixierung des Behälters am Basiselement zu erreichen, kann das Basiselement Öffnungen aufweisen und ist zumindest ein Teil der Laschen zuerst von oben durch eine der Öffnungen und dann von unten durch eine andere der Öffnungen geführt und anschließend am Basiselement etwa waagrecht angelegt, sodass der Behälter im befüllten Zustand mit seinem Boden auf die Laschen drückt und diese fixiert.

Das Basiselement, das die Roll- und/oder Gleitelemente umfasst, ist einfach und dennoch stabil ausgebildet. Zu diesem Zweck kann das Basiselement insbesondere zwei parallele Seitenelemente umfassen, die mit senkrecht zu diesen verlaufenden Stäben verbunden sind, welche die Öffnungen definieren und/oder mitdefinieren.

Das Basiselement kann zwei längere Seitenelemente und dazu normal verlaufende und die längeren Seitenelemente gegebenenfalls verbindende weitere Seitenelemente aufweisen, wobei zwischen den längeren Seitenelementen vier dieselben verbindende Stäbe angeordnet sind und wobei zwei in Draufsicht mittig angeordnete Stäbe eine erste der Öffnungen definieren und zwei endseitig angeordnete Stäbe zusammen mit den weiteren Seitenelementen weitere Öffnungen bilden.

Die am Basiselement angeordneten Roll- und/oder Gleitelemente sind bevorzugt als Räder ausgebildet und können an einem der endseitigen Stäbe angeordnet sein, der dann gleichzeitig als Radachse dient. Bei einer solchen Ausbildung ist es zweckmäßig, dass am dem endseitigen Stab gegenüberliegenden Ende der Seitenelemente zumindest ein die Höhe der Räder ausgleichender Absatz angeformt oder angebracht ist, sodass die Transportverpackung mit dem Behälter vertikal steht und durch Kippen und Ziehen bewegbar ist.

Um die Transportverpackung auf einfache Weise bewegen zu können, kann der Behälter Zuggriffe oder Ausnehmungen zum Kippen und Ziehen derselben umfassen.

Die Transportverpackung weist bevorzugt einen Behälter mit einem etwa quadratischen oder rechteckigen Querschnitt auf, wobei der Behälter zwei bodenseitig angeformte, gegenüberlie-

gende Laschen sowie im Winkel von 90° dazu angeformte Bodenelemente umfasst, wobei die Laschen durch die Öffnungen geführt und um die Stäbe gelegt sind und die Bodenelemente auf den Laschen anliegen. Die um die Stäbe gelegten Laschen wirken Zugkräften entgegen. Die Bodenelemente hingegen wirken Druckbelastungen entgegen. In dieser Variante ist die Transportverpackung vorzüglich sowohl für ein Ziehen beim Transport als auch zum Stapeln bei der Lagerung ausgelegt.

Mit Bezug auf ein Gesamtgewicht und Beanspruchungen beim Gebrauch ist es günstig, wenn der Behälter aus Karton besteht, wohingegen das Basiselement im Wesentlichen aus Kunststoff besteht und beispielsweise als Spritzgussteil erstellt ist.

Weitere Merkmale, Vorteile und Wirkungen der Erfindung ergeben sich aus dem nachfolgenden Ausführungsbeispiel. Es zeigen:

Fig. 1 eine schematische Darstellung des Einführens von Laschen in ein Basiselement;
Fig. 2 eine schematische Darstellung des Ausklappens von Bodenelementen;
Fig. 3 eine Draufsicht auf ein Basiselement;
Fig. 4 einen Querschnitt eines Teils einer Transportverpackung;
Fig. 5 einen weiteren Querschnitt eines Teils einer Transportverpackung;
Fig. 6 eine stirnseitige Ansicht einer Transportverpackung.

In Fig. 1 ist ein Basiselement 1 in seitlicher Ansicht dargestellt. Das Basiselement 1 umfasst, wie insbesondere auch aus Fig. 3 ersichtlich, zwei längere Seitenelemente 7 sowie zwei kürzere Seitenelemente 9, von denen eines durchgehend ausgebildet ist und die längeren Seitenelemente 7 miteinander verbindet. Des Weiteren sind die längeren Seitenelemente 7 durch vier in einer waagrechten Ebene liegende Stäbe 8 miteinander verbunden, wobei zwei Stäbe 8 etwa in der Mitte des Basiselementes 1 angeordnet sind, während sich die verbleibenden Stäbe 8 endseitig im Bereich der weiteren Seitenelemente 9 befinden. Einer der endseitigen Stäbe 8 dient gleichzeitig als Achse für nicht dargestellte Rollelemente. Die mittig angeordneten Stäbe 8 definieren eine Öffnung 4. Durch die endseitig befindlichen Stäbe 8 und die Seitenelemente 9 werden zusätzliche Öffnungen 5, 6 definiert.

Wird nun ein Behälter 2 aus einem Karton auf dem Basiselement 1 befestigt, so werden, wie in Fig. 1 durch Pfeile angedeutet, zwei an dem Behälter 2 bodenseitig angeformte Laschen 3, die einander gegenüberliegen, zuerst jeweils durch eine der Öffnungen 5, 6 geführt, danach jeweils um einen endseitigen Stab 8 und einen der mittig angeordneten Stäbe 8 gelenkt und durch die zentrale Öffnung 4 nach oben geführt, wonach die Laschen 3 um ca. 90° gebogen und am Basiselement 1 aufgelegt werden. Hierfür sollen die Laschen 3 flexibel sein, was der Fall ist, wenn der Behälter 2 mit den Laschen 3 insgesamt aus einem Karton besteht. Die Laschen 3 können stellenweise vorgeprägt sein, damit sie sich leichter um die Stäbe 8 führen lassen. Damit die in ihrer Länge entsprechend bemessenen Laschen 3 in Position bleiben, sind, wie aus Fig. 2 ersichtlich, an Seitenwänden des Behälters 2 im Winkel von 90° zu den Laschen 3 weitere Bodenelemente 12 angeformt, die nach innen geklappt werden können und dann einen Boden oder einen Teil eines Bodens des Behälters 2 bilden. Die Bodenelemente 12 können jeweils an der gegenüberliegenden Wand des Behälters 2 in Schlitze einrasten, sodass zusätzlich eine Arretierung gegeben ist.

In Fig. 4 bis Fig. 6 ist ein Basiselement 1 mit einem angebrachten Behälter 2, der nur teilweise dargestellt ist, in Querschnitten bzw. einer stirnseitigen Ansicht verdeutlicht. Aus Fig. 4 ist ersichtlich, dass an einer den als Räder 10 ausgebildeten Roll- bzw. Gleitelementen gegenüberliegenden Seite des Basiselementes 1 ein Absatz 11 befestigt oder angeformt ist, welcher die Höhe der Räder 10 ausgleicht, sodass die Transportverpackung mit dem Behälter 2 senkrecht steht. Beim Ziehen der Transportverpackung wird der Behälter 2 zuerst an einem nicht gezeigten Griff gefasst und die Transportverpackung um die Radachse leicht gekippt, sodass der Absatz 11 vom Boden abhebt. Anschließend kann die Transportverpackung durch Ziehen leicht

bewegt werden.

Alternativ zur erläuterten Ausführungsform des Basiselementes 1 mit Stäben 8 kann dieses auch eine Platte umfassen, in welcher den Öffnungen 4, 5, 6 entsprechende Schlitze eingearbeitet sind. Dabei versteht es sich, dass die Form der Platte ebenso wie die Form des Basiselementes 1 im dargestellten Ausführungsbeispiel der Behälterform angepasst sein kann, wobei neben einer rechteckigen Ausbildung auch andere Formen zum Einsatz kommen, z. B. runde, ovale oder sechseckige Formen.

Eine erfindungsgemäße Transportverpackung eignet sich insbesondere zum Lagern und Transportieren von Flaschen, die sich in kleineren Trageeinrichtungen befinden, welche in der Transportverpackung übereinander gestapelt und durch diese in Position gehalten werden, z. B. Trageeinrichtungen für Bierflaschen.

Ansprüche:

1. Transportverpackung, *dadurch gekennzeichnet*, dass die Transportverpackung ein Basiselement (1) mit Roll- und/oder Gleitelementen und einen auf diesem angeordneten Behälter (2) zum Aufnehmen von zu transportierenden Gütern umfasst, wobei der Behälter (2) im Wesentlichen aus einem leichtgewichtigen Material wie Karton oder Kunststoff besteht und bodenseitig flexible Laschen (3) aufweist, mit welchen der Behälter (2) lösbar am Basiselement (1) befestigt ist.
2. Transportverpackung nach Anspruch 1, *dadurch gekennzeichnet*, dass das Basiselement (1) Öffnungen (4, 5, 6) aufweist und zumindest ein Teil der Laschen (3) zuerst von oben durch eine der Öffnungen (4, 5, 6) und dann von unten durch eine andere der Öffnungen (4, 5, 6) geführt ist und anschließend am Basiselement (1) etwa waagrecht angelegt ist.
3. Transportverpackung nach Anspruch 2, *dadurch gekennzeichnet*, dass das Basiselement (1) zwei parallele Seitenelemente (7) umfasst, die mit senkrecht zu diesen verlaufenden Stäben (8) verbunden sind, welche die Öffnungen (4, 5, 6) definieren und/oder mitdefinieren.
4. Transportverpackung nach Anspruch 1 oder 2, *dadurch gekennzeichnet*, dass das Basiselement (1) zwei längere Seitenelemente (7) und dazu normal verlaufende und die längeren Seitenelemente (7) gegebenenfalls verbindende weitere Seitenelemente (9) aufweist, wobei zwischen den längeren Seitenelementen (7) vier dieselben verbindende Stäbe (8) angeordnet sind und wobei zwei in Draufsicht mittig angeordnete Stäbe (8) eine erste der Öffnungen (4, 5, 6) definieren und zwei endseitig angeordnete Stäbe (8) zusammen mit den weiteren Seitenelementen (9) weitere Öffnungen (4, 5, 6) bilden.
5. Transportverpackung nach Anspruch 4, *dadurch gekennzeichnet*, dass an einem der endseitigen Stäbe (8) Räder (10) angeordnet sind.
6. Transportverpackung nach Anspruch 5, *dadurch gekennzeichnet*, dass am dem endseitigen Stab (8) gegenüberliegenden Ende der Seitenelemente (7) zumindest ein die Höhe der Räder (10) ausgleichender Absatz (11) angeformt oder angebracht ist, sodass die Transportverpackung mit dem Behälter (2) vertikal steht und durch Kippen und Ziehen bewegbar ist.
7. Transportverpackung nach Anspruch 6, *dadurch gekennzeichnet*, dass der Behälter (2) Zuggriffe oder Ausnehmungen zum Kippen und Ziehen der Transportverpackung umfasst.
8. Transportverpackung nach einem der Ansprüche 3 bis 7, *dadurch gekennzeichnet*, dass

der Behälter (2) einen etwa quadratischen oder rechteckigen Querschnitt aufweist und zwei bodenseitig angeformte, gegenüberliegende Laschen (3) sowie im Winkel von 90° zu den Laschen (3) angeformte Bodenelemente (12) umfasst, wobei die Laschen (3) durch die Öffnungen (4, 5, 6) geführt und um die Stäbe (8) gelegt sind und die Bodenelemente (12) auf den Laschen (3) anliegen.

9. Transportverpackung nach einem der Ansprüche 1 bis 8, *dadurch gekennzeichnet*, dass der Behälter (2) aus Karton und das Basiselement (1) im Wesentlichen aus Kunststoff besteht.

Hiezu 2 Blatt Zeichnungen

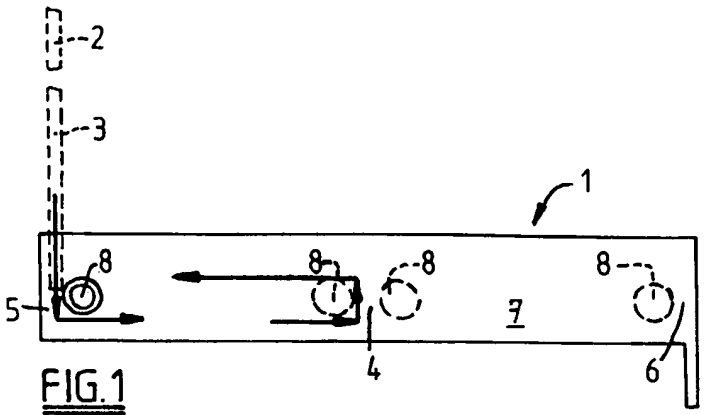

FIG. 1

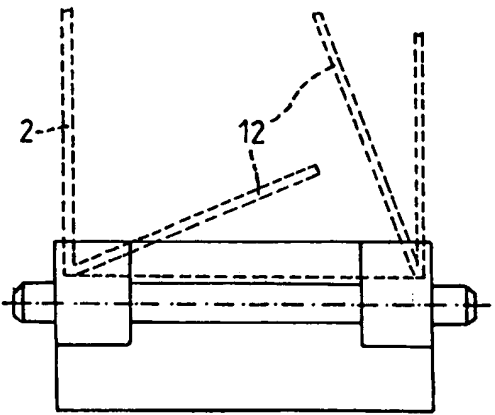

FIG. 2

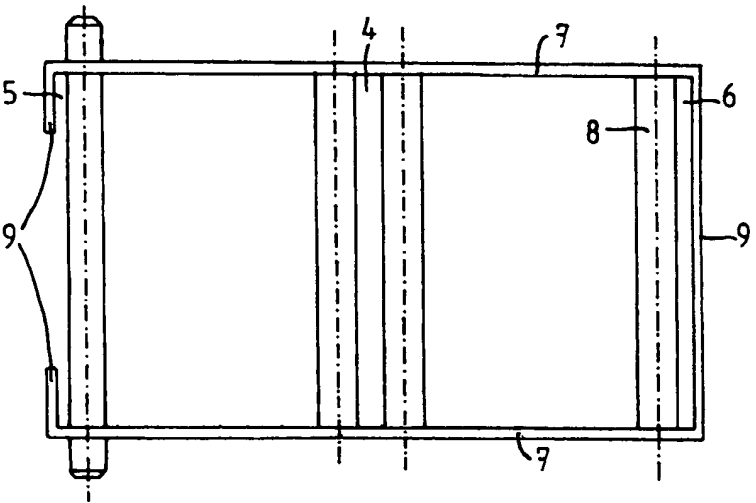

FIG. 3

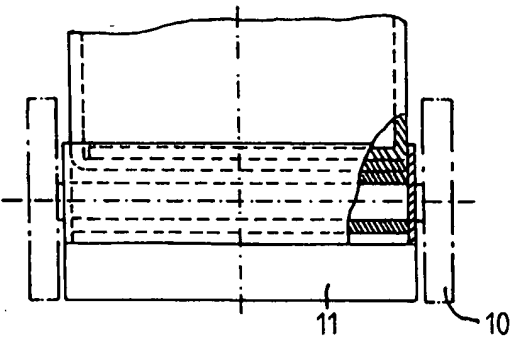

FIG. 6

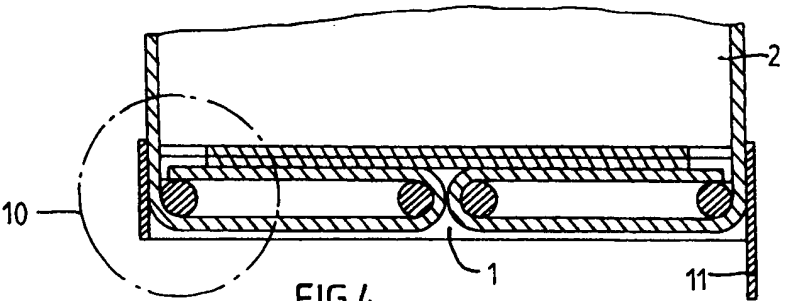

FIG. 4

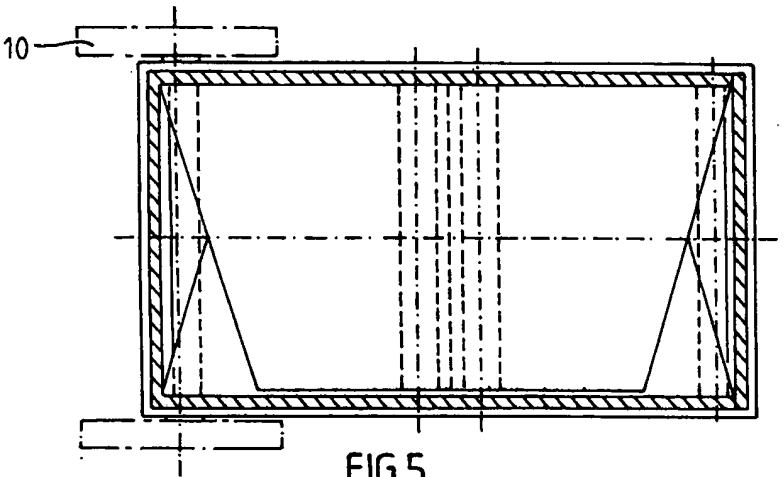

FIG. 5

Klassifikation des Anmeldegegenstands gemäß IPC ⁸ : B65D 5/42 (2006.01); B62B 1/18 (2006.01)		AT 010 330 U1
Klassifikation des Anmeldegegenstands gemäß ECLA: B65D 5/42D, B62B 1/18, B62B 5/00S		
Recherchiertes Prüfobjekt (Klassifikation): B65D, B62B, A45C		
Konsultierte Online-Datenbank: EPODOC, WPI		
Dieser Recherchenbericht wurde zu den am 12.09.2007 eingereichten Ansprüchen erstellt.		
Die in der Gebrauchsmusterschrift veröffentlichten Ansprüche könnten im Verfahren geändert worden sein (§ 19 Abs. 4 GMG), sodass die Angaben im Recherchenbericht, wie Bezugnahme auf bestimmte Ansprüche, Angabe von Kategorien (X, Y, A), nicht mehr zutreffend sein müssen. In die dem Recherchenbericht zugrundeliegende Fassung der Ansprüche kann beim Österreichischen Patentamt während der Amtsstunden Einsicht genommen werden.		
Kategorie ⁷⁾	Bezeichnung der Veröffentlichung: Ländercode, Veröffentlichungsnummer, Dokumentart (Anmelder), Veröffentlichungsdatum, Textstelle oder Figur soweit erforderlich	Betreffend Anspruch
X	WO 2006/131 310 A1 (GO CADDY PROMOTION PACKAGING GMBH), 14. Dezember 2006 (14.12.2006) Fig. 1-2, 7, 19, Seite 16, Zeile 22 - Seite 17, Zeile 9, Seite 18, Zeilen 12-30	1, 9
A	Fig. 1-2, Seite 15, Zeilen 24-29	6-7
X	DE 299 21 439 U1 (GISSLER & PASS GMBH), 16. März 2000 (16.03.2000) Fig. 1-4, Ansprüche 1-10	1, 3
A	US 3 135 527 A (KNAPP PHILIP), 2. Juni 1964 (02.06.1964) Fig. 1-2, 6, Ansprüche	1-9
⁷⁾ Kategorien der angeführten Dokumente: X Veröffentlichung von besonderer Bedeutung : der Anmeldegegenstand kann allein aufgrund dieser Druckschrift nicht als neu bzw. auf erfinderischer Tätigkeit beruhend betrachtet werden. Y Veröffentlichung von Bedeutung : der Anmeldegegenstand kann nicht als auf erfinderischer Tätigkeit beruhend betrachtet werden, wenn die Veröffentlichung mit einer oder mehreren weiteren Veröffentlichungen dieser Kategorie in Verbindung gebracht wird und diese Verbindung für einen Fachmann naheliegend ist.		A Veröffentlichung, die den allgemeinen Stand der Technik definiert. P Dokument, das von Bedeutung ist (Kategorien X oder Y), jedoch nach dem Prioritätstag der Anmeldung veröffentlicht wurde. E Dokument, das von besonderer Bedeutung ist (Kategorie X), aus dem ein älteres Recht hervorgehen könnte (früheres Anmeldedatum, jedoch nachveröffentlicht, Schutz in Österreich möglich, würde Neuheit in Frage stellen). & Veröffentlichung, die Mitglied derselben Patentfamilie ist.
Datum der Beendigung der Recherche: 7. Juli 2008	<input type="checkbox"/> Fortsetzung siehe Folgeblatt	Prüfer(in): Mag. GÖRTLER