

B 02 C

Ans.nr.: 4053/84

Indleveret: 24 aug 1984

Løbedag: 24 aug 1984

Alm. tilgængelig: 25 feb 1986

Prioritet: -

*THYSSEN INDUSTRIE AKTIENGESELLSCHAFT; Essen, DE.

Opfinder: Dietrich *Haesler; DE, Horst *Schwartz; DE.

Fuldmægtig: Th. Ostenfeld Patentbureau A/S

Indretning til afstivning og adskillelse af flere på en rotoraksel drejningsstift lejrede ringskiver til en hammerknuserrotor

SAMMENDRAG

4053-84

I en indretning til afstivning og adskillelse af flere ringskiver (2), der er drejningsstift lejret på en rotoraksel (1) i en hammerrotor, er der imellem hvert par af disse ringskiver (2) udskifteligt anbragt dels flere hamre (4), der er forsat langs rotoromkredsen og anbragt i afstand fra hinanden, og dels skinner (6) til afstivning og adskillelse af ringskiverne (2). De på række ved siden af hinanden liggende hamre (4) er svingbart lejret på en fælles drejaksparallel bæreaksel (5), der er ført gennem ringskiverne (2). Afstandskinnerne (6) er fastgjort ved hjælp af egne eller separate fastgørelsesstænger (8), der ligeledes er ført gennem ringskiverne (2), for at de imellem ringskiverne (2) beliggende afstandsskinner (6) ikke skal frigøres under udskiftning af hamre (4) på en bæreaksel (5).

4053-84

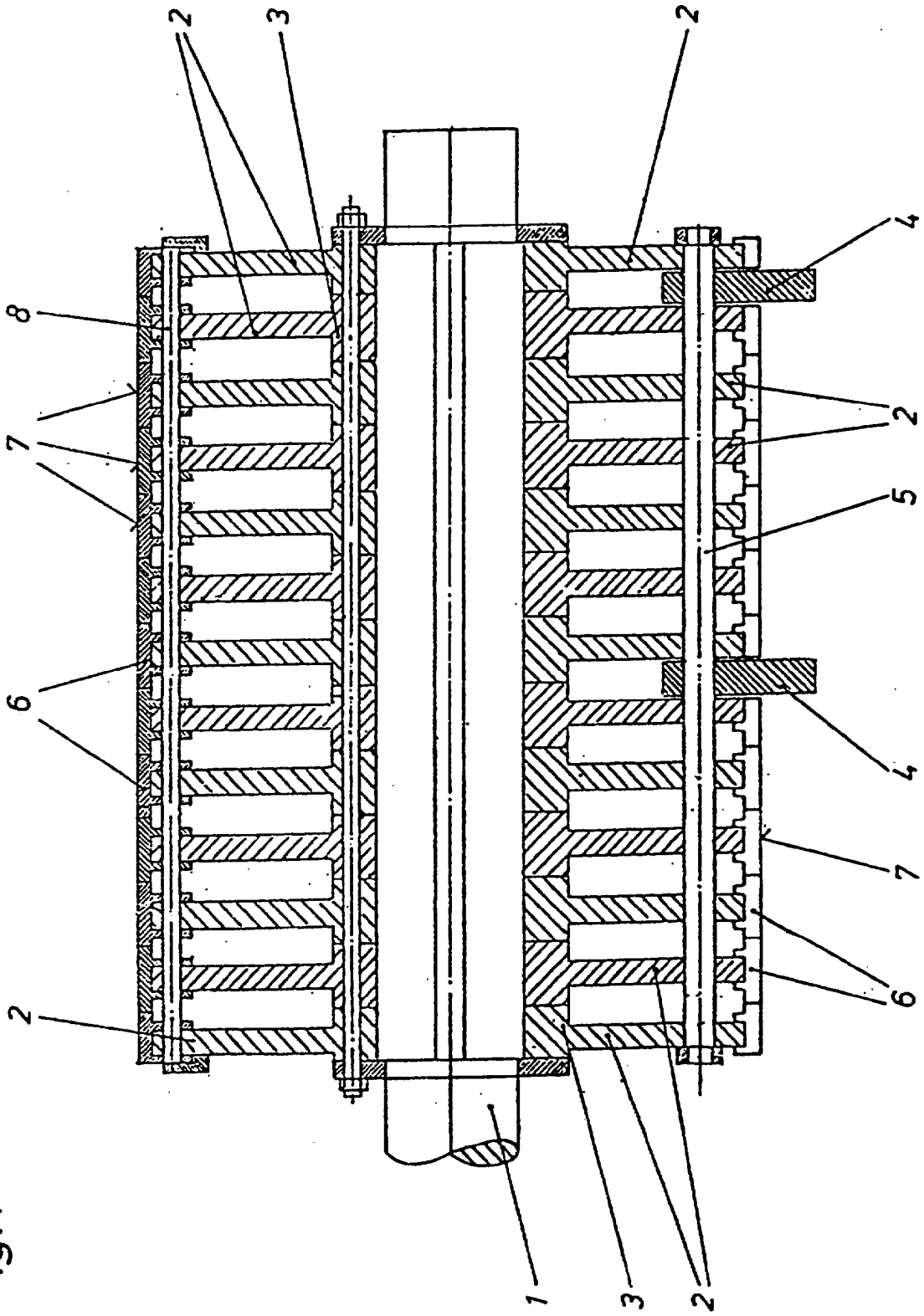

Fig. 1