



(12) **EUROPÄISCHE PATENTANMELDUNG**

(88) Veröffentlichungstag A3:
30.10.2002 Patentblatt 2002/44

(51) Int Cl.7: **B28B 13/02, B32B 5/04,
B28B 3/02, B28B 7/38**

(43) Veröffentlichungstag A2:
07.06.2000 Patentblatt 2000/23

(21) Anmeldenummer: **99122439.5**

(22) Anmeldetag: **11.11.1999**

(84) Benannte Vertragsstaaten:
**AT BE CH CY DE DK ES FI FR GB GR IE IT LI LU
MC NL PT SE**
Benannte Erstreckungsstaaten:
AL LT LV MK RO SI

(72) Erfinder:
• **Dillenburger, Guido**
66679 Losheim am See (DE)
• **Gessner, Markus**
66679 Losheim-Bachem (DE)

(30) Priorität: **17.11.1998 DE 19852892**

(74) Vertreter: **Bernhardt, Winfried, Dr.-Ing.**
Patentanwälte Bernhardt
Kobenhüttenweg 43
66123 Saarbrücken (DE)

(71) Anmelder: **VILLEROY & BOCH AG**
66693 Mettlach (DE)

(54) **Vorrichtung für die Bildung von Dekorschichten**

(57) Die Erfindung betrifft eine Vorrichtung für die Bildung von Dekorschichten bei der Herstellung von Baumaterialien, insbesondere von Fliesen, mit einer auf einen Schichtträger aufzusetzenden Schablone, welche auf dem Schichtträger mehrere Felder für die Belegung mit Dekormaterial begrenzt.

Erfindungsgemäß ist eine Einrichtung zum Auftragen von Dekormaterial auf den Schichtträger mit mehreren, jeweils einem der Felder zugeordneten Auftragszuführungen für Dekormaterial vorgesehen. Durch diese Erfindungslösung lassen sich Dekorschichten, insbesondere zur Bildung von Einlegedekoren auf Fliesen, mit geringem Zeitaufwand in effizienter Weise herstellen.

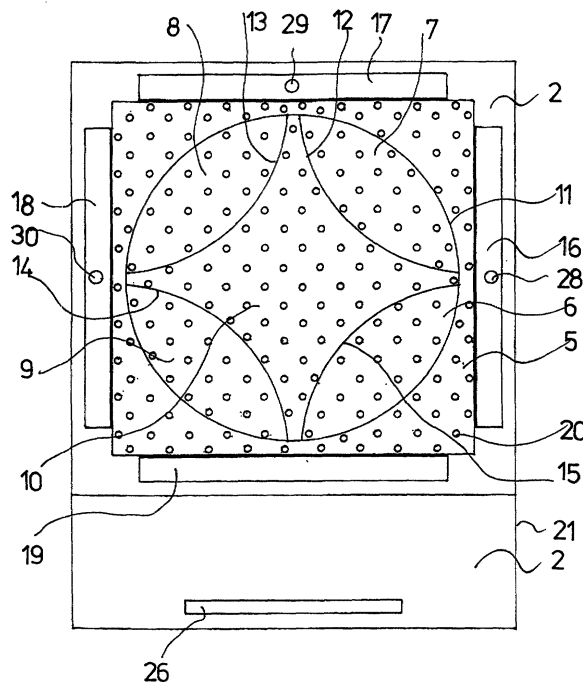

FIG.3



Europäisches
Patentamt

EUROPÄISCHER RECHERCHENBERICHT

Nummer der Anmeldung
EP 99 12 2439

EINSCHLÄGIGE DOKUMENTE			
Kategorie	Kennzeichnung des Dokuments mit Angabe, soweit erforderlich, der maßgeblichen Teile	Betrifft Anspruch	KLASSIFIKATION DER ANMELDUNG (Int.Cl.7)
X	EP 0 693 352 A (L B ENGINEERING S R L) 24. Januar 1996 (1996-01-24) * das ganze Dokument * ---	1-6,8,9	B28B13/02 B32B5/04 B28B3/02 B28B7/38
X	PATENT ABSTRACTS OF JAPAN vol. 1995, no. 08, 29. September 1995 (1995-09-29) -& JP 07 117022 A (C C A KK), 9. Mai 1995 (1995-05-09) * Zusammenfassung * ---	1,2,5,9	
A	---	3,4,6-8	
P,X	EP 0 909 622 A (LB OFFICINE MECCANICHE SPA) 21. April 1999 (1999-04-21) * Spalte 3, Zeile 11 - Zeile 43 * * Spalte 4, Zeile 41 - Zeile 59 * * Anspruch 1; Abbildungen 2-4 * ---	1-9	
A	US 4 153 401 A (LONGINOTTI ENRICO) 8. Mai 1979 (1979-05-08) * das ganze Dokument * ---	1,2,9	
A	US 3 296 675 A (DOMINICK FILANGERI) 10. Januar 1967 (1967-01-10) * das ganze Dokument * -----	1	RECHERCHIERTE SACHGEBIETE (Int.Cl.7) B28B B44C
Der vorliegende Recherchenbericht wurde für alle Patentansprüche erstellt			
Recherchenort	Abschlußdatum der Recherche	Prüfer	
DEN HAAG	17. Mai 2002	Oriij, J	
KATEGORIE DER GENANNTEN DOKUMENTE		T : der Erfindung zugrunde liegende Theorien oder Grundsätze E : älteres Patentdokument, das jedoch erst am oder nach dem Anmeldedatum veröffentlicht worden ist D : in der Anmeldung angeführtes Dokument L : aus anderen Gründen angeführtes Dokument ----- & : Mitglied der gleichen Patentfamilie, übereinstimmendes Dokument	
X : von besonderer Bedeutung allein betrachtet Y : von besonderer Bedeutung in Verbindung mit einer anderen Veröffentlichung derselben Kategorie A : technologischer Hintergrund O : mündliche Offenbarung P : Zwischenliteratur			

EPO FORM 1503 03.82 (P04C03)

**GEBÜHRENPFLICHTIGE PATENTANSPRÜCHE**

Die vorliegende europäische Patentanmeldung enthielt bei ihrer Einreichung mehr als zehn Patentansprüche.

- Nur ein Teil der Anspruchsgebühren wurde innerhalb der vorgeschriebenen Frist entrichtet. Der vorliegende europäische Recherchenbericht wurde für die ersten zehn sowie für jene Patentansprüche erstellt, für die Anspruchsgebühren entrichtet wurden, nämlich Patentansprüche:
- Keine der Anspruchsgebühren wurde innerhalb der vorgeschriebenen Frist entrichtet. Der vorliegende europäische Recherchenbericht wurde für die ersten zehn Patentansprüche erstellt.

MANGELNDE EINHEITLICHKEIT DER ERFINDUNG

Nach Auffassung der Recherchenabteilung entspricht die vorliegende europäische Patentanmeldung nicht den Anforderungen an die Einheitlichkeit der Erfindung und enthält mehrere Erfindungen oder Gruppen von Erfindungen, nämlich:

Siehe Ergänzungsblatt B

- Alle weiteren Recherchegebühren wurden innerhalb der gesetzten Frist entrichtet. Der vorliegende europäische Recherchenbericht wurde für alle Patentansprüche erstellt.
- Da für alle recherchierbaren Ansprüche die Recherche ohne einen Arbeitsaufwand durchgeführt werden konnte, der eine zusätzliche Recherchegebühr gerechtfertigt hätte, hat die Recherchenabteilung nicht zur Zahlung einer solchen Gebühr aufgefordert.
- Nur ein Teil der weiteren Recherchegebühren wurde innerhalb der gesetzten Frist entrichtet. Der vorliegende europäische Recherchenbericht wurde für die Teile der Anmeldung erstellt, die sich auf Erfindungen beziehen, für die Recherchegebühren entrichtet worden sind, nämlich Patentansprüche:
- Keine der weiteren Recherchegebühren wurde innerhalb der gesetzten Frist entrichtet. Der vorliegende europäische Recherchenbericht wurde für die Teile der Anmeldung erstellt, die sich auf die zuerst in den Patentansprüchen erwähnte Erfindung beziehen, nämlich Patentansprüche:

1-10



Europäisches
Patentamt

**MANGELNDE EINHEITLICHKEIT
DER ERFINDUNG
ERGÄNZUNGSBLATT B**

Nummer der Anmeldung
EP 99 12 2439

Nach Auffassung der Recherchenabteilung entspricht die vorliegende europäische Patentanmeldung nicht den Anforderungen an die Einheitlichkeit der Erfindung und enthält mehrere Erfindungen oder Gruppen von Erfindungen, nämlich:

1. Ansprüche: 1-10

Auftragen von Dekormaterial mit mehreren Zuführungen auf einen schichtträger

2. Ansprüche: 11-14

Transportieren des unteren Pressstempels

**ANHANG ZUM EUROPÄISCHEN RECHERCHENBERICHT
 ÜBER DIE EUROPÄISCHE PATENTANMELDUNG NR.**

EP 99 12 2439

In diesem Anhang sind die Mitglieder der Patentfamilien der im obengenannten europäischen Recherchenbericht angeführten Patentedokumente angegeben.
 Die Angaben über die Familienmitglieder entsprechen dem Stand der Datei des Europäischen Patentamts am
 Diese Angaben dienen nur zur Unterrichtung und erfolgen ohne Gewähr.

17-05-2002

Im Recherchenbericht angeführtes Patentedokument	Datum der Veröffentlichung	Mitglied(er) der Patentfamilie	Datum der Veröffentlichung
EP 0693352 A	24-01-1996	IT RE940058 A AT 215008 T DE 69525999 D	22-01-1996 15-04-2002 02-05-2002
JP 07117022 A	09-05-1995	KEINE	
EP 0909622 A	21-04-1999	IT RE970074 A	14-04-1999
US 4153401 A	08-05-1979	IT 1072269 B AR 214548 A BR 7800088 A DE 2800296 A ES 465783 A FR 2376732 A JP 53085816 A	10-04-1985 29-06-1979 15-08-1978 13-07-1978 16-09-1978 04-08-1978 28-07-1978
US 3296675 A	10-01-1967	KEINE	

EPO FORM P0461

Für nähere Einzelheiten zu diesem Anhang : siehe Amtsblatt des Europäischen Patentamts, Nr.12/82