

RZECZPOSPOLITA
POLSKA



Urząd Patentowy
Rzeczypospolitej Polskiej

(12)

OPIS OCHRONNY WZORU PRZEMYSŁOWEGO

(19) **PL** (11) **9353**

(21) Numer zgłoszenia: **7544**

(22) Data zgłoszenia: **24.03.2005**

(51) Klasyfikacja:
03-01

(54)

Torba termiczna, zwłaszcza do przenoszenia żywności

(45) O udzieleniu prawa z rejestracji ogłoszono:
28.02.2006 WUP 02/2006

(73) Uprawniony z rejestracji wzoru przemysłowego:
Furmański Tomasz, Mielec, (PL)

(72) Twórca(y) wzoru przemysłowego:
Furmański Tomasz, Mielec, (PL)

PL 9353

Nr Rp. ...9353....

Klasa ...03-01....

Torba termiczna, zwłaszcza do przenoszenia żywności

Przedmiotem wzoru przemysłowego jest torba termiczna, zwłaszcza do przenoszenia żywności, w szczególności żywności w postaci zestawów umieszczanych w specjalnych opakowaniach.

Torba termiczna, według wzoru odznacza się oryginalną budową, charakteryzującą się tym, że poszczególne boki torby, jak i jej uszy łączone są za pomocą rzepów, umożliwiających łatwą regulację wielkości torby. Torba wyposażona jest, w umieszczone na górnej ścianie przezroczyste kieszenie, natomiast wewnątrz toreb umieszczone są, mocowane za pomocą rzepów przesuwne ścianki działowe. Ściany boczne torby wyposażone są w kieszenie.

Poszycie ścian (2) torby może być wyposażone w rozłożony równomiernie, oporowy drut grzewczy (1), zakończony gniazdem lub wtykiem (3) o kształcie walcowatym, załączanym do instalacji elektrycznej samochodu, jak pokazano na rysunku, fig. 4.

Odmiany wzoru przemysłowego:

1. Torba termiczna niska, zamykana na bocznej ścianie, jak pokazano na rysunku, w widoku perspektywicznym - fig. 1 i w widoku z góry, w stanie rozłożonym - fig. 5.
2. Torba termiczna niska, zamykana na górnej ścianie, jak pokazano na rysunku, w widoku perspektywicznym - fig. 2, we fragmencie widoku od góry fig. 6 i we fragmencie widoku od góry w stanie rozłożonym - fig. 7.
3. Torba termiczna średnia, zamykana na górnej ścianie, jak pokazano na rysunku, w widoku perspektywicznym - fig. 3 i w widoku z góry fig. 8.

Cechy istotne wzoru przemysłowego

Torba termiczna, zwłaszcza do przenoszenia żywności, według wzoru przemysłowego, odznacza się oryginalną budową, charakteryzującą się tym, że poszczególne boki torby, jak i jej uszy łączone są za pomocą rzepów, umożliwiających łatwą regulację wielkości torby. Torba wyposażona jest, w umieszczone na górnej ścianie przezroczyste kieszenie, natomiast wewnątrz toreb umieszczone są mocowane za pomocą rzepów przesuwne ścianki działowe. Ściany boczne torby wyposażone są w kieszenie.

Poszycie ścian torby może być wyposażone w rozłożony równomiernie, oporowy drut grzewczy, zakończony gniazdem lub wtykiem o kształcie walcowatym, załączanym do instalacji elektrycznej samochodu.

W pierwszej odmianie wzoru, torba termiczna niska, zamykana jest na bocznej ścianie, przy czym na bocznej ścianie jest umieszczona kieszeń zamykana klapką. Wnętrze torby podzielone jest ściankami działowymi na cztery części.

W drugiej odmianie wzoru, torba termiczna niska, zamykana jest na górnej ścianie, przy czym na bocznej ścianie jest umieszczona otwarta kieszeń, natomiast pokrywa ma kształt ściętego trapezu i wyposażona jest w boczne wypustki z rzepami.

W trzeciej odmianie wzoru, torba termiczna średnia zamykana na górnej ścianie, przy czym na bocznej ścianie, do połowy jej wysokości, jest umieszczona otwarta kieszeń, natomiast pokrywa ma kształt ściętego trapezu i wyposażona jest w boczne wypustki z rzepami.



Fig. 1



Fig. 2



Fig. 3

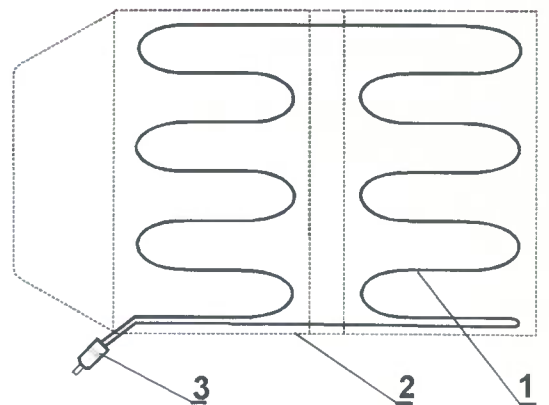

Fig. 4



Fig. 5



Fig. 6



Fig. 7



Fig. 8