



(12) **EUROPÄISCHE PATENTANMELDUNG**

(88) Veröffentlichungstag A3:  
**18.05.2011 Patentblatt 2011/20**

(51) Int Cl.:  
**B28B 15/00<sup>(2006.01)</sup> B28B 7/02<sup>(2006.01)</sup>**

(43) Veröffentlichungstag A2:  
**21.01.2009 Patentblatt 2009/04**

(21) Anmeldenummer: **08012795.4**

(22) Anmeldetag: **16.07.2008**

(84) Benannte Vertragsstaaten:  
**AT BE BG CH CY CZ DE DK EE ES FI FR GB GR HR HU IE IS IT LI LT LU LV MC MT NL NO PL PT RO SE SI SK TR**  
Benannte Erstreckungsstaaten:  
**AL BA MK RS**

(71) Anmelder: **Progress Maschinen & Automation AG**  
**39042 Brixen (IT)**

(72) Erfinder: **Nussbaumer, Erich**  
**39010 Nals (IT)**

(74) Vertreter: **Gangl, Markus et al**  
**Wilhelm-Greil-Straße 16**  
**6020 Innsbruck (AT)**

(30) Priorität: **17.07.2007 AT 11212007**

(54) **Anlage zur Herstellung von Betonfertigbauelementen mit einer Fertigungsstraße**

(57) Anlage (1) zur Herstellung von Betonfertigbauelementen mit einer Fertigungsstraße, bei der die Herstellung der Bauelemente auf Palettenformen (21) erfolgt, die nacheinander wenigstens eine Entschalungsstation (2), eine Reinigungsstation (6), eine insbesondere

re automatische Schalungsstation (7), eine Betonierstation (14), eine Bewehrungsstation (15) und eine Härtekammer (20) einer Fertigungsstraße durchlaufen, wobei der Vorschub der Palettenformen (21) von der Entschalungsstation (2) bis zur Härtekammer (20) synchron erfolgt.

**Fig. 1a**

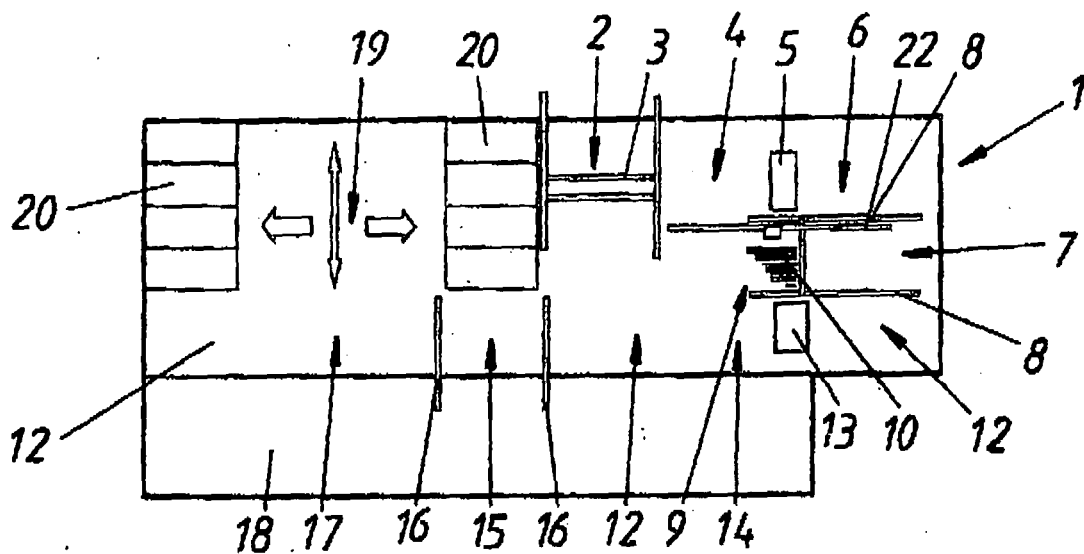

Fig. 1b

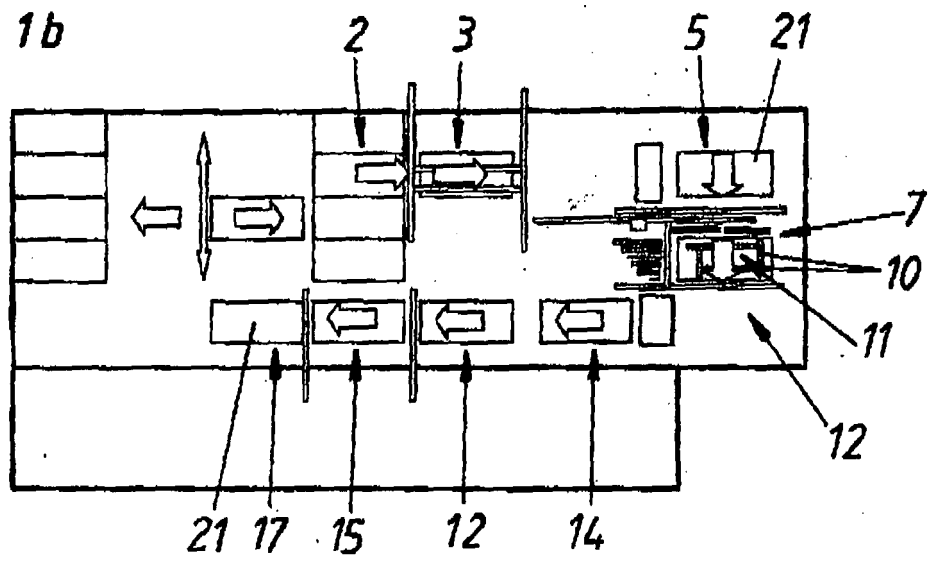
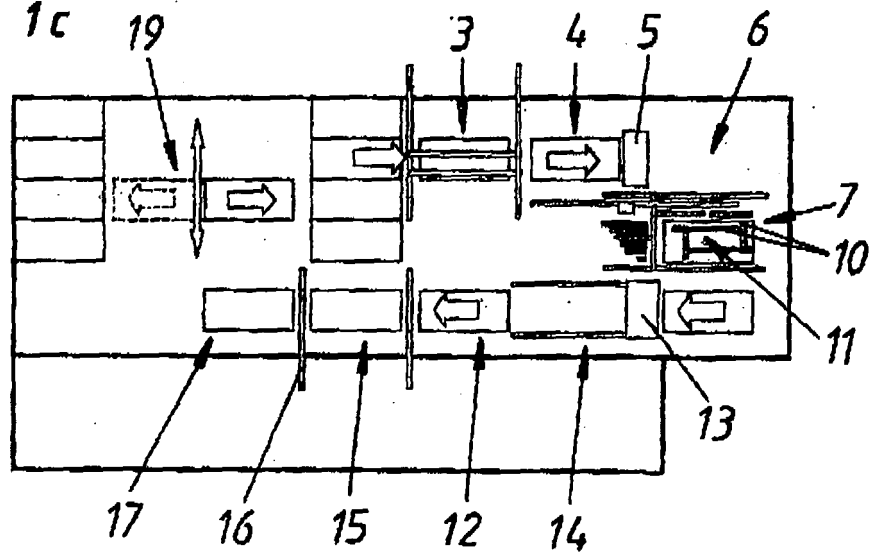

Fig. 1c





Europäisches  
Patentamt  
European  
Patent Office  
Office européen  
des brevets

## EUROPÄISCHER RECHERCHENBERICHT

Nummer der Anmeldung  
EP 08 01 2795

EINSCHLÄGIGE DOKUMENTE			
Kategorie	Kennzeichnung des Dokuments mit Angabe, soweit erforderlich, der maßgeblichen Teile	Betrifft Anspruch	KLASSIFIKATION DER ANMELDUNG (IPC)
X	DE 88 14 308 U1 (KASPAR RÖCKELEIN KG) 15. März 1990 (1990-03-15) * Abbildungen 1-3 * * Seite 2, Zeilen 11-22 * * Seite 3, Zeile 15 - Seite 4, Zeile 27 * * Seite 6, Zeilen 6-34 * * Seite 8, Zeilen 1-19 * -----	1-12	INV. B28B15/00 B28B7/02
X	DE 23 38 445 A1 (STETTER GMBH) 13. Februar 1975 (1975-02-13) * Abbildungen 1-3 * * Seite 2, Zeile 28 - Seite 3, Zeile 2 * * Seite 3, Zeilen 19-29 * * Seite 4, Zeilen 12-21 * -----	1-9,11, 12	
X	FR 2 353 377 A1 (GUILLEMIN & CIE AGGLOS [FR]) 30. Dezember 1977 (1977-12-30) * Abbildungen 1-4,9-11 * * Seite 1, Zeilen 29-39 * * Seite 2, Zeile 37 - Seite 3, Zeile 18 * * Seite 5, Zeilen 11-33 * * Seite 6, Zeilen 6-23 * * Seite 6, Zeile 38 - Seite 7, Zeile 1 * -----	1-9,11, 12	RECHERCHIERTE SACHGEBIETE (IPC) B28B
X	GB 2 127 343 A (MYRAYARN LIMITED) 11. April 1984 (1984-04-11) * Abbildungen 1,2,4,5,6 * * Seite 1, Zeilen 73-110 * * Seite 2, Zeilen 2-17 * * Seite 2, Zeile 95 - Seite 3, Zeile 41 * * Seite 3, Zeilen 75-111 * -----	1-9,11, 12	
4 Der vorliegende Recherchenbericht wurde für alle Patentansprüche erstellt			
Recherchenort Den Haag		Abschlußdatum der Recherche 29. November 2010	Prüfer Voltz, Eric
KATEGORIE DER GENANNTEN DOKUMENTE X : von besonderer Bedeutung allein betrachtet Y : von besonderer Bedeutung in Verbindung mit einer anderen Veröffentlichung derselben Kategorie A : technologischer Hintergrund O : nichtschriftliche Offenbarung P : Zwischenliteratur		T : der Erfindung zugrunde liegende Theorien oder Grundsätze E : älteres Patentdokument, das jedoch erst am oder nach dem Anmeldedatum veröffentlicht worden ist D : in der Anmeldung angeführtes Dokument L : aus anderen Gründen angeführtes Dokument ..... & : Mitglied der gleichen Patentfamilie, übereinstimmendes Dokument	

EPO FORM 1503\_03\_82 (P04C03)

**GEBÜHRENPF LICHTIGE PATENTANSPRÜCHE**

Die vorliegende europäische Patentanmeldung enthielt bei ihrer Einreichung Patentansprüche, für die eine Zahlung fällig war.

- Nur ein Teil der Anspruchsgebühren wurde innerhalb der vorgeschriebenen Frist entrichtet. Der vorliegende europäische Recherchenbericht wurde für jene Patentansprüche erstellt, für die keine Zahlung fällig war, sowie für die Patentansprüche, für die Anspruchsgebühren entrichtet wurden, nämlich Patentansprüche:
- Keine der Anspruchsgebühren wurde innerhalb der vorgeschriebenen Frist entrichtet. Der vorliegende europäische Recherchenbericht wurde für die Patentansprüche erstellt, für die keine Zahlung fällig war.

**MANGELNDE EINHEITLICHKEIT DER ERFINDUNG**

Nach Auffassung der Recherchenabteilung entspricht die vorliegende europäische Patentanmeldung nicht den Anforderungen an die Einheitlichkeit der Erfindung und enthält mehrere Erfindungen oder Gruppen von Erfindungen, nämlich:

Siehe Ergänzungsblatt B

- Alle weiteren Recherchegebühren wurden innerhalb der gesetzten Frist entrichtet. Der vorliegende europäische Recherchenbericht wurde für alle Patentansprüche erstellt.
- Da für alle recherchierbaren Ansprüche die Recherche ohne einen Arbeitsaufwand durchgeführt werden konnte, der eine zusätzliche Recherchegebühr gerechtfertigt hätte, hat die Recherchenabteilung nicht zur Zahlung einer solchen Gebühr aufgefordert.
- Nur ein Teil der weiteren Recherchegebühren wurde innerhalb der gesetzten Frist entrichtet. Der vorliegende europäische Recherchenbericht wurde für die Teile der Anmeldung erstellt, die sich auf Erfindungen beziehen, für die Recherchegebühren entrichtet worden sind, nämlich Patentansprüche:
- Keine der weiteren Recherchegebühren wurde innerhalb der gesetzten Frist entrichtet. Der vorliegende europäische Recherchenbericht wurde für die Teile der Anmeldung erstellt, die sich auf die zuerst in den Patentansprüchen erwähnte Erfindung beziehen, nämlich Patentansprüche:
- 1-12
- Der vorliegende ergänzende europäische Recherchenbericht wurde für die Teile der Anmeldung erstellt, die sich auf die zuerst in den Patentansprüchen erwähnte Erfindung beziehen (Regel 164 (1) EPÜ).



**MANGELNDE EINHEITLICHKEIT  
DER ERFINDUNG  
ERGÄNZUNGSBLATT B**

Nummer der Anmeldung

EP 08 01 2795

Nach Auffassung der Recherchenabteilung entspricht die vorliegende europäische Patentanmeldung nicht den Anforderungen an die Einheitlichkeit der Erfindung und enthält mehrere Erfindungen oder Gruppen von Erfindungen, nämlich:

1. Ansprüche: 1-12

Anlage zur Herstellung von Betonfertigbauelementen mit einer Fertigungstrasse, die aus nacheinander synchronen Stationen besteht.

---

2. Ansprüche: 13-17

Verfahren zur Anordnung Abschalprofile auf einer Palettenform.

---

**ANHANG ZUM EUROPÄISCHEN RECHERCHENBERICHT  
 ÜBER DIE EUROPÄISCHE PATENTANMELDUNG NR.**

EP 08 01 2795

In diesem Anhang sind die Mitglieder der Patentfamilien der im obengenannten europäischen Recherchenbericht angeführten Patentdokumente angegeben.  
 Die Angaben über die Familienmitglieder entsprechen dem Stand der Datei des Europäischen Patentamts am  
 Diese Angaben dienen nur zur Unterrichtung und erfolgen ohne Gewähr.

29-11-2010

Im Recherchenbericht angeführtes Patentdokument	Datum der Veröffentlichung	Mitglied(er) der Patentfamilie	Datum der Veröffentlichung
DE 8814308	U1	15-03-1990	KEINE
-----			
DE 2338445	A1	13-02-1975	KEINE
-----			
FR 2353377	A1	30-12-1977	BE 854258 A1 01-09-1977
			CH 613398 A5 28-09-1979
			DE 2724997 A1 08-12-1977
			DE 2759530 B1 28-08-1980
			DK 245677 A 05-12-1977
			ES 459060 A1 16-04-1978
			GB 1557095 A 05-12-1979
			IT 1126732 B 21-05-1986
			LU 77258 A1 24-08-1977
			NL 7706070 A 06-12-1977
			PT 66613 A 01-06-1977
-----			
GB 2127343	A	11-04-1984	KEINE
-----			

EPO FORM P0461

Für nähere Einzelheiten zu diesem Anhang : siehe Amtsblatt des Europäischen Patentamts, Nr.12/82