



(12) PATENTANSØGNING (10) DK 1941/90 A

Patentdirektoratet

- (21) Patentansøgning nr.: 1941/90 (51) Int. Cl. 5: D 06 F 39/02
 (22) Indleveringsdag:.... 15 aug 1990
 (24) Løbedag:..... 10 jan 1989
 (41) Alm. tilgængelig:.... 15 aug 1990
 (62) Stamansøgningsnummer:.....
 (86) International ansøgning nr.:... PCT/EP89/00013
 (86) International indleveringsdag: 10 jan 1989
 (85) Videreførselsdag: 15 aug 1990
 (30) Prioritet: 15 feb 1988 DE 8801920
 (71) Ansøger: *Henkel Kommanditgesellschaft auf Aktien, Henkelstrasse 67;
4000 Duesseldorf 13, DE
 (72) Opfinder: Joern *Jobs, Cloerather Muehle 34; 4060 Viersen 12, DE
Werner *Kuenzel, Eichenfeldstrasse 65; 4018 Langenfeld, DE
 (74) Fuldmægtig: Firmaet Chas. Hude, H. C. Andersens Boulevard 33, 1553,
København V

- (54) Doseringslager til modtagelse og afgivelse af tøjbehandlingsmiddel
 (57) Sammendrag

1941-90

Et doseringslager til modtagelse og afgivelse af vaskebehandlingsmiddel, især flydende vaskemiddel, i en vaskemaskine eller tilsvarende har flere afgivelsesåbninger (7, 8) for behandlingsmidlet. Med henblik på at forøge anvendelsesområdet er doseringslageret (1) forsynet med mindst to i forhold til hinanden væsketætte optagelseskamre (5, 6), som hver er forsynet med en opgivelsesåbning (7, 8).

1941-90

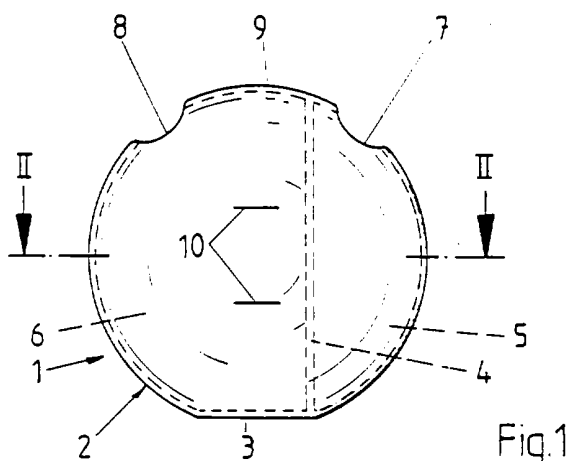

Fig.1