



(19)中華民國智慧財產局

(12)發明說明書公告本

(11)證書號數：TW I856270 B

(45)公告日：中華民國 113 (2024) 年 09 月 21 日

(21)申請案號：110135406

(22)申請日：中華民國 110 (2021) 年 09 月 22 日

(51)Int. Cl. : H01R13/629 (2006.01)

H01R12/69 (2011.01)

(71)申請人：禾昌興業股份有限公司 (中華民國) P-TWO INDUSTRIES INC. (TW)

桃園市桃園區興華路 9 號

(72)發明人：張君瑋 CHANG, CHUN WEI (TW) ; 林祐逸 LIN, YU YI (TW)

(74)代理人：林義傑；劉彥宏；丁國隆

(56)參考文獻：

TW M608614U

CN 202058977U

審查人員：陳章德

申請專利範圍項數：7 項 圖式數：6 共 23 頁

(54)名稱

具有按壓解鎖結構之易鎖連接器

(57)摘要

本發明提供一種具有按壓解鎖結構之易鎖連接器，其包含一膠芯、一殼體與複數端子。膠芯包含一第一本體、複數作用部與複數端子槽。每一該等作用部更包含一第一止擋體與一第三止擋體，且在該第一止擋體與該第三止擋體之間形成一開口。殼體包含一第二本體與複數按壓部。該等端子設置於該等端子槽。當該等作用部受一外力按壓時，該等作用部將會產生形變，進而在該第一本體解鎖軟性印刷電路板，且該等作用部受到該第一止擋體與該第三止擋體的止擋而停止繼續形變，又當該等作用部不受該外力按壓時，進而在該第一本體鎖固軟性印刷電路板。

The invention provides an easy-lock connector with unlock structure, which comprises a rubber core, a housing and a plurality of terminals. The rubber core includes a first body, a plurality of acting parts and a plurality of terminal grooves. Each of the action parts further includes a first stop body and a third stop body, and an opening is formed between the first stop body and the third stop body. The housing includes a second body and a plurality of pressing parts. The terminals are arranged in the terminal grooves. When the action parts are pressed by an external force, the action parts will be deformed, and then an flexible printed circuit board will be unlocked on the first body, and the action parts are stopped by the first stop body and the third stop body to stop continuing to deform, and when the action parts are not pressed by the external force, the flexible printed circuit board is locked on the first body.

指定代表圖：

符號簡單說明：

10:具有按壓解鎖結構  
之易鎖連接器

12:膠芯

14:殼體

16:端子



圖2

# 公告本

I856270

## 發明摘要

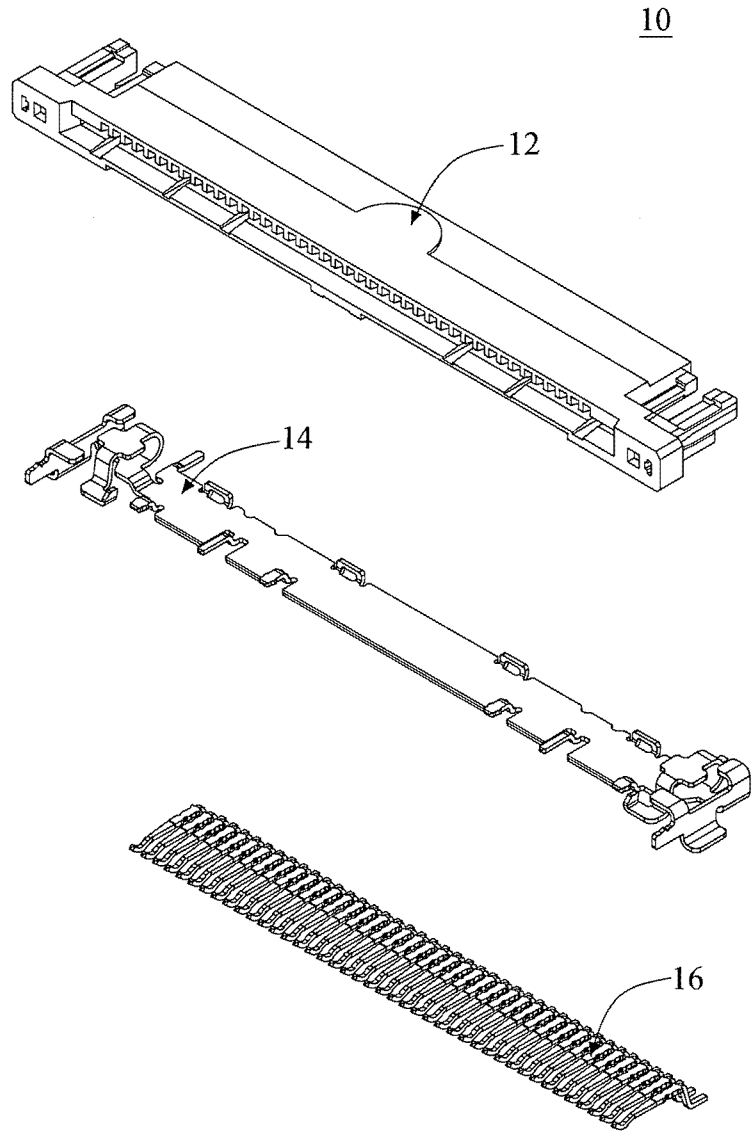
【發明名稱】 具有按壓解鎖結構之易鎖連接器

EASY LOCK CONNECTOR WITH UNLOCK STRUCTURE

【中文】

本發明提供一種具有按壓解鎖結構之易鎖連接器，其包含一膠芯、一殼體與複數端子。膠芯包含一第一本體、複數作用部與複數端子槽。每一該等作用部更包含一第一止擋體與一第三止擋體，且在該第一止擋體與該第三止擋體之間形成一開口。殼體包含一第二本體與複數按壓部。該等端子設置於該等端子槽。當該等作用部受一外力按壓時，該等作用部將會產生形變，進而在該第一本體解鎖軟性印刷電路板，且該等作用部受到該第一止擋體與該第三止擋體的止擋而停止繼續形變，又當該等作用部不受該外力按壓時，進而在該第一本體鎖固軟性印刷電路板。

【英文】

The invention provides an easy-lock connector with unlock structure, which comprises a rubber core, a housing and a plurality of terminals. The rubber core includes a first body, a plurality of acting parts and a plurality of terminal grooves. Each of the action parts further includes a first stop body and a third stop body, and an opening is formed between the first stop body and the third stop body. The housing includes a second body and a plurality of pressing parts. The terminals are arranged in the terminal grooves. When the action parts are

pressed by an external force, the action parts will be deformed, and then an flexible printed circuit board will be unlocked on the first body, and the action parts are stopped by the first stop body and the third stop body to stop continuing to deform, and when the action parts are not pressed by the external force, the flexible printed circuit board is locked on the first body.

**【代表圖】**

**【本案指定代表圖】**：圖 (2)。

**【本代表圖之符號簡單說明】**：

10...具有按壓解鎖結構之易鎖連接器

12...膠芯

14...殼體

16...端子

# 發明專利說明書

**【發明名稱】** 具有按壓解鎖結構之易鎖連接器

EASY LOCK CONNECTOR WITH UNLOCK STRUCTURE

**【技術領域】**

**【0001】** 本發明為一種連接器的技術領域，特別是一種具有按壓解鎖結構之易鎖連接器。

**【先前技術】**

**【0002】** 傳統中，線對板的連接器提供多個前端/後端電極連接軟性印刷電路板(Flexible Printed Circuit，FPC)與印刷電路板(Printed Circuit Board，PCB)。

**【0003】** 為了能夠讓連接器也能夠應用在需要較窄空間的應用領域，例如車用領域或是薄型化電子產品的應用領域，本發明所述技術領域的人莫不思及如何製作薄型化的連接器來配合前述應用領域；除了製作薄型化的連接器之外，也一併思考在薄型化連接器過程中，是否也能夠提供自動鎖扣與手動解鎖的功能。

**【0004】** 有鑑於此，本發明提出一種具有按壓解鎖結構之易鎖連接器，可用以解決傳統所無法解決的問題。

**【發明內容】**

【0005】 本發明之第一目的係提供一種具有按壓解鎖結構之易鎖連接器，係能夠用於連接軟性印刷電路板，且同時地能夠達到自動鎖扣與手動解鎖的目的。

【0006】 本發明之第二目的係根據上述具有按壓解鎖結構之易鎖連接器，係提供膠芯與殼體的單件式結構，藉由膠芯與殼體所各自提供的固定件或其他結構可以進一步相互卡扣與結合而形成一個可以連接軟性印刷電路板的連接器。

【0007】 本發明之第三目的係根據上述具有按壓解鎖結構之易鎖連接器，提供第一止擋體與第三止擋體以止擋作用部的形變，以藉由第一止擋面與第三止擋面決定作用部之形變行程的目的。

【0008】 為達到上述目的與其他目的，本發明提供一種具有按壓解鎖結構之易鎖連接器能夠連接具有複數缺口與複數導線的一軟性印刷電路板。具有按壓解鎖結構之易鎖連接器包含一膠芯、一殼體與複數端子。膠芯包含一第一本體、複數作用部與複數端子槽。膠芯形成一容置空間以容置軟性印刷電路板。該等作用部係分別地配置於第一本體的二側。該等端子槽連通容置空間與膠芯的外部。其中，每一該等作用部更包含一第一止擋體與一第三止擋體，且在第一止擋體與第三止擋體之間形成一開口。殼體包含一第二本體與複數按壓部。該等按壓部係分別地配置於第二本體的二側。該等按壓部對應第一止擋體、第三止擋體與開口設置。其中，每一該等按壓部提供一按壓面、一懸臂、一卡扣塊與一彈性件。按壓面連接懸臂與彈性件，又懸臂之自由端形成卡扣塊以能夠對應該等缺口之一者。該等端子設置於該等端子槽，以能夠連接該等導線。其中，按壓面受一外力

按壓使得該等彈性件產生形變，進而該等懸臂之該等卡扣塊朝解鎖該等缺口的方向移動，以能夠讓軟性印刷電路板退出容置空間，且該等彈性件受到第一止擋體與第三止擋體的止擋而停止繼續形變，又按壓面不受外力按壓，使得該等懸臂之該等卡扣塊鎖固該等缺口，以能夠阻止軟性印刷電路板退出容置空間。

**【0009】** 相較於傳統的具有按壓解鎖結構之易鎖連接器，本發明提出一種具有按壓解鎖結構之易鎖連接器，其屬於單件式自動扣合及按壓解鎖結構，可以能夠應用於軟性印刷電路板，對軟性印刷電路板進行鎖扣(或稱鎖固)與解鎖。

#### **【圖式簡單說明】**

##### **【0010】**

圖1係本發明第一實施例之具有按壓解鎖結構之易鎖連接器的立體示意圖。

圖2係說明本發明圖1之具有按壓解鎖結構之易鎖連接器的爆炸圖。

圖3(a)係說明本發明圖2之膠芯的俯視圖。

圖3(b)係說明本發明圖2之膠芯的仰視圖。

圖3(c)係說明本發明圖2之膠芯的前視圖。

圖3(d)係說明本發明圖2之膠芯的後視圖。

圖3(e)係說明本發明圖2之膠芯的側視圖。

圖4(a)係說明本發明圖2之殼體的俯視圖。

圖4(b)係說明本發明圖2之殼體的仰視圖。

圖4(c)係說明本發明圖2之殼體的前視圖。

圖4(d)係說明本發明圖2之殼體的後視圖。

圖4(e)係說明本發明圖2之殼體的側視圖。

圖5係說明本發明圖2之具有按壓解鎖結構之易鎖連接器的局部放大示意圖。

圖6(a)係說明本發明圖2之殼體之部分結構未結合軟性印刷電路板的部使用示意圖。

圖6(b)係說明本發明圖2之殼體之部分結構結合軟性印刷電路板的部使用示意圖。

#### 【實施方式】

【0011】 為充分瞭解本發明之目的、特徵及功效，茲藉由下述具體之實施例，並配合所附之圖式，對本發明做一詳細說明，說明如後。

【0012】 於本發明中，係使用「一」或「一個」來描述本文所述的單元、元件和組件。此舉只是為了方便說明，並且對本發明之範疇提供一般性的意義。因此，除非很明顯地另指他意，否則此種描述應理解為包括一個、至少一個，且單數也同時包括複數。

【0013】 於本發明中，用語「包含」、「包括」、「具有」、「含有」或其他任何類似用語意欲涵蓋非排他性的包括物。舉例而言，含有複數要件的一元件、結構、製品或裝置不僅限於本文所列出的此等要件而已，而是可以包括未明確列出但卻是該元件、結構、製品或裝置通常固有的其他要件。除此之外，除非有相反的明確說明，用語「或」是指涵括性的「或」，而不是指排他性的「或」。

【0014】 請參考圖1，係本發明實施例之具有按壓解鎖結構之易鎖連接器的立體示意圖。在圖1中，具有按壓解鎖結構之易鎖連接器10能夠連接如圖6(b)所示具有缺口22與導線24的一軟性印刷電路板2。在圖6(b)中，缺口22係形成鄰近在軟性印刷電路板2之自由端的二側邊，而導線24係包覆於軟性印刷電路板2，且裸露於自由端。又，缺口22的數量係以二個為例說明。

【0015】 回到圖1與一併參考圖2，具有按壓解鎖結構之易鎖連接器10包含一膠芯12、一殼體14與複數端子16。其中，圖2係說明本發明圖1之具有按壓解鎖結構之易鎖連接器的爆炸圖。在圖2中，殼體14可以自膠芯12的後緣插入並藉由以下的相應結構進行限位與穩固結合。

【0016】 一併參考圖3(a)至3(e)，係說明本發明圖2之膠芯的多個視角圖。圖3(a)係說明本發明圖2之膠芯的俯視圖；圖3(b)係說明本發明圖2之膠芯的仰視圖；圖3(c)係說明本發明圖2之膠芯的前視圖；圖3(d)係說明本發明圖2之膠芯的後視圖；以及，圖3(e)係說明本發明圖2之膠芯的側視圖。

【0017】 膠芯12包含一第一本體122、作用部124與端子槽1210。膠芯12形成一容置空間SP以容置軟性印刷電路板2。

【0018】 於此，作用部124係以二個為例說明，作用部124分別地配置於第一本體122的二側。

【0019】 於此，端子槽1210的數目係對應該等端子16的數量，一般而言，端子槽1210的數量於端子16的數量相同或是多於端子16的數量。又，端子槽1210連通容置空間SP與膠芯12的外部，以供端子16插入，使得端子16之一端位於容置空間SP與端子16之另一端位於膠芯12的外部，且通常端子16的另一端用於連接印刷電路板(圖未示)或其他的導線(圖未示)。

【0020】 於此，作用部124更包含一第一止擋體1242與一第三止擋體1244，於此，第一止擋體1242比第三止擋體1244更接近膠芯12之二側的外緣處。在圖3(a)的視角中，第一止擋體1242與第三止擋體1244之間形成一開口。

【0021】 於另一實施例中，第一本體122更包含第一固定件1212，於此，第一固定件1212的數量係以二個為例說明，且第一固定件1212係分別地形成在第一本體122的二側邊。於此，第一固定件1212係以插孔為例說明。

【0022】 於另一實施例中，第一本體122更包含第五固定件1214，於此，第五固定件1214的數量係以二個為例說明，且第五固定件1214係分別地形成在第一本體122的二側邊的表面。

【0023】 於另一實施例中，第一本體122更包含第一槽體126，於此，第一槽體126的數量係以四個為例說明，且第一槽體126係分別地形成在圖3(b)所示的一表面。

【0024】 於另一實施例中，第一本體122更包含第三槽體128，於此，第三槽體128的數量係以二個為例說明，且第三槽體128係分別地形成在圖3(b)所示的一表面。

【0025】 於另一實施例中，第一本體122更包含第三固定件1216於此，第三固定件1216的數量係以四個為例說明，且第三固定件1216係分別地形成在第一本體122的後緣，於此，第三固定件1216係以凸肋為例說明。

【0026】 一併參考圖4(a)至4(e)，係說明本發明圖2之殼體的多個視角圖。圖4(a)係說明本發明圖2之殼體的俯視圖；圖4(b)係說明本發明圖2之殼

體的仰視圖；圖4(c)係說明本發明圖2之殼體的前視圖；圖4(d)係說明本發明圖2之殼體的後視圖；以及，圖4(e)係說明本發明圖2之殼體的側視圖。

【0027】 殼體14包含一第二本體142與按壓部144。於此，按壓部144的數量係以二個為例說明。

【0028】 按壓部144分別地配置於第二本體142的二側，以對應第一止擋體1242、第三止擋體1244與開口設置。於此，按壓部144提供一按壓面1442、一懸臂1444、一卡扣塊1446與一彈性件1448。按壓面1442連接懸臂1444與彈性件1448，又懸臂1444之自由端形成卡扣塊1446以能夠對應缺口22。

【0029】 於此，按壓面1442具有延伸件14422，於此係以複數個為例說明，於另一實施例，也可以是單一個。延伸件14422分別地形成在按壓面1442的二側翼。延伸件14422分別地對應第一止擋體1242與第三止擋體1244設置。按壓面1442透過延伸件14422除可以加大按壓的面積之外，也可以進一步根據第一止擋體1242與第三止擋體1244的位置進行對應的設計。

【0030】 舉例而言，一併可以參考圖5，係說明本發明圖2之具有按壓解鎖結構之易鎖連接器的局部放大示意圖。在圖5中，延伸件14422是形成在按壓面1442的二側翼，又第一止擋體1242具有第一止擋面12422和第三止擋體1244具有第三止擋面12442。當延伸件14422分別地作用於第一止擋面12422與第三止擋面12442時，第一止擋面12422與第三止擋面12442能夠同時地止擋彈性件1448，特別是不產生永久的形變。

【0031】 於另一實施例中，第二本體142更包含第六固定件1416，於此，第六固定件1416的數量係以二個為例說明，且第六固定件1416係分別

地形成在第二本體142的二側。又，第六固定件1416對應第一固定件1212設置，藉由結合第六固定件1416與第一固定件1212，使得膠芯12結合殼體14。於此，第六固定件1416係以插件為例說明，以對應具有插孔態樣的第一固定件1212。於另一實施例中，第六固定件1416的自由端更包含複數卡扣點14162。藉由卡扣點14162形變於插孔態樣的第一固定件1212而緊密地卡扣於第一固定件1212，使得殼體14更加地緊固地卡扣於膠芯12。

【0032】 於另一實施例中，第二本體142更包含第十二固定件1422，於此，第十二固定件1422的數量係以二個為例說明，且第十二固定件1422形成在第二本體142的二側邊。第十二固定件1422對應第五固定件1214設置，藉由結合第十二固定件1422與第五固定件1214，使得殼體14限位於膠芯12。

【0033】 於另一實施例中，第二本體142更包含第八固定件1418與第十固定件1420，於此，第八固定件1418的數量與第十固定件1420的數量係分別地以二個為例，又第八固定件1418連接第十固定件1420而形成一U形體。又，當殼體14結合膠芯12之後，第八固定件1418與第十固定件1420可以包覆第一止擋體1242。

【0034】 於另一實施例中，殼體14與膠芯12可以同時地藉由第一固定件1212、第六固定件1416、第五固定件1214、第十二固定件1422、第一止擋體1242、第八固定件1418、第十固定件1420，使得殼體14限位於膠芯12。

【0035】 於另一實施例中，第二本體142更包含第二固定件146，於此，第二固定件146的數量係以四個為例說明。第一槽體126對個第二固定

件146設置，藉由第一槽體126卡扣第二固定件146，使得殼體14卡扣於膠芯12。

【0036】 於另一實施例中，第二本體142更包含第二接地件148，於此，第二接地件148的數量係以二個為例說明。第二接地件148對應第三槽體128設置，藉由第二接地件148結合第三槽體128，使得第二接地件148設置於容置空間SP以能夠電性連接軟性印刷電路板2之具有接地的導線24。

【0037】 於另一實施例中，第二本體142的後緣形成第四固定件1410，於此，第四固定件1410係以四個為例說明。第四固定件1410對應第三固定件1216設置，藉由結合第四固定件1410與第三固定件1216，使得當殼體14由膠芯12後緣插入時，殼體14可以定位於膠芯12。於此，第四固定件1410係以環形體為例說明。

【0038】 於另一實施例中，第二本體142更包含殼體固定件1412，係分別地形成在第二本體142的二側邊，以供焊接於外部的印刷電路板(圖未示)而將殼體14固定在印刷電路板。

【0039】 於另一實施例中，第二本體142更包含第四接地件1414，係分別地形成在第二本體142的後緣，以能夠焊接於例如印刷電路板的接地線(圖未示)。

【0040】 回到圖2與圖3(c)，端子16設置於端子槽1210，以能夠連接如圖6(b)的導線24。

【0041】 一併參考圖6(a)與6(b)，係說明本發明圖2之殼體的使用示意圖。圖6(a)係說明本發明圖2之殼體之部分結構未結合軟性印刷電路板的部

使用示意圖；以及，圖6(b)係說明本發明圖2之殼體之部分結構結合軟性印刷電路板的部使用示意圖。

**【0042】** 在按壓面1442受一外力F按壓之後，按壓部144能夠讓彈性件1448產生形變(例如產生彎折形變)，進而懸臂1444之卡扣塊1446朝解鎖缺口22的方向移動，於此的方向與外力F施加方向相同，即是朝下的方向。由於，卡扣塊1446向下移動，使得卡扣塊1446不在缺口22而能夠讓軟性印刷電路板2退出容置空間SP，又，彈性件1448在受到外力F時候，將持續地發生形變，直到按壓面1442(特別是指延伸件14422)觸碰到第一止擋體1242之第一止擋面12422及/或觸碰到第三止擋體1244之第三止擋面12442，使得延伸件14422止擋於第一止擋面12422和第三止擋面12442而停止彈性件1448繼續形變，亦即，第一止擋面12422與第三止擋面12442可以決定彈性件1448的形變行程；反之，在按壓面1442不受外力F按壓之後(或是，在按壓面1442不再繼續施加外力F之後，彈性件1448藉由彈性力恢復其原狀)，懸臂1444之卡扣塊1446朝相反於外力F施加方向的另一方向移動進而鎖固缺口22，以能夠阻止軟性印刷電路板2退出容置空間SP，亦即，未施加外力F的情況下，軟性印刷電路板2被限制在容置空間SP。於此，卡扣塊1446在前端(指的是卡扣塊1446首次接觸軟性印刷電路板2之自由端的一端)形成斜面，使得卡扣塊1446插入容置空間SP之後，軟性印刷電路板2壓制卡扣塊1446朝外力F施加的方向移動，直到缺口22作用於卡扣塊1446，使得卡扣塊1446限位軟性印刷電路板2的移動。

**【0043】** 本發明在上文中已以較佳實施例揭露，然熟習本項技術者應理解的是，實施例僅用於描繪本發明，而不應解讀為限制本發明之範圍。

應注意的是，舉凡與實施例等效之變化與置換，均應設為涵蓋於本發明之範疇內。因此，本發明之保護範圍當以申請專利範圍所界定者為準。

### 【符號說明】

#### 【0044】

- 2...軟性印刷電路板
- 22...缺口
- 24...導線
- 10...具有按壓解鎖結構之易鎖連接器
- 12...膠芯
- 122...第一本體
- 124...作用部
- 1242...第一止擋體
- 12422...第一止擋面
- 1244...第三止擋體
- 12442...第三止擋面
- 126...第一槽體
- 128...第三槽體
- 1210...端子槽
- 1212...第一固定件
- 1214...第五固定件
- 1216...第三固定件

- 14...殼體
- 142...第二本體
- 144...按壓部
- 1442...按壓面
- 14422...延伸件
- 1444...懸臂
- 1446...卡扣塊
- 1448...彈性件
- 146...第二固定件
- 148...第二接地件
- 1410...第四固定件
- 1412...殼體固定件
- 1414...第四接地件
- 1416...第六固定件
- 14162...卡扣點
- 1418...第八固定件
- 1420...第十固定件
- 1422...第十二固定件
- 16...端子
- SP...容置空間
- F...外力

## 【發明申請專利範圍】

【請求項1】 一種具有按壓解鎖結構之易鎖連接器，係供連接具有複數缺口與複數導線的軟性印刷電路板，該具有按壓解鎖結構之易鎖連接器包含：

膠芯，係具有第一本體、複數作用部與複數端子槽，該膠芯形成容置空間以容置該軟性印刷電路板，該等作用部係分別地配置於該第一本體的二側，該等端子槽連通該容置空間與該膠芯的外部，其中每一該等作用部更包含第一止擋體與第三止擋體，且在該第一止擋體與該第三止擋體之間形成開口；以及

殼體，係具有第二本體與複數按壓部，該等按壓部係分別地配置於該第二本體的二側，該等按壓部對應該第一止擋體、該第三止擋體與該開口設置，其中每一該等按壓部提供按壓面、懸臂、卡扣塊與彈性件，該按壓面連接該懸臂與該彈性件，又該懸臂之自由端形成該卡扣塊以供對應該等缺口之一者；以及

複數端子，係設置於該等端子槽，以供連接該等導線；

其中，該按壓面受外力按壓使得該等彈性件產生形變，進而該等懸臂之該等卡扣塊朝解鎖該等缺口的方向移動，以供該軟性印刷電路板退出該容置空間，且該等彈性件受到該第一止擋體與該第三止擋體的止擋而停止繼續形變，又該按壓面不受該外力按壓，使得該等懸臂之該等卡扣塊鎖固該等缺口，以供阻止該軟性印刷電路板退出該容置空間；

其中該第一本體的後緣更包含第三固定件與該第二本體的後緣更包含第四固定件，該第三固定件對應該第四固定件設置，藉由結合該第三固定件與該第四固定件，使得該殼體定位於該膠芯；

每一該等按壓面具有延伸件，係形成在每一該等按壓面的側翼，該延伸件係對應每一該等第一止擋體與每一該等第三止擋體之至少一者設置，其中該延伸件的數量為一個或複數個；

該延伸件形成在該等按壓面的二側翼，每一該等第一止擋體具有第一止擋面和每一該等第三止擋體具有第三止擋面，使得該等延伸件分別地作用於該等第一止擋面與該等第三止擋面，以同時地止擋該等彈性件。

**【請求項2】** 如請求項 1 所述之具有按壓解鎖結構之易鎖連接器，其中該第一本體更包含複數第一固定件和該第二本體更包含複數第六固定件，該等第一固定件形成在該第一本體的二側邊與該等第六固定件形成在該第二本體的二側邊，該等第一固定件對應該等第六固定件設置，藉由結合該等第一固定件與該等第六固定件，使得該膠芯結合該殼體。

**【請求項3】** 如請求項 2 所述之具有按壓解鎖結構之易鎖連接器，其中該等第六固定件的自由端更包含複數卡扣點，藉由該等卡扣點卡扣於該等第一固定件，使得該殼體卡扣於該膠芯。

**【請求項4】** 如請求項 2 所述之具有按壓解鎖結構之易鎖連接器，其中該第一本體更包含複數第五固定件與該第二本體更包含複數第十二固定件，該等第五固定件形成在該第一本體的表面，該等

第五固定件對應該等第十二固定件設置，藉由結合該等第五固定件與該等第十二固定件，使得該殼體限位於該膠芯。

**【請求項5】** 如請求項 4 所述之具有按壓解鎖結構之易鎖連接器，其中該第二本體更包含複數第八固定件與複數第十固定件，該等第八固定件與該等第十固定件包覆該等第一止擋體，藉由該等第一固定件、該等第六固定件、該等第五固定件、該等第十二固定件、該等第一止擋體、該等第八固定件、該等第十固定件，使得該殼體限位於該膠芯。

**【請求項6】** 如請求項 1 所述之具有按壓解鎖結構之易鎖連接器，其中該第一本體更包含複數第一槽體和該第二本體更包含複數第二固定件，該等第一槽體對個該等第二固定件設置，藉由該等第一槽體卡扣該等第二固定件，使得該殼體卡扣於該膠芯。

**【請求項7】** 如請求項 1 所述之具有按壓解鎖結構之易鎖連接器，其中該第一本體更包含複數第三槽體和該第二本體更包含複數第二接地件，該等第三槽體對個該等第二接地件設置，藉由該等第三槽體結合該等第二接地件，使得該等第二接地件設置於該容置空間以供電性連接該軟性印刷電路板之具有接地的該等導線。

圖式



圖 1



圖 2

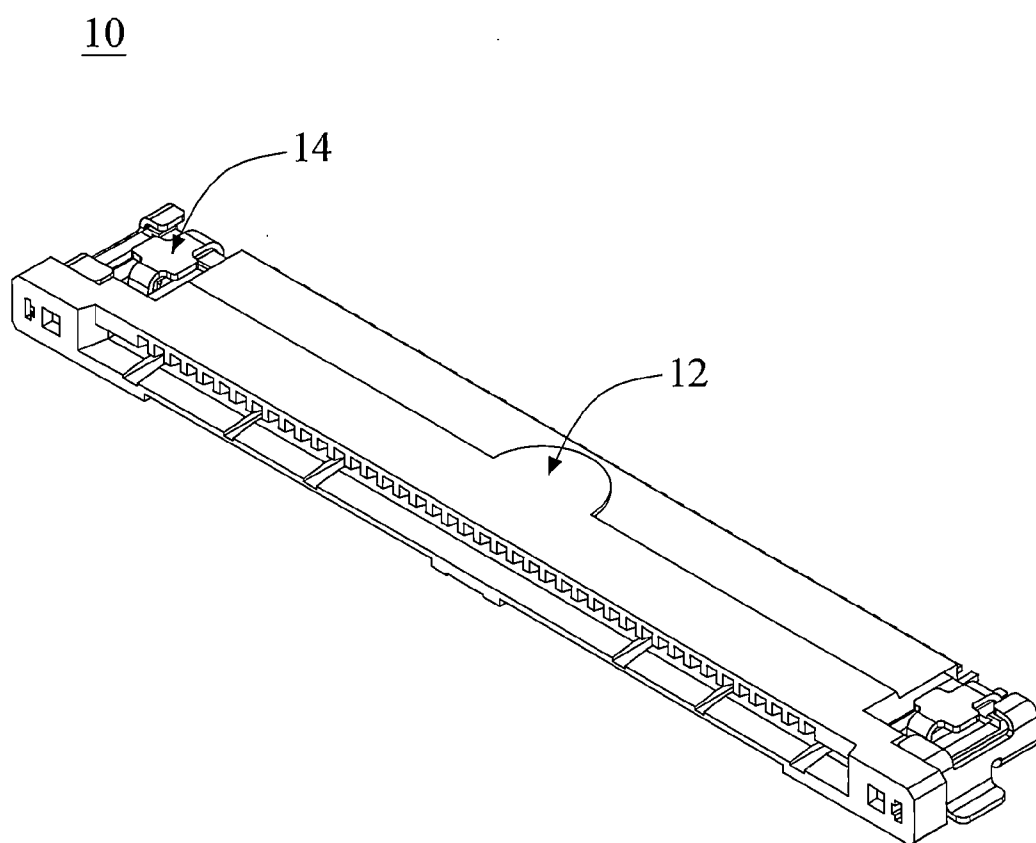

圖 3(a)

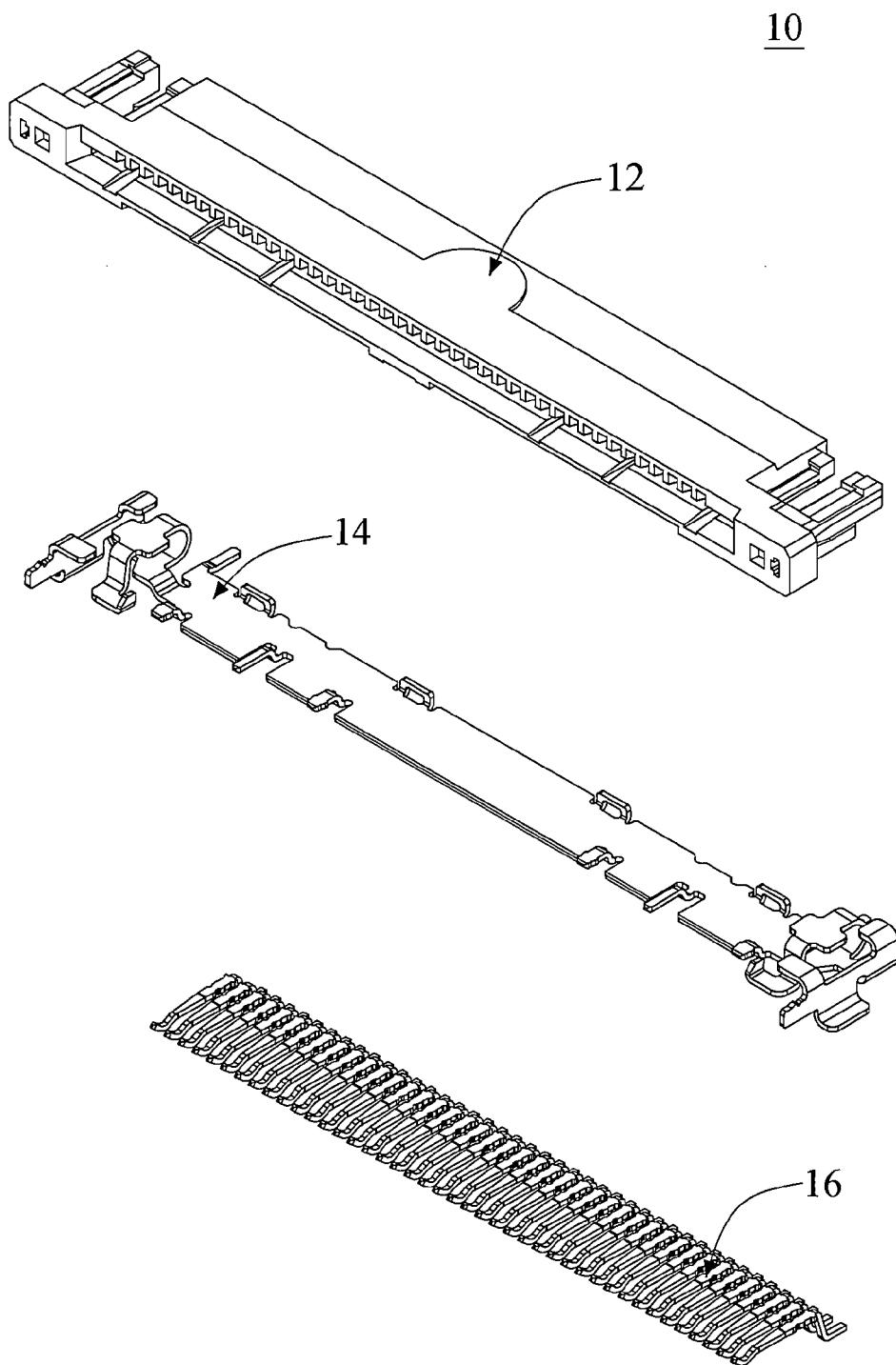

圖 3(b)

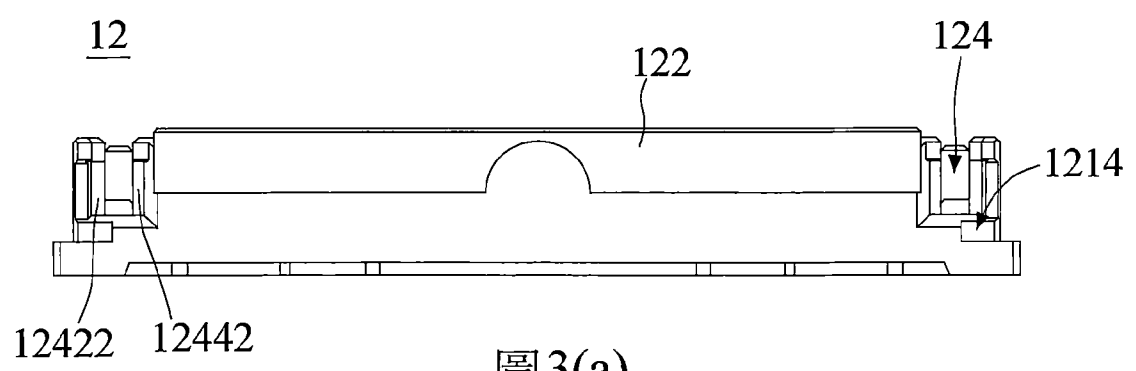

圖 3(c)

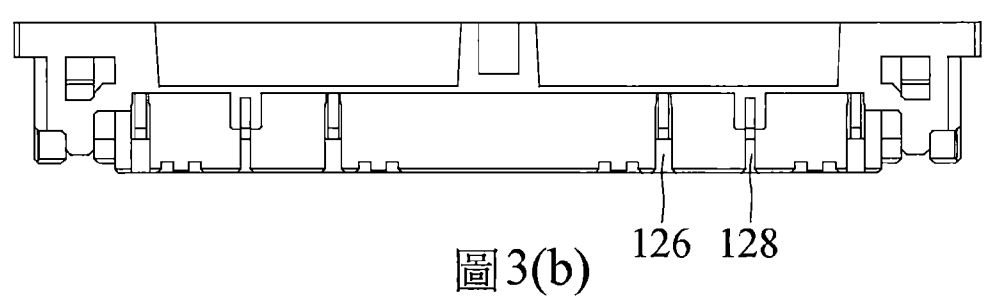

圖 3(d)

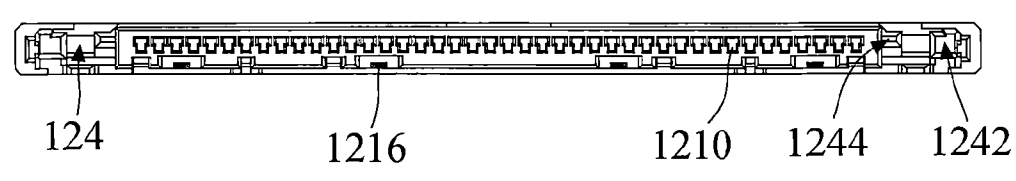

圖 3(e)



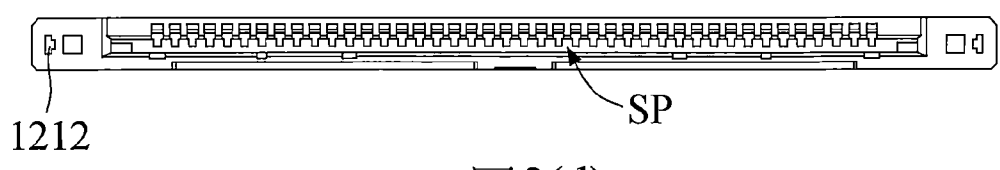

圖5

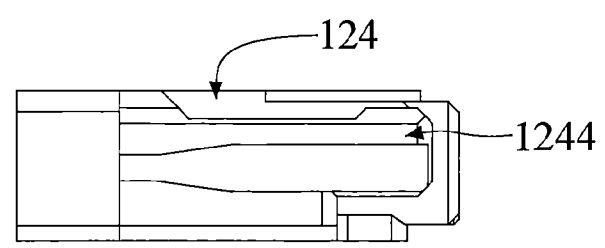
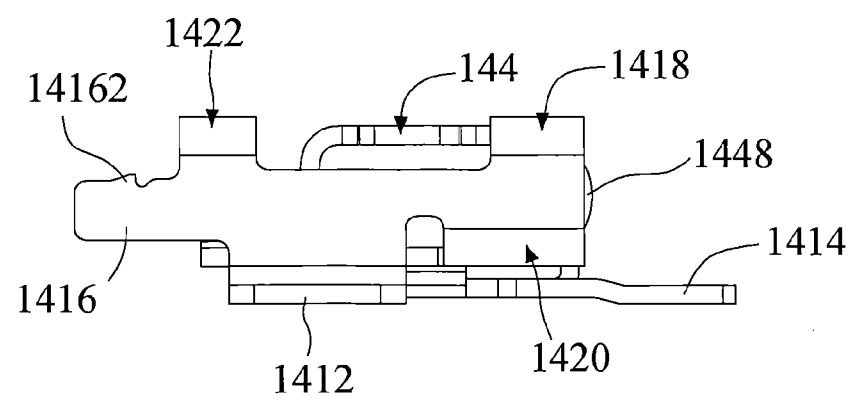
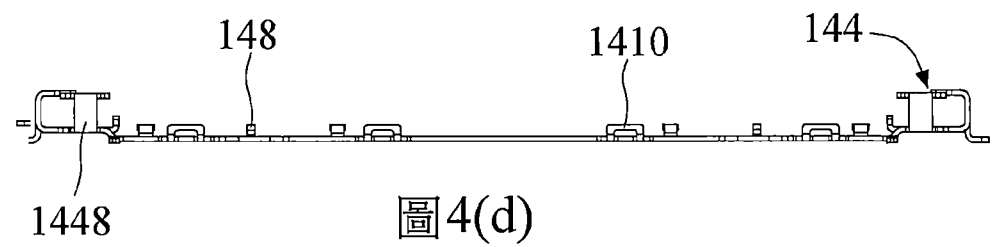
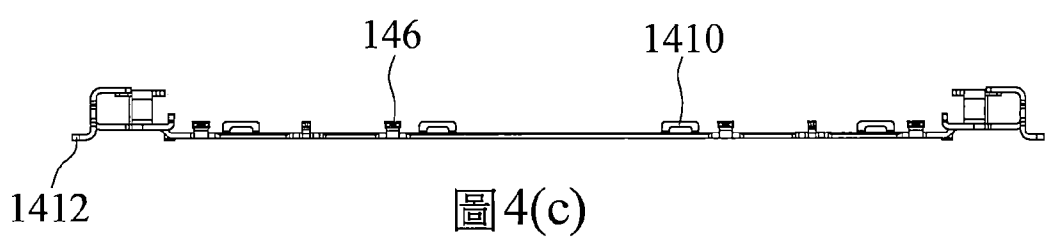
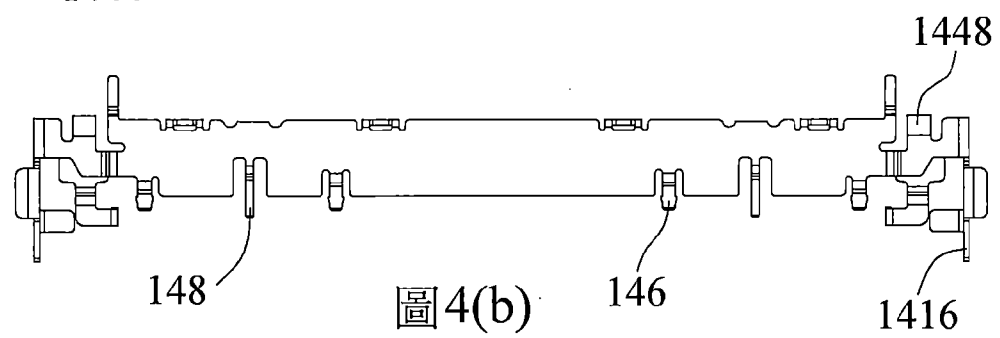
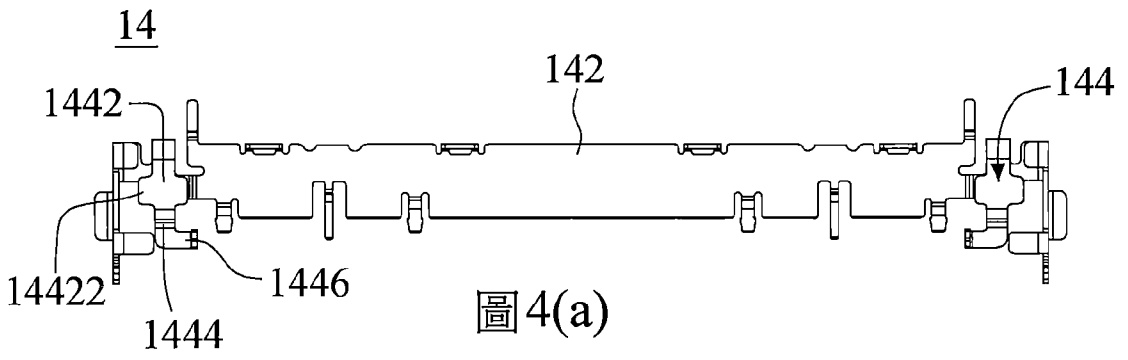

圖 6(a)

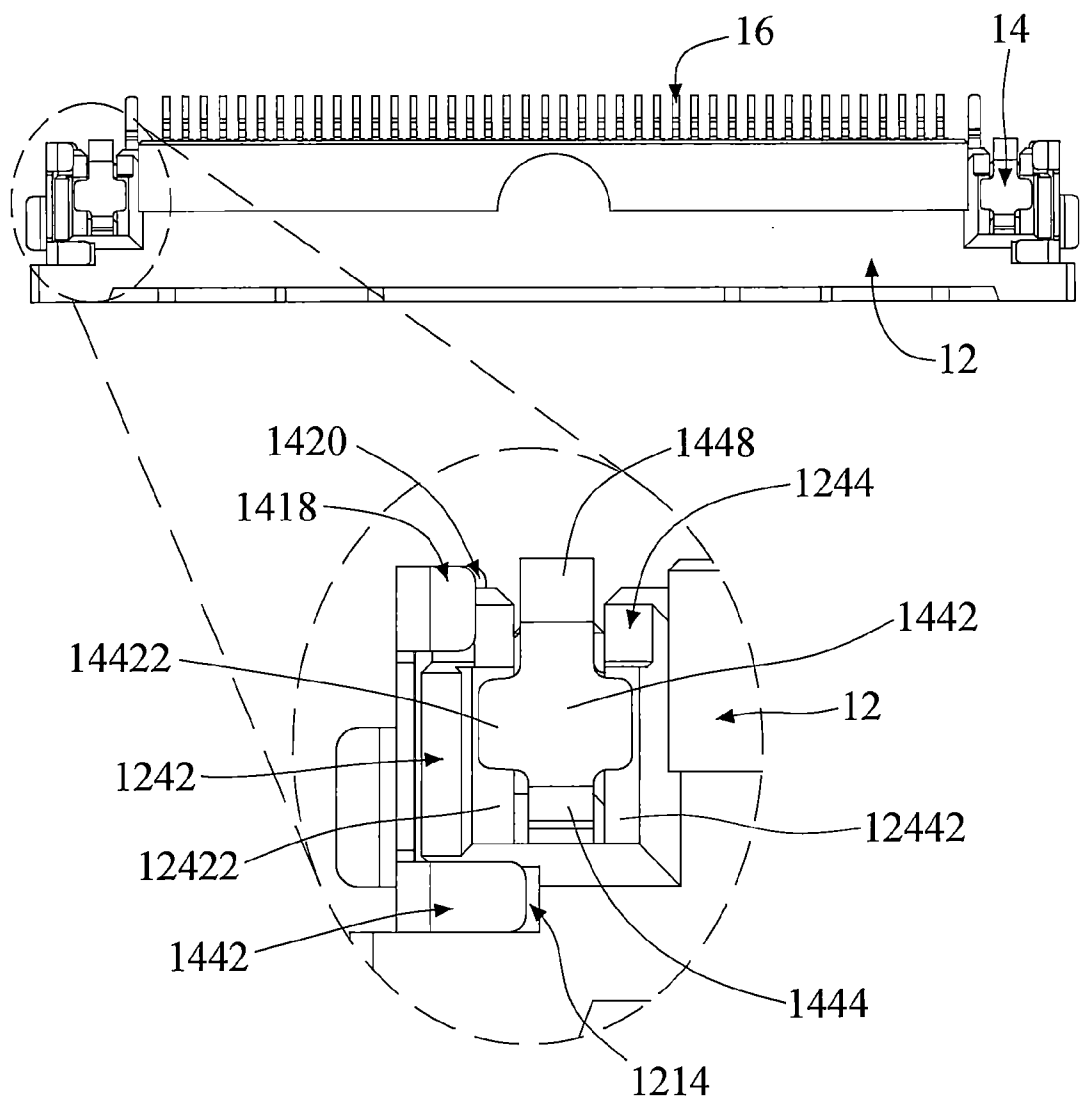
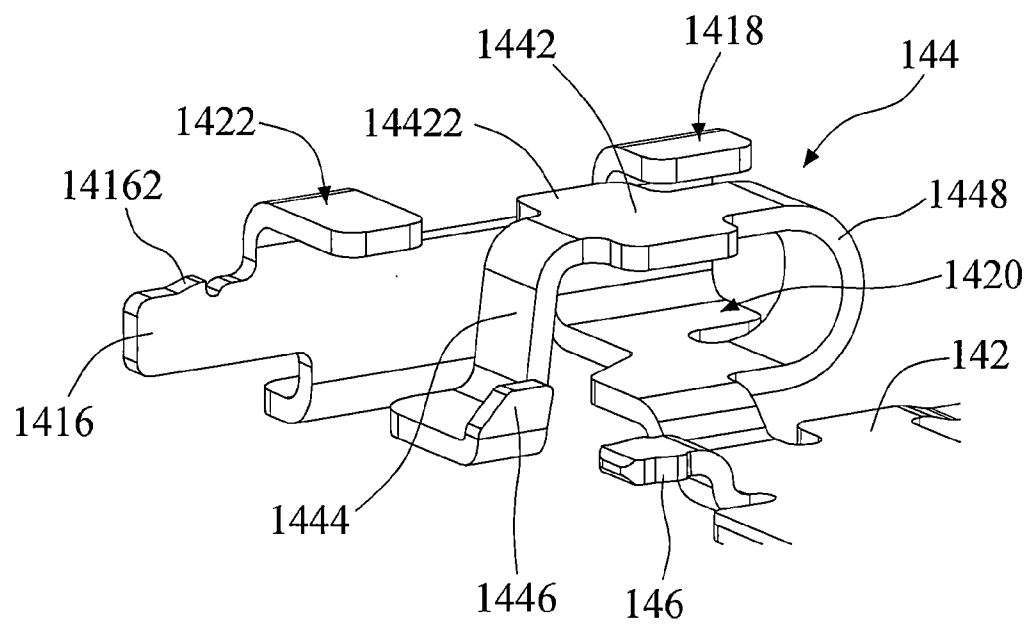
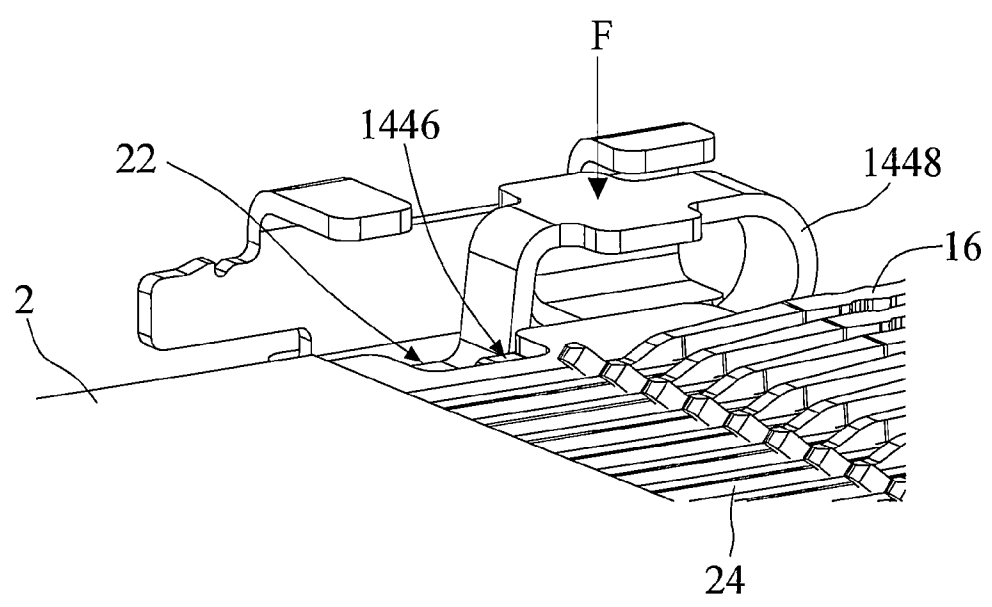

圖 6(b)