

RZECZPOSPOLITA
POLSKA



Urząd Patentowy
Rzeczypospolitej Polskiej

(12)

**OPIS OCHRONNY
WZORU
PRZEMYSŁOWEGO**

(19) **PL** (11) **15932**

(21) Numer zgłoszenia **15833**

(22) Data zgłoszenia: **21.12.2009**

(51) Klasyfikacja:
08-06

(54)

Zestaw klamki drzwiowej

(45) O udzieleniu prawa z rejestracji ogłoszono:
31.12.2010 WUP 12/2010

(73) Uprawniony z rejestracji wzoru przemysłowego:

**FAM Technika Odlewnicza Spółka z ograniczoną
odpowiedzialnością, Chełmno, (PL)**

(72) Twórca(y) wzoru przemysłowego

**Katrzyński Dariusz, Chełmno, (PL);
Ziółkowski Marian, Stolno, (PL)**

PL 15932

Nr Rp. 159.32.

Klasa 08-06.

Zestaw klamki drzwiowej

Przedmiotem wzoru przemysłowego jest zestaw klamki drzwiowej.

Wzorem przemysłowym jest nowa i posiadająca indywidualny charakter postać wytworu lub jego części, nadana mu w szczególności przez cechy linii, konturów, kształtów, materiał wytworu oraz przez jego ornamentację.

Nowość i oryginalność wzoru przemysłowego stanowi zestaw klamki drzwiowej charakteryzujący się łukowymi konturami wzdłużnymi i łukowymi konturami poprzecznymi części chwytowej, której brzegi mają krzywizny zmienno-promieniowe, oraz kształtem szyldu klamki drzwiowej w postaci okrągłej tarczy, która posiada otwór z ukształtowanymi co najmniej dwoma wypustami, płytki oporowej posiadającej otwór z co najmniej dwoma wypustami uformowanymi przez wywinięcie kołnierzy, a średnica zewnętrzna wywiniętych kołnierzy płytki oporowej jest nieco mniejsza od średnicy wewnętrznej wypustów szyldu w postaci okrągłej tarczy i posiada przytwierdzony kołek.

Przedmiot wzoru przemysłowego przedstawiony jest na rysunku, na którym fig. 1 przedstawia klamkę w widoku z dołu, fig. 2 – w widoku z przodu, fig. 3 – w rzucie perspektywicznym.

Zestaw klamki drzwiowej składa się kolejno z uchwytu klamki drzwiowej, tulejki, szyldu w postaci okrągłej tarczy, płytki oporowej, podkładki, sprężyny, ogranicznika i pierścienia osadczego.

Istotne cechy wzoru przemysłowego stanowi zestaw klamki drzwiowej charakteryzujący się łukowymi konturami wzdłużnymi i łukowymi konturami poprzecznymi części chwytowej, której brzegi mają krzywizny zmienno-promieniowe, oraz kształtem szyldu klamki drzwiowej w postaci okrągłej tarczy, która posiada otwór z ukształtowanymi co najmniej dwoma wypustami, płytki oporowej posiadającej otwór z co naj-

niej dwoma wypustami uformowanymi przez wywiniecie kołnierzy, a średnica zewnętrzna wywiniętych kołnierzy płytki oporowej jest nieco mniejsza od średnicy wewnętrznej wypustów szyldu tarczy w postaci okrągłej tarczy i posiada przytwierdzony kołek.

KANCELARIA PATENTOWA
Zenon Kołodziejczyk
85-030 Bydgoszcz, ul. Rumińskiego 6
tel./fax 52/322 84 93
NIP 554-107-60-23

Recepcja Patentowa

A handwritten signature in black ink, appearing to be 'M. Kołodziejczyk', written over the printed text 'Recepcja Patentowa'.

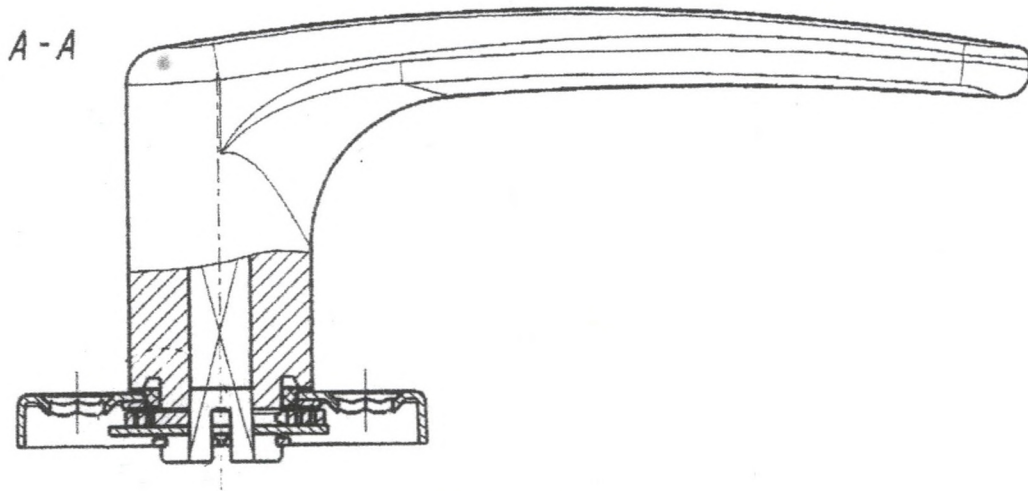
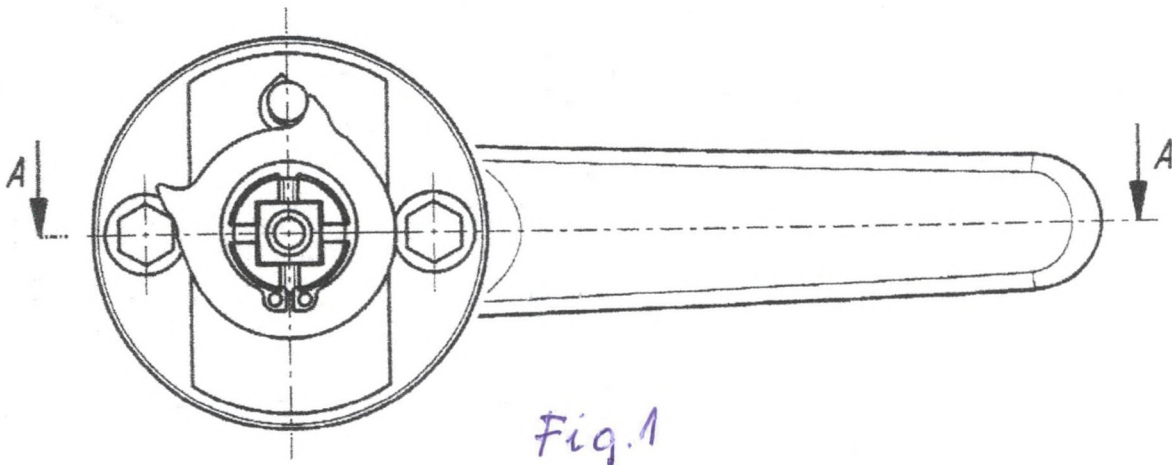

Wp - 15833
Rp - 15932

KANCELARIA PATENTOWA
Zenon Kołodziejczyk
85-030 Bydgoszcz, ul. Rumińskiego 6
tel./fax 52/322 84 93
NIP 554-107-60-23



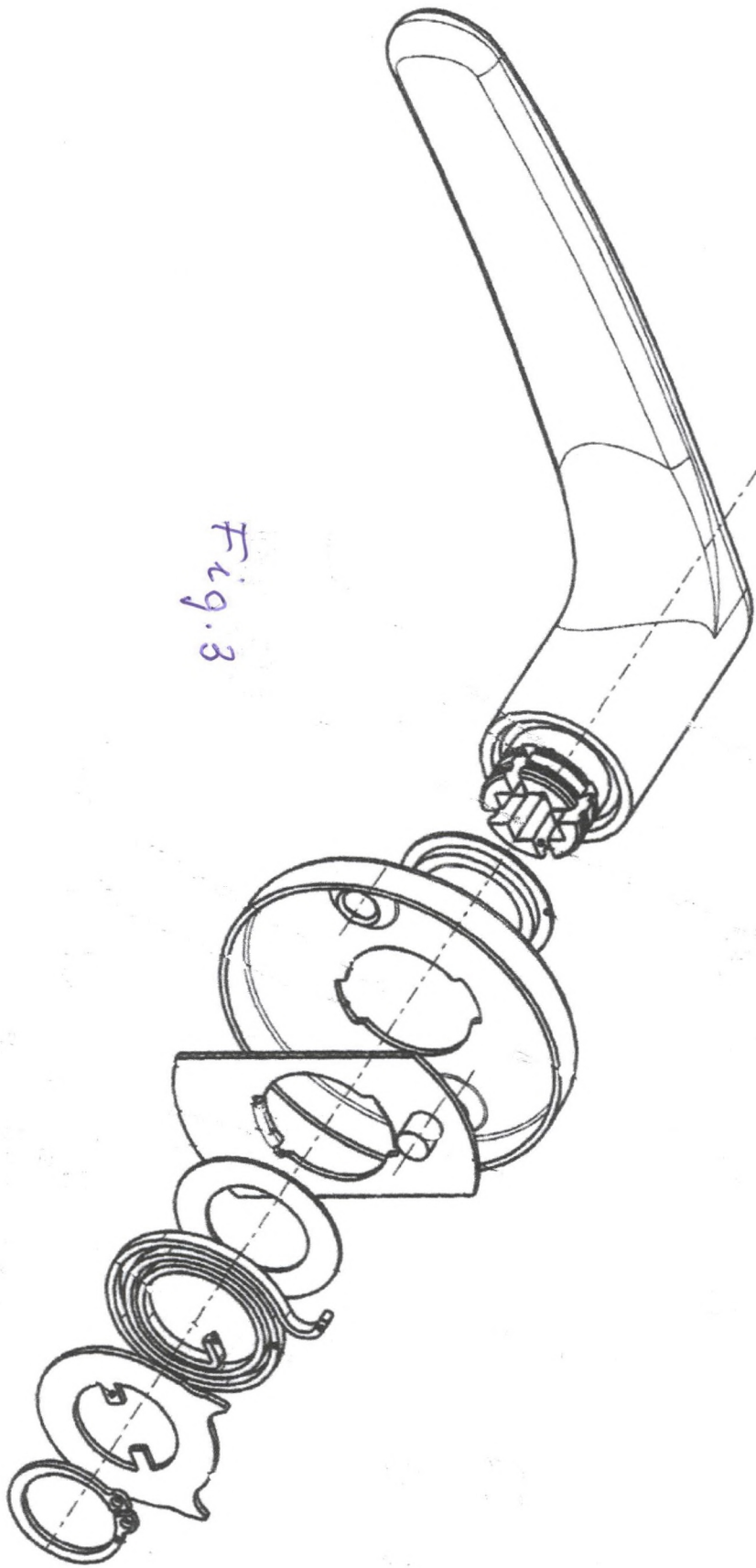

Fig. 3

15932

KANCELARIA PATENTOWA
Zenon Kołodziejczyk
85-030 Bydgoszcz, ul. Rumińskiego 6
tel./fax 52/322 84 93
NIP 554-107-60-23

