

(19) 대한민국특허청(KR)
(12) 공개특허공보(A)

(51) Int. Cl. ⁵ A61C 13/00	(11) 공개번호 특 1990-0007385
	(43) 공개일자 1990년06월01일
(21) 출원번호	특 1989-0017114
(22) 출원일자	1989년11월24일
(30) 우선권주장	P3839724.2 1988년11월24일 독일(DE)
(71) 출원인	P3009580.0-35 1989년03월23일 독일(DE) 이엠제트 페르디공스-운트 페르드립스 게젤샤프트 피어 덴타레 테크노로지 엠베하
(72) 발명자	독일연방공화국 필데르스타드트 7024 탈스트르 23 월터 디어
	독일연방공화국 렘킨겐 7537 파노라마스트르 5 닥터 악셀 키어스
(74) 대리인	독일연방공화국 필데르스타드트 7024 핀켄스트르 13 문병암

심사청구 : 없음

(54) 탄성 중간요소와 금속 스페이서 슬리브를 갖는 에노살 임플란트(eonssal implant)

요약

내용 없음

대표도

도 1

명세서

[발명의 명칭]

탄성 중간요소와 금속 스페이서 슬리브를 갖는 에노살 임플란트(enossal implant)

[도면의 간단한 설명]

제1도는 본 발명에 따른 에노살 임플란트의 첫번째 실시예를 임플란트 모스트의 중심 종축을 따라 취한 종단면도,

제2도는 에노살 임플란트의 다른 실시예

제3도는 제2도의 임플란트와 비교하여 변형된 중간요소의 실시예.

본 내용은 요부공개 건이므로 전문 내용을 수록하지 않았음

(57) 청구의 범위

청구항 1

기본 틀에 꼭 맞도록 나사로 철수 있고, 센터링 칼라가 제공되고 기본 틀의 상부 엷지의 솔도와 결합할 수 있고 기본 틀의 개구에 삽입될 수 있는 스페이서 슬리브와 임플란트 포스트를 띠모양으로 둘러싸고 있는 플라스틱등의 탄성물질로 된 중간요소를 갖는 틀니를 조건부로 제거할 수 있는 금속 임플란트 포스트를 갖는 파스닝 수단과 파스닝 헤드를 갖는 에노살 임플란트에 있어서, 스페이서 슬리브(12)가 금속으로 되고 틀니(28)에 대한 파스닝 헤드로부터 먼 쪽의 끝이 막혀있고 기본틀(10)에 나사로 죄어질 수 있고, 중간요소(18)가 스페이서 슬리브(12)의 개구끝에 있는 삽입부(1b)에 삽입되고 스페이서 슬리브(12)의 상부 엷지에 결합하기 위한 링 솔더(24)가 제공되고, 중간요소(18)가 내부 구멍을 갖고 틀니(28)에 대한 파스닝 헤드를 향하고 스페이서 슬리브(12)로부터 먼 쪽 부분(22)의 직경이 임플란트 포스트(20)의 외경보다 더 크고, 스페이서 슬리브(12)로부터 먼 쪽 중간요소(18)의 베어리 솔더(26)위의 중간요소(18)을 향하는 틀니(28)의 베어링 면의 가압에 의하여 수반되고 임플란트 포스트(20)가 스페이서 슬리브에 나사로 죄어지는 것을 특징으로 하는 에노살 임플란트.

청구항 2

청구범위 제1항에 있어서, 그페이서 슬리브(12)로의 임플란트 포스트(200)의 스큐어링-인 깊이가 조절될 수 있는것을 특징으로 하는 임플란트.

청구항 3

청구범위 제1항 또는 제2항에 있어서, 임플란트 포스트(20)가 틀니(28)의 접촉하는 그의 영역에 플라스틱 엠벨로프(30)등을 갖는 것을 특징으로 하는 임플란트

청구항 4

청구범위 제3항에 있어서, 임플란트 포스트(20)에 관련하여, 틀니(28)가 그의 축방향으로 탄성적및/또는 쉽게 분리할 수 있도록 설치되는 것을 특징으로 하는 임플란트.

청구항 5

청구범위 제4항에 있어서, 플라스틱 링이 틀니(28)와 임플란트 포스트(20)사이에 위치되는 것을 특징으로 하는 임플란트.

청구항 6

청구범위 제4항에 있어서, 임플란트 포스트(20)에 관한 틀니(28)의 탄성적인 설치가 임플란트(20) 헤드의 플라스틱 엠벨로프(30)의 대응하는 구성에 의해 보장되는 것을 특징으로 하는 임플란트.

청구항 7

청구범위 제1항에 있어서, 동일한 방법으로 중간요소(18)을 받아들이는 스페이서 슬리브(12)의 삽입부(16)가 개구끝의 방향에서 원추형으로 넓어지는 것을 특징으로 하는 임플란트.

청구항 8

청구범위 제1항에 있어서, 임플란트 포스트(22)갈 조절할 수 있는 토오크로써 스페이서 슬리브(12)에 나사로 죄어질 수 있는 것을 특징으로 하는 임플란트.

청구항 9

청구범위 제1항에 있어서, 기본 틀(10)및/또는 스페이서 슬리브(12)의 노출된 주위영역이 히드록실 인 회석으로 덮혀지는 것을 특징으로 하는 임플란트.

청구항 10

청구범위 제1항에 있어서, 임플란트 포스트(22)가 그의 외부 나삿니의 부근의 하단에서 접촉물로 덮혀지는 것을 특징으로 하는 임플란트.

청구항 11

청구범위 제1항에 있어서, 중간요소(18)가 플라스틱등의 탄성물질로부터 완전하게 만들어지고 중간요소(18)의 내부 구멍이 단층폭을 갖고 임플란트 포스트(20)의 외경과 일치하는 스페이서 슬리브를 향하는 부분에서, 그리고 틀니에 대한 스스닝 헤드의 방향에서 그의 직경이 임플란트 포스트(20)의 외부 직경보다 큰 직경을 갖는 부분(22)에 연결되는 것을 특징으로 하는 임플란트.

청구항 12

청구범위 제1항에 있어서, 중간요소(18)가 임플란트 포스트(20)을 둘러싸고 비교적 견고한 물질로 된 중간 요소 코아(18a),링 솔더(24) 및/또는 베어링 솔더(26)의 부분을 둘러싸는 비교적 부드러운 탄성물질로 된 중간요소 슬리브(18b)를 갖는 것을 특징으로 하는 임플란트.

청구항 13

청구범위 제12항에 있어서, 중간요소 코아(18a)가 폴리옥시메틸렌의 견고한 플라스틱으로부터 만들어 지는 것을 특징으로 하는 임플란트.

청구항 14

청구범위 제13항에 이어서, 중간요소 코아(18a)가 금속으로 되는 것을 특징으로 하는 임플란트.

청구항 15

청구범위 제14항에 있어서, 중간요소 코아(18a)가 티타늄으로 되는 것을 특징으로 하는 임플란트.

청구항 16

청구범위 제12항 내지 제15항 중에 어느 한 항에 있어서, 중간요소 슬리브(18b)가 폴리우레탄의 유연한 플라스틱으로 되는 것을 특징으로 하는 임플란트.

청구항 17

청구범위 제1항에 있어서, 중간요소 코아(18a)가 슬리브형 구성을 갖고 칼라(32)가 링 솔더(24)와 베어링 솔더(26)의 부근에 제공되는 것을 특징으로 하는 임플란트.

청구항 18

청구범위 제17항에 있어서, 중간요소 슬리브(18b)가 중간요소 코아(18a)에 완전하게 결합되는 것을 특징으로 하는 임플란트.

청구항 19

청구범위 제17항 또는 제18항에 있어서, 칼라(32)가 언더컷을 갖는 것을 특징으로 하는 임플란트.

청구항 20

청구범위 제16항 또는 제19항에 있어서, 중간요소 슬리브(18b)가 중간요소 코아(18a)위에 사출성형법으로 성형되는 것을 특징으로 하는 임플란트.

청구항 21

청구범위 제12항, 제13항, 제14항, 제15항, 제16항, 제17항, 제18항중에 어느 한 항에 있어서, 중간요소 코아(18a)의 내부 구멍이 링 솔더(24)와 베어링 솔더(26)의 부근에 중앙영역(34)를 갖고 내부 구멍의 내경이 임플란트 포스트(20)의 외경과 대체로 일치하는 것을 특징으로 하는 임플란트.

청구항 22

청구범위 제21항에 있어서, 중간요소 코아(18a)내부구멍 내경의 중앙 영역(34)가 중간요소(18)의 끝면으로부터 동일 거리에 있는 것.

청구항 23

청구범위 제21항에 있어서, 중간요소 코아(18a)내부 구멍 내경의 중앙영역(34)가 중간요소(18)의 끝면으로부터 변화하는 스페이스를 갖는 것을 특징으로 하는 임플란트.

※ 참고사항 : 최초출원 내용에 의하여 공개하는 것임.

도면

도면1

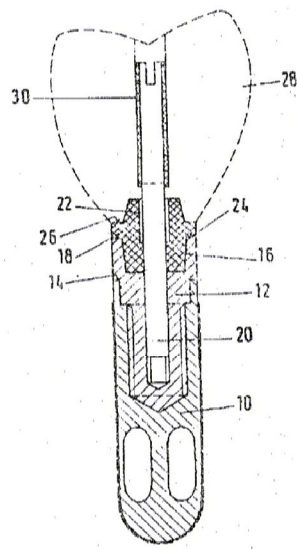

도면2

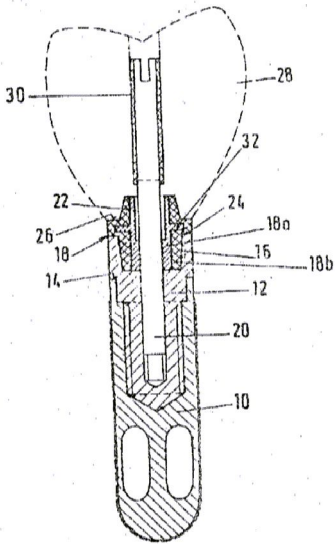

도면3

