

19

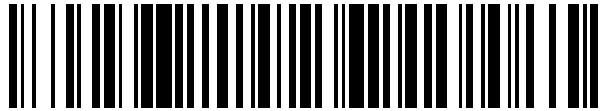

OFICINA ESPAÑOLA DE
PATENTES Y MARCAS

ESPAÑA



11 Número de publicación: **2 926 583**

51 Int. Cl.:

B65D 25/04 (2006.01)

B65D 6/18 (2006.01)

B29C 53/04 (2006.01)

B29C 53/84 (2006.01)

12

TRADUCCIÓN DE PATENTE EUROPEA

T3

86 Fecha de presentación y número de la solicitud internacional: **17.07.2019 PCT/EP2019/069200**

87 Fecha y número de publicación internacional: **23.01.2020 WO20016275**

96 Fecha de presentación y número de la solicitud europea: **17.07.2019 E 19749218 (4)**

97 Fecha y número de publicación de la concesión europea: **22.06.2022 EP 3807156**

54 Título: **Dispositivo de transporte**

30 Prioridad:

18.07.2018 DE 102018117396

25.07.2018 DE 102018117944

30.07.2018 DE 102018118373

45 Fecha de publicación y mención en BOPI de la traducción de la patente:

27.10.2022

73 Titular/es:

FEURER FEBRA GMBH (100.0%)

Klingenberger Straße 2

74336 Brackenheim, DE

72 Inventor/es:

FORTENBACHER, KLAUS;

GOLLER, ACHIM y

FEURER, MARKUS

74 Agente/Representante:

ISERN JARA, Jorge

ES 2 926 583 T3

Aviso: En el plazo de nueve meses a contar desde la fecha de publicación en el Boletín Europeo de Patentes, de la mención de concesión de la patente europea, cualquier persona podrá oponerse ante la Oficina Europea de Patentes a la patente concedida. La oposición deberá formularse por escrito y estar motivada; sólo se considerará como formulada una vez que se haya realizado el pago de la tasa de oposición (art. 99.1 del Convenio sobre Concesión de Patentes Europeas).

DESCRIPCIÓN

Dispositivo de transporte

5 Tales dispositivos de transporte conocidos por el solicitante por su práctica se utilizan, por ejemplo, para el transporte de componentes para la industria del automóvil. En la parte de la base, que puede tener, en particular, la forma de una paleta, están dispuestos varios compartimientos cuyos bordes inferiores de las paredes periféricas se apoyan en la superficie de apoyo de la placa de la base. Los compartimientos pueden estar abiertos por arriba y/o por abajo y suelen tener una estructura de recepción de los objetos por transportar, en la que se pueden introducir a prueba de arañazos y golpes. Las paredes laterales de la parte inferior evitan que los compartimientos se deslicen durante el transporte. Además, junto con la placa de la base, forman un contenedor abierto hacia arriba en el que se pueden colocar los compartimientos para el transporte de vuelta después del vaciado. Para ello, los compartimientos pueden plegarse para reducir su volumen. Para poder transportar más compartimientos con el dispositivo de transporte, se coloca un fondo intermedio en los primeros compartimientos que se encuentran sobre la placa de la base, que los rodea en los bordes superiores de sus paredes circunferenciales mediante un borde que sobresale hacia abajo, de modo que queda asegurado contra el deslizamiento. En una superficie del fondo intermedio, que actúa como otra superficie de apoyo, se pueden instalar otros segundos compartimientos con los bordes inferiores de sus paredes circunferenciales, que suelen ser idénticos a los primeros compartimientos. Este dispositivo puede ampliarse aún más colocando otro estante intermedio encima de los segundos compartimientos, sobre el que pueden colocarse luego terceros compartimientos, y así sucesivamente. El inconveniente de los dispositivos de transporte mencionados es, sin embargo, que el fondo intermedio no puede introducirse entre las paredes laterales durante el transporte de retorno después del vaciado debido a sus dimensiones, que corresponden esencialmente al contorno exterior de las paredes laterales de la parte inferior. Por lo tanto, debe transportarse de vuelta por separado, lo que se considera poco práctico. Un dispositivo de transporte similar sin fondo intermedio es conocido por el documento CN 106428890 A.

Por lo tanto, la tarea de la invención es diseñar un dispositivo de transporte del tipo mencionado de tal manera que sea más fácil de manejar.

30 De acuerdo con la invención, esta tarea se resuelve mediante un dispositivo de transporte que tiene las características de la reivindicación 1. Otros desarrollos ventajosos de la invención son objeto de las reivindicaciones dependientes.

La invención se basa en la idea de configurar el fondo intermedio de tal manera plegable que, en el estado plegado, pueda insertarse en el recipiente formado por la placa de la base y las paredes laterales de la parte inferior. Para ello, el fondo intermedio tiene dos partes inferiores interunidas con bisagras, cada una de las cuales tiene una parte de la superficie de apoyo adicional. Las partes de la base pueden girar una contra otra en torno a un eje de pivote hasta que las dos secciones de la superficie de colocación adicional queden preferentemente planas una sobre otra. Cada una de las partes de la base tiene un contorno rectangular o cuadrado, siendo al menos uno de los lados más corto que ambos lados de la superficie de apoyo igualmente rectangular o cuadrada de la placa de la base y siendo su otro lado más corto que al menos uno de los lados de la superficie de apoyo. Un fondo intermedio plegado mediante el pivote de las dos partes inferiores puede entonces, en cualquier caso, colocarse entre las paredes laterales en la superficie de apoyo del panel inferior, girándolo 90° con respecto a la posición que ocupa en uso apoyado en los compartimientos.

45 Para evitar que los segundos compartimientos se deslicen sobre el fondo intermedio, se prevé ventajosamente que el fondo intermedio tenga una serie de dientes dispuestos alrededor de la superficie de colocación adicional a una distancia entre sí y que sobresalen hacia arriba de esta última. Se prefiere que a cada diente, situado a una distancia del eje de pivote que no es mayor que la distancia del eje de pivote a un lado de la otra parte de la base que se aleja de la parte de la base que lleva el diente y que corre paralela al eje de pivote, se le asigne un rebaje en la otra parte de la base que está dimensionado y dispuesto de tal manera que, cuando las partes de la superficie de colocación adicional se colocan una contra la otra, el diente en cuestión se sumerge en el rebaje en cuestión. En otras palabras, cada diente que se apoyaría en la otra parte de la base cuando las dos partes de la base giran la una hacia la otra, tiene un hueco en la otra parte de la base en el que puede sumergirse. A diferencia de un borde circunferencial que sobresale hacia arriba, que sería un obstáculo cuando las partes de la base se giran una hacia la otra e impediría que las secciones de la superficie de apoyo adicional se colocaran planas una contra la otra, este diseño permite que una parte de la base se pliegue completamente con respecto a la otra parte de la base y que las dos secciones de la superficie de apoyo adicional se coloquen planas una contra la otra. Es preferible que a cada rebaje se le asigne un diente simétrico al eje de pivote, que sea tan grande o más pequeño que el rebaje en cuestión, para que pueda introducirse completamente en él.

65 Es posible que las partes de la base estén unidas entre sí en una sola pieza por medio de una bisagra de película que no sobresale de la superficie de apoyo posterior. Esta bisagra de lámina no provoca ningún desnivel en la superficie de apoyo posterior, que sería un obstáculo a la hora de montar los compartimientos con los bordes inferiores de sus paredes periféricas. Sin embargo, se prefiere que las dos partes de la base estén unidas entre sí

por medio de al menos una bisagra que comprenda dos elementos de fijación rígidos, uno de los cuales esté unido de forma fija a una parte de la base y otro de los cuales esté unido de forma fija a la otra parte de la base, y que estén unidos de forma pivotante entre sí. Estas bisagras pueden ser muy resistentes. Se fijan convenientemente con sus elementos de fijación a las partes de la superficie de colocación posterior. Pueden conectarse entre sí mediante piezas de bisagra que se entrecruzan. Sin embargo, se prefiere que estén unidos entre sí por medio de un elemento de conexión flexible, que puede ser de goma, por ejemplo. Otros materiales preferidos son el cloruro de polivinilo (PVC) para los cierres y el polipropileno (PP) para las partes de la base. Dado que la fijación de los elementos de sujeción a la superficie de colocación posterior provoca elevaciones de la superficie de colocación posterior que pueden obstaculizar la colocación de los segundos compartimientos, se prefiere que la al menos una bisagra no se extienda por toda la anchura del fondo intermedio. En particular, se prefiere que las dos partes de la base estén unidas entre sí por medio de al menos dos bisagras que, preferentemente, son de construcción idéntica y están dispuestas a una distancia entre sí. De este modo, es posible que los bordes inferiores de dos paredes periféricas pertenecientes a diferentes segundos compartimientos estén dispuestos entre dos bisagras adyacentes entre sí en cada caso, que entonces no tienen que colocarse sobre los elementos de fijación, sino que se extienden más allá del desnivel de la superficie de colocación posterior causado por estos últimos. Además, se prefiere que los segundos compartimientos no toquen los elementos de fijación, sino que queden planos con los bordes inferiores de sus paredes circunferenciales en la superficie de apoyo posterior. Es conveniente que se prevea una tapa que descansa sobre los bordes superiores de los segundos compartimientos y los encierre, que cierre los segundos compartimientos hacia la parte superior. Se prefiere que la tapa tenga un borde de apilamiento que rodee los bordes superiores de los segundos compartimientos y que las paredes laterales tengan un hombro en sus lados interiores enfrentados que esté dimensionado de tal manera que el borde de apilamiento pueda colocarse sobre él entre las paredes laterales. En la posición de recogida, la tapa puede cubrir el recipiente formado por las paredes laterales y el panel inferior, en el que se insertan los compartimientos plegados y el fondo intermedio plegado.

En la fabricación de dicho fondo intermedio, se prevén ventajosamente dos placas de la base de plástico, preferentemente de una sola pieza, a partir de las cuales se fabrican las partes inferiores. Para ello, los rebajes se recortan en las placas de la base a lo largo de unas primeras líneas de corte autónomas, y los contornos para los dientes se recortan a lo largo de unas segundas líneas de corte que van desde un punto inicial hasta un punto final. A continuación, las placas de la base se calientan a lo largo de las líneas de flexión que conectan los puntos de partida con los puntos de esquina correspondientes, y los dientes se doblan hacia arriba fuera de la superficie a lo largo de las líneas de flexión. Además, las placas de la base se calientan a lo largo de otras líneas de doblado, y las secciones de los bordes se doblan hacia abajo a lo largo de otras líneas de doblado. Por último, las dos piezas de base producidas de este modo están unidas entre sí por medio de al menos una bisagra que forma el eje de pivote, de tal manera que a cada diente se le asocia un rebaje tan grande o más grande que el diente en cuestión, en simetría de espejo con respecto al eje de pivote. Se prefiere que algunas de las líneas de flexión coincidan con al menos una de las otras líneas de flexión y/o se encuentren en un plano común.

A continuación, la invención se explica con más detalle con referencia a un ejemplo de una realización mostrada esquemáticamente en el dibujo. En él:

Fig. 1a, 1b muestran un dispositivo de transporte en una posición de transporte y en una posición de retorno en vista en perspectiva;

Fig. 2a, 2b muestran una pila de varios dispositivos de transporte según las Fig. 1a, 1b en la posición de transporte y en la posición de retorno en vista lateral;

Fig. 3 muestra un fondo intermedio en vista en perspectiva;

Fig. 4a, 4b muestran dos placas de la base para producir el fondo intermedio según la Fig. 3 en vista en planta;

Fig. 5 muestra un compartimiento en vista en perspectiva y

Fig. 6 muestra un dispositivo de transporte sin compartimientos en la posición de retorno en sección.

El dispositivo de transporte 10 mostrado en el dibujo tiene una parte de base 14 en forma de paleta con pies que sobresalen hacia abajo 12 y una placa de la base 16. Las paredes laterales 18 se proyectan hacia arriba desde la placa de la base 16 y se extienden alrededor de una superficie de apoyo rectangular 19 y, junto con la placa de la base 16, forman un contenedor 20 que está abierto en la parte superior. En el ejemplo de realización que se muestra, en este recipiente, hay cuatro primeros compartimientos 22 que sobresalen de los bordes superiores de las paredes laterales 18. Los primeros compartimientos 22 (Fig. 5) tienen cada uno cuatro paredes periféricas 24 que rodean un espacio de recepción 23 abierto por arriba y por abajo. En cada espacio de recepción 23, una estructura de recepción 25 está dispuesta para mercancías en piezas, en el ejemplo de realización mostrado para faros de vehículos de motor. Los primeros compartimientos 22 se apoyan en la superficie de apoyo con los bordes inferiores 24a de sus paredes periféricas 24. También son plegables, de modo que pueden plegarse juntas para ahorrar espacio cuando no se aloja ninguna unidad de carga en ellas.

Un fondo intermedio 26 se apoya en los bordes superiores 24b de las paredes periféricas 24 de los primeros compartimientos 22, cuyo fondo intermedio 26 tiene un borde circunferencial 28 que sobresale hacia abajo y que rodea los primeros compartimientos 22 en los bordes superiores 24b de sus paredes periféricas 24. El lado superior del fondo intermedio 26 tiene otra superficie de apoyo 30 en la que se instalan cuatro segundos compartimientos 32.

En la realización mostrada, los segundos compartimientos 32 (Fig. 5) son de construcción idéntica a los primeros compartimientos 22 y tienen un espacio de recepción 33 para la mercancía en piezas, rodeado por cuatro paredes periféricas 34, en el que se dispone una estructura de recepción 35 para los faros de los vehículos de motor. Con sus bordes inferiores 34a, las paredes circunferenciales 34 se apoyan en la superficie de apoyo adicional 30, mientras que una tapa 38 se apoya en sus bordes superiores 34b y las cierra hacia arriba. La tapa 38 tiene un borde de apilamiento circunferencial 36 que se proyecta hacia abajo y que tiene una primera parte formada integralmente 39a y un anillo 39b encajado en la primera parte 39a. En la posición de transporte, el anillo rodea los bordes superiores 34b de los segundos compartimientos 32 y, en la posición de recuperación mostrada en las Fig. 1b, 6, se apoya en un hombro 18a de las paredes laterales 18. La tapa 38 tiene unos contornos de retención 40 en su superficie superior que son complementarios a las patas 12, de modo que, como se muestra en la Fig. 2a, se pueden apilar varios de estos dispositivos de transporte 10, ya que los contornos de retención 40 impiden que las patas 12 se deslicen sobre la respectiva tapa 38. Las Fig. 1a, 2a muestran un dispositivo de transporte 10 o una pila de tres dispositivos de transporte 10 en la posición de transporte, en la que los compartimientos primero y segundo 22, 32 están desplegados para recibir la mercancía en piezas y se levantan sobre la superficie de colocación o sobre la superficie de colocación adicional 30 con los bordes inferiores 24a, 34a de sus paredes periféricas 24, 34. Las Fig. 1b, 2b muestran el dispositivo de transporte 10 y una pila de cinco dispositivos de transporte 10, respectivamente, en los que el primer y el segundo compartimiento 22, 32 se han plegado juntos después del vaciado y se han colocado en el respectivo contenedor 20 encerrado por las paredes laterales 18. La tapa 38 del respectivo dispositivo de transporte 10 se apoya entonces en el hombro 18a de las paredes laterales 18. Esta posición se denomina en la presente aplicación posición de recuperación.

Como se muestra en detalle en la Fig. 3, el fondo intermedio 26 tiene una pluralidad de dientes 42 que sobresalen hacia arriba y que están alineados con el borde 28 y espaciados entre sí y que rodean la superficie de colocación adicional 30 e impiden que los compartimientos adicionales 32 se deslicen sobre la superficie de colocación adicional 30. Dado que la superficie de colocación adicional 30 es del mismo tamaño que la superficie de colocación de la placa de la base 16, el fondo intermedio 26 en la posición mostrada en la Fig. 3 es demasiado grande para ser insertado entre las paredes laterales 18 en la posición de retorno del dispositivo de transporte 10. Por esta razón, está diseñado para ser plegable con dos partes de base de diferente tamaño 44, 46 que pueden pivotar una respecto a la otra con respecto a un eje de pivote 48. Cada una de las partes de la base 44, 46 tiene una porción 50, 52 de la superficie de colocación adicional 30. Las dos partes de la base 44, 46 pueden pivotar una hacia la otra hasta que las porciones de superficie 50, 52 queden planas la una contra la otra, en el sentido de que el fondo intermedio 26 tiene un rebaje 54 hacia cada uno de los dientes 42 que no está suficientemente alejado del eje de pivote 48 y que chocaría con la otra parte de la base 44 respectiva cuando las partes de la base 44, 46 pivotan alrededor del eje de pivote 48, 46, tiene un rebaje 54 que es al menos tan grande como el diente 42 en cuestión y que está dispuesto en simetría de espejo con respecto al diente 42 en cuestión con respecto al eje de pivote 48, de modo que el diente 42 puede entrar en el rebaje 54 en cuestión cuando las partes de la base 44, 46 pivotan una hacia la otra. En parte, los rebajes 54 están situados en la superficie de apoyo adicional 30, en parte están situados en el borde de la superficie de apoyo adicional 30 y se extienden hacia el borde 28 que sobresale hacia abajo. En el ejemplo de realización mostrado, todos los dientes 42 son del mismo tamaño y todos los rebajes 54 son también del mismo tamaño. Las dos porciones de base 44, 46 tienen cada una un contorno rectangular. El lado más corto 56 de la primera parte de la base 44, así como el lado más corto 58 de la segunda parte de la base 46, son más cortos que cada uno de los dos lados de la superficie de apoyo también rectangular. El lado más largo 60 de la primera parte de la base 44 es más corto que el lado más largo de la superficie de apoyo, al igual que el lado más largo 62 de la segunda parte de la base 46. Así, es posible insertar el fondo intermedio con las partes inferiores 44, 46 pivotando una contra otra después de una rotación de 90° alrededor de un eje vertical entre las paredes laterales 18.

En la forma de realización mostrada, las dos partes de la base 44, 46 están unidas entre sí por medio de dos bisagras 64. Cada una de las bisagras 64 tiene dos elementos de fijación en forma de tira 66 que se fijan a las partes de la base 44, 46 mediante remaches 68. En cada una de las bisagras 64, uno de los elementos de fijación 66 se fija a la primera parte de la base 44 y el otro elemento de fijación 66 se fija a la segunda parte de la base 46. Entre los elementos de fijación 66, que son preferentemente de cloruro de polivinilo (PVC), se dispone un elemento de conexión flexible 70 de goma que conecta los elementos de fijación 66. Las dos bisagras 64 están separadas y distanciadas del contorno exterior del fondo intermedio 26, de manera que los bordes inferiores 34a de las paredes periféricas 34 de los segundos compartimientos 32 se extienden más allá de ellas y se apoyan directamente en la superficie de apoyo adicional 30. Los segundos compartimientos 32 no están en contacto con las bisagras 64.

Según el ejemplo de realización mostrado, el fondo intermedio 26 está hecho de dos placas de la base 72, 74 mostradas en las Fig. 4a, 4b, cada una de las cuales está hecha en una sola pieza de polipropileno (PP). Los rebajes 54 se cortan en cada una de las placas de la base 72, 74 a lo largo de las primeras líneas de corte autónomas 76. Además, los contornos de los dientes 42 se recortan a lo largo de las segundas líneas de corte 82 que se extienden desde un punto inicial 78 hasta un punto final 80. Los dientes 42 se doblan fuera de la respectiva porción de superficie 50, 52 de las placas de la base 72, 74 calentando las placas de la base 72, 74 a lo largo de las líneas de doblado 84 que se extienden cada una desde uno de los puntos de inicio 78 hasta el punto final asociado 80. Además, las secciones de borde 88 que forman el borde 28 se doblan hacia abajo alrededor de otras líneas de doblado 86. Para ello, se calienta la respectiva placa de la base 72, 74 a lo largo de las líneas de flexión posteriores.

En el ejemplo de realización mostrado, las líneas de flexión 84 y las líneas de flexión adicionales 86 coinciden o discurren en línea recta.

5 En resumen, hay que tener en cuenta lo siguiente: La invención se refiere a un dispositivo de transporte 10 para mercancías en piezas, que tiene una parte de la base 14 que cuenta con una placa de la base 16 y paredes laterales 18 que sobresalen hacia arriba de la placa de la base 16 y recorren todo el camino al menos en secciones, las paredes laterales 18 delimitan una superficie de apoyo rectangular o cuadrada de la placa de la base 16, teniendo un número de primeros compartimientos 22 para recibir mercancías en piezas, cada uno de los primeros compartimientos 22 en cada caso tiene paredes periféricas 24 que descansan con un borde inferior en la superficie de apoyo y delimitan un espacio de recepción, con un fondo intermedio 26 que descansa sobre los primeros compartimientos 22, cuyo fondo intermedio 26 tiene un borde 28 que sobresale hacia abajo y que se extiende al menos en secciones alrededor de los primeros compartimientos 22 y los encierra en los bordes superiores 24b de sus paredes circunferenciales 24 y una superficie 30 de colocación que apunta hacia arriba, con un número de segundos compartimientos 32, cada uno de los cuales tiene paredes circunferenciales 34 que se apoyan con un borde inferior 34a en la superficie de apoyo adicional 30 y bordean un espacio de recepción, y los compartimientos primero y segundo 22, 32 son plegables con el fin de reducir el volumen. Según la invención, está previsto que el fondo intermedio 26 comprenda dos partes de piso 44, 46 que están unidas entre sí mediante bisagras, cada una de las cuales comprende una porción 50, 52 de la superficie de apoyo adicional 30 y son pivotantes una respecto de la otra en torno a un eje de pivote 48 hasta que las porciones 50, 52 de la superficie de apoyo adicional 30 se apoyen entre sí, teniendo cada una de las partes de la base 44, 46 un contorno rectangular o cuadrado, uno de cuyos lados 56, 58 es más corto que ambos lados de la superficie de apoyo y el otro lado 60, 62 es más corto que al menos uno de los lados de la superficie de apoyo.

REIVINDICACIONES

1. Dispositivo de transporte de mercancías en piezas, con una parte de la base (14) que presenta una placa de la base (16) y paredes laterales (18) que sobresalen hacia arriba de la placa de la base (16) y se extienden alrededor de la periferia al menos en secciones, en donde las paredes laterales (18) delimitan una superficie de apoyo rectangular o cuadrada de la placa de base (16), con un número de primeros compartimientos (22) para recibir mercancías en piezas, en donde cada uno de los primeros compartimientos (22) presenta paredes periféricas (24) con un borde inferior que se apoya en la superficie de apoyo y limita con un espacio de recepción, con un fondo intermedio (26) que se apoya en los primeros compartimientos (22), que presenta un borde (28) que sobresale hacia abajo que rodea los primeros compartimientos (22) al menos en secciones y se acopla alrededor de los bordes superiores (24b) de sus paredes periféricas (24) y presenta otra superficie de apoyo (30) que apunta hacia arriba, con un número de segundos compartimientos (32), en donde cada uno de los segundos compartimientos (32) presenta paredes periféricas (34) que se apoyan con un borde inferior (34a) en la superficie de apoyo adicional (30) y bordean un espacio de recepción, y en donde los compartimientos primero y segundo (22, 32) son plegables con el fin de reducir el volumen, caracterizado porque el fondo intermedio (26) presenta dos partes de la base (44, 46) que están conectadas entre sí de manera articulada, cada una de las cuales tiene una porción (50, 52) de la superficie de apoyo adicional (30) y pueden pivotar una respecto de la otra alrededor de un eje de pivote (48) hasta que las porciones (50, 52) de la superficie de apoyo adicional (30) se apoyen una contra la otra, en donde cada una de las partes de la base (44, 46) presenta un contorno rectangular o cuadrado, uno de cuyos lados (56, 58) es más corto que ambos lados de la superficie de apoyo y cuyo otro lado (60, 62) es más corto que al menos uno de los lados de la superficie de apoyo.
2. Dispositivo de transporte de acuerdo con la reivindicación 1, caracterizado porque el fondo intermedio (26) presenta un número de dientes (42) espaciados alrededor de la superficie de apoyo adicional (30) y que sobresalen hacia arriba de esta última.
3. Dispositivo de transporte de acuerdo con la reivindicación 2, caracterizado porque a cada diente (42), situado a una distancia del eje de pivote (48) que no es mayor que la distancia del eje de pivote (48) a un lado (60, 62) de la otra parte de la base respectiva (44, 46) que se aleja de la parte de la base (44, 46) que lleva el diente (42) y que corre paralela al eje de pivote (48), se le asigna un rebaje (54) en la otra parte de la base (44, 46), que está dimensionado y dispuesto de tal manera que, cuando las porciones (50, 52) de la superficie de apoyo adicional (30) se colocan una contra otra, el diente respectivo (42) se sumerge en el rebaje respectivo (54).
4. Dispositivo de transporte de acuerdo con la reivindicación 3, caracterizado porque a cada rebaje (54) se le asigna, de forma simétrica al eje de pivote (48), un diente (42) que es tan grande o más pequeño que el rebaje (54) en cuestión.
5. Dispositivo de transporte de acuerdo con cualquiera de las reivindicaciones anteriores, caracterizado porque las partes de la base (44, 46) están unidas integralmente entre sí mediante una bisagra de lámina que no sobresale de la superficie de apoyo adicional (30).
6. Dispositivo de transporte de acuerdo con cualquiera de las reivindicaciones 1 a 4, caracterizado porque las dos partes de la base (44, 46) están unidas entre sí mediante al menos una bisagra (64) que comprende dos elementos de fijación rígidos (66), de los cuales uno está unido de forma fija a una parte de la base (44) y otro de los cuales está unido de forma fija a la otra parte de la base (46), y que están unidos de forma pivotante entre sí.
7. Dispositivo de transporte de acuerdo con la reivindicación 6, caracterizado porque los elementos de fijación (66) están unidos entre sí mediante un elemento de unión flexible (70), que preferentemente es de goma.
8. Dispositivo de transporte de acuerdo con la reivindicación 6 o 7, caracterizado porque las dos partes de la base (44, 46) están unidas entre sí por medio de al menos dos bisagras (64) que, preferentemente, son de construcción idéntica y están dispuestas a una distancia entre sí.
9. Dispositivo de transporte de acuerdo con la reivindicación 8, caracterizado porque los bordes inferiores (34a) de dos paredes periféricas (34) pertenecientes a segundos compartimientos (32) diferentes están dispuestos entre cada una de las dos bisagras (64) adyacentes entre sí.
10. Dispositivo de transporte de acuerdo con cualquiera de las reivindicaciones 6 a 9, caracterizado porque los segundos compartimientos (32) no están en contacto con los elementos de fijación (66).
11. Dispositivo de transporte de acuerdo con cualquiera de las reivindicaciones anteriores, caracterizado porque una tapa (38) se apoya y abraza los bordes superiores (34b) de los segundos compartimientos (32).
12. Dispositivo de transporte de acuerdo con la reivindicación 11, caracterizado porque la tapa (38) presenta un borde de apilamiento (36) que encaja alrededor de los segundos compartimientos (32) en sus bordes superiores

(34b), y porque las paredes laterales (18) presentan, en sus lados interiores enfrentados, un hombro (18a) que está dimensionado de tal manera que el borde de apilamiento (36) puede establecerse sumergiéndose en él entre las paredes laterales (18).

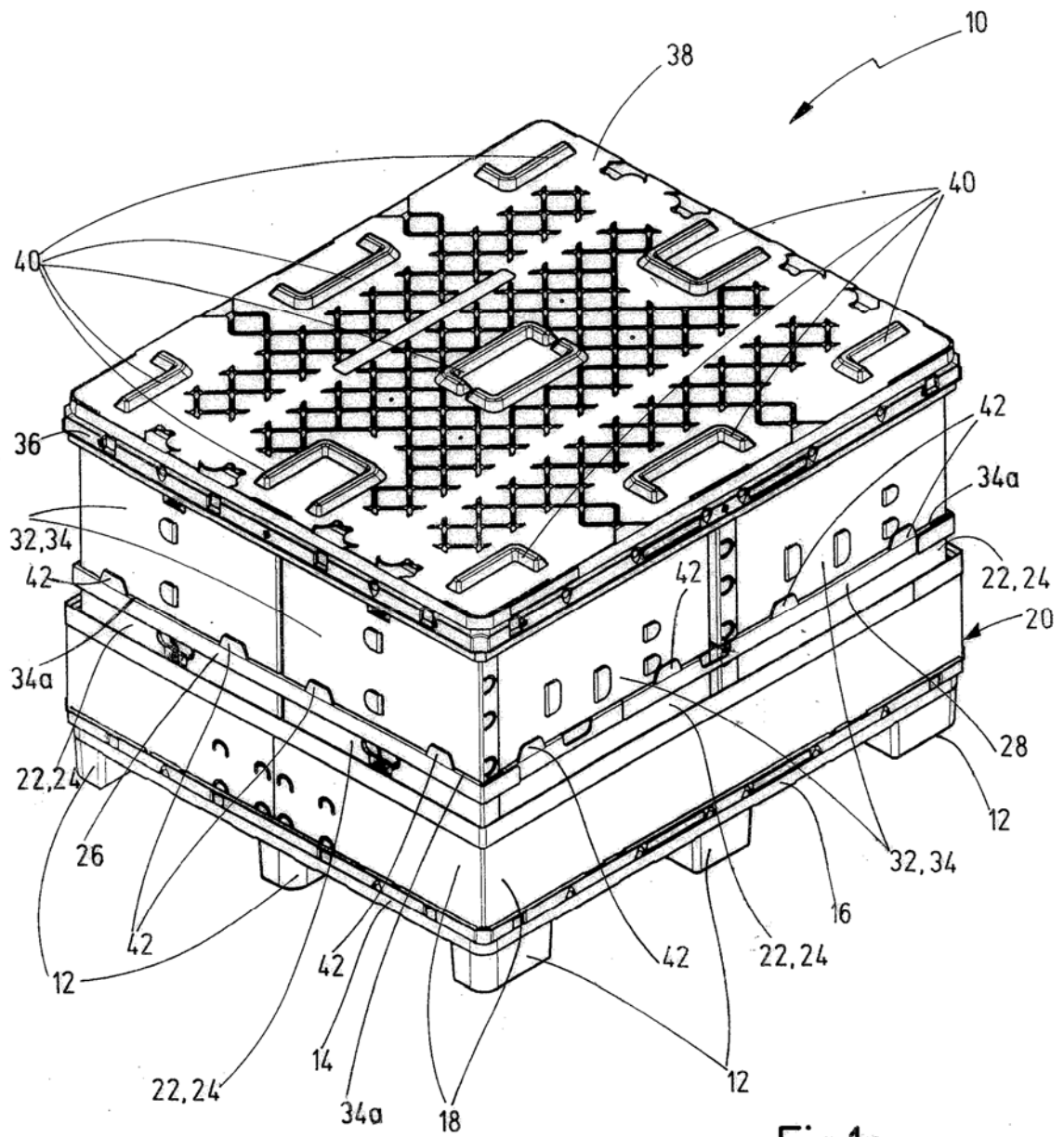

Fig.1a

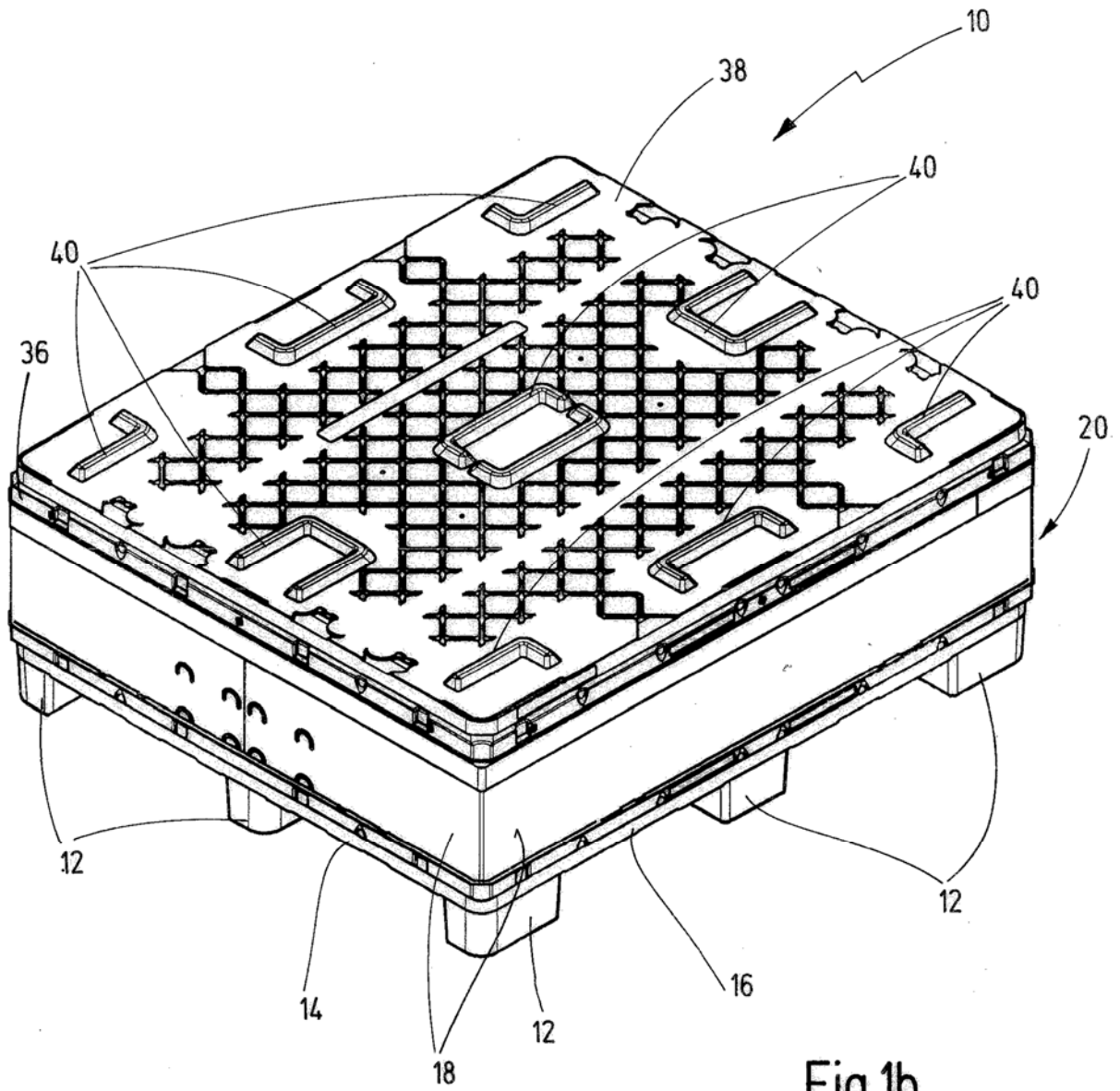

Fig.1b

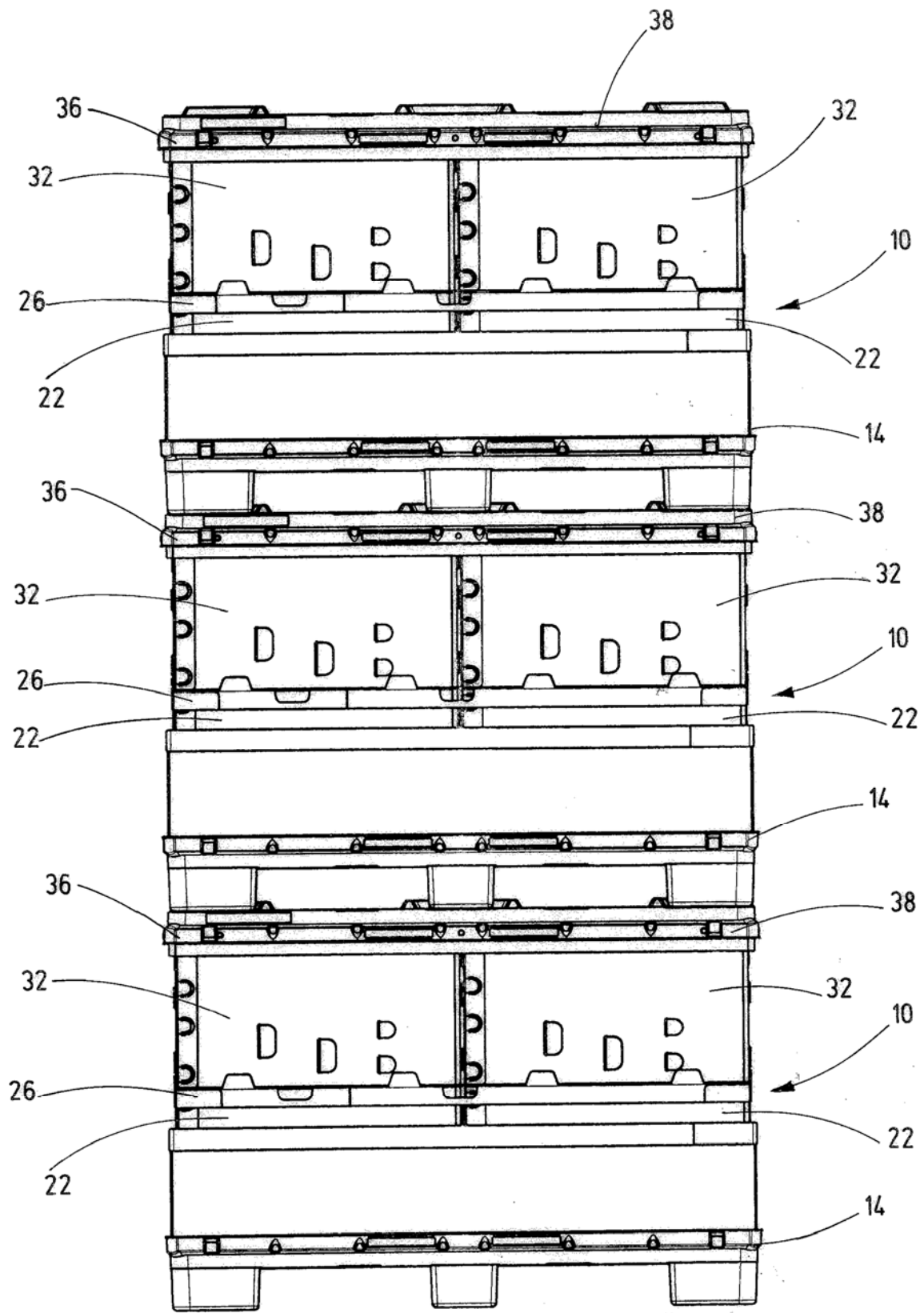

Fig.2a

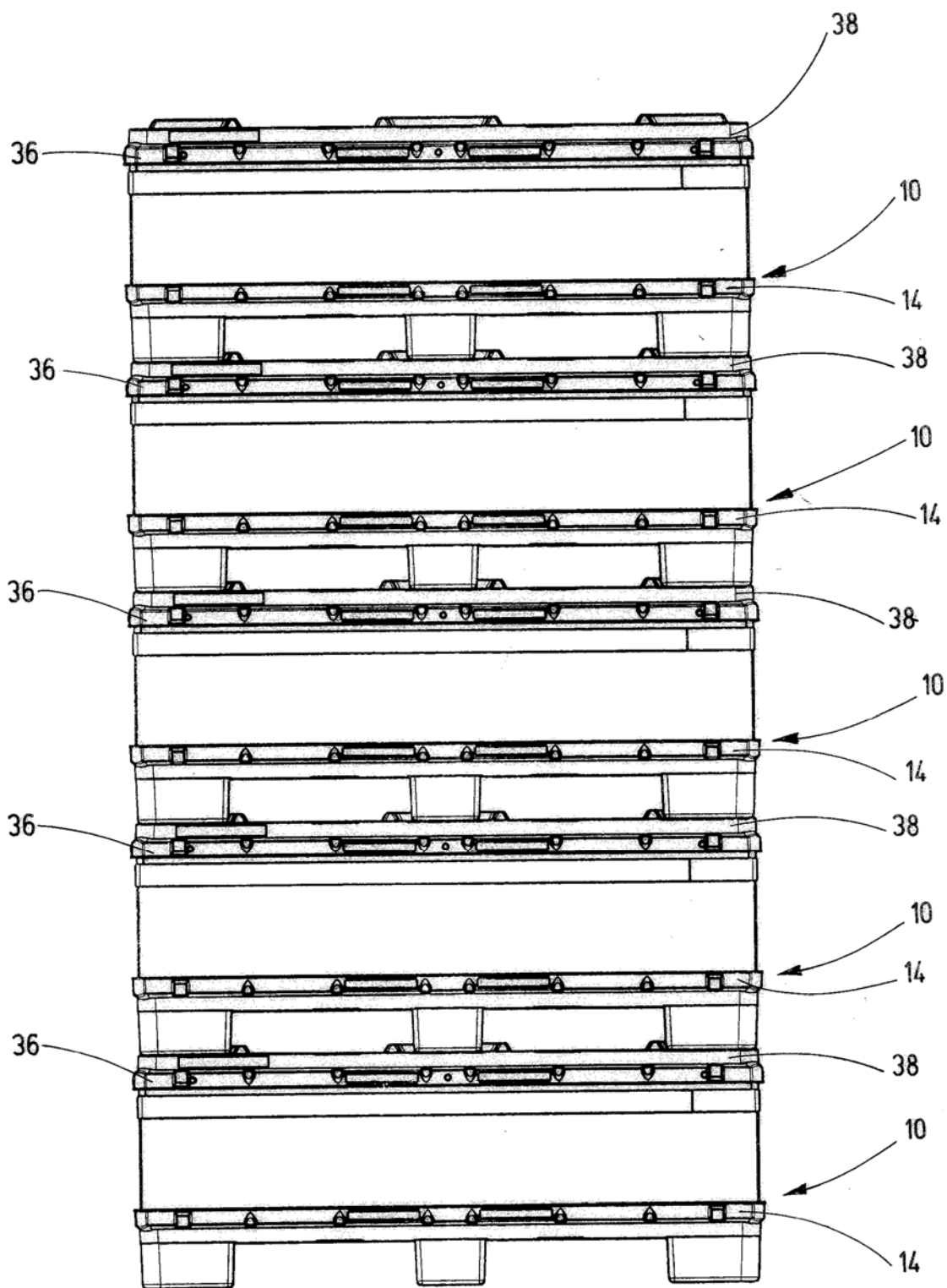

Fig.2b

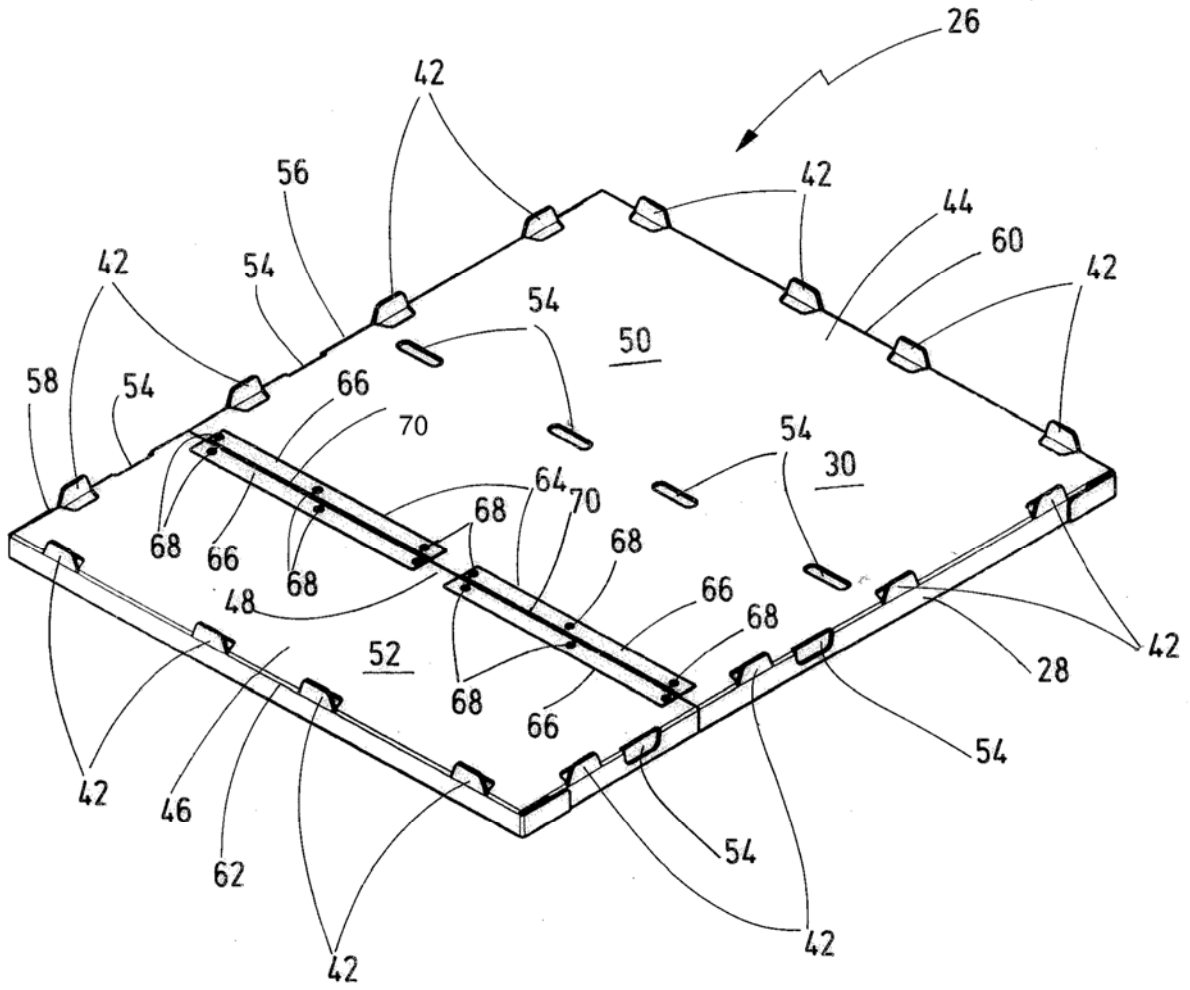

Fig.3

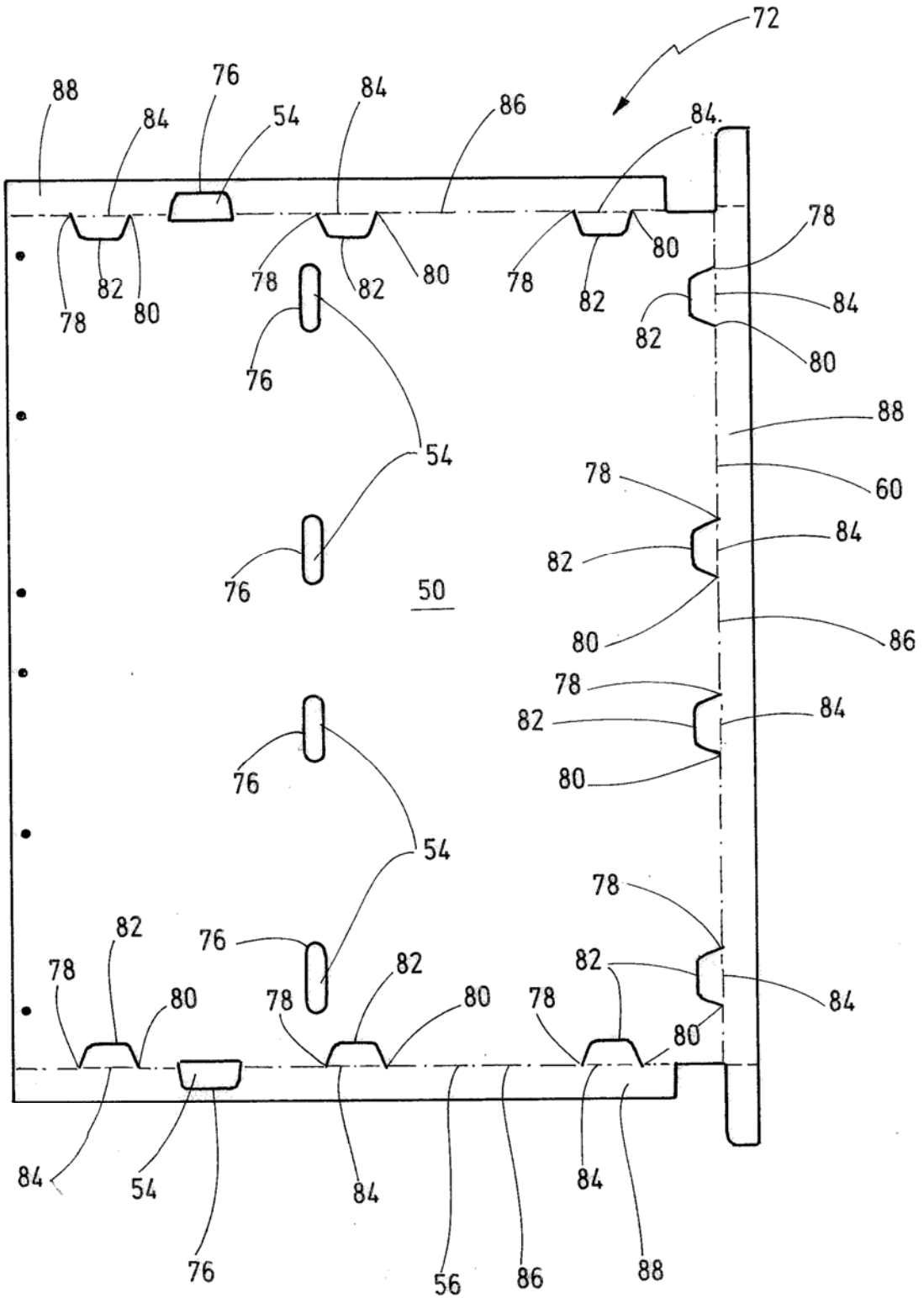

Fig.4a

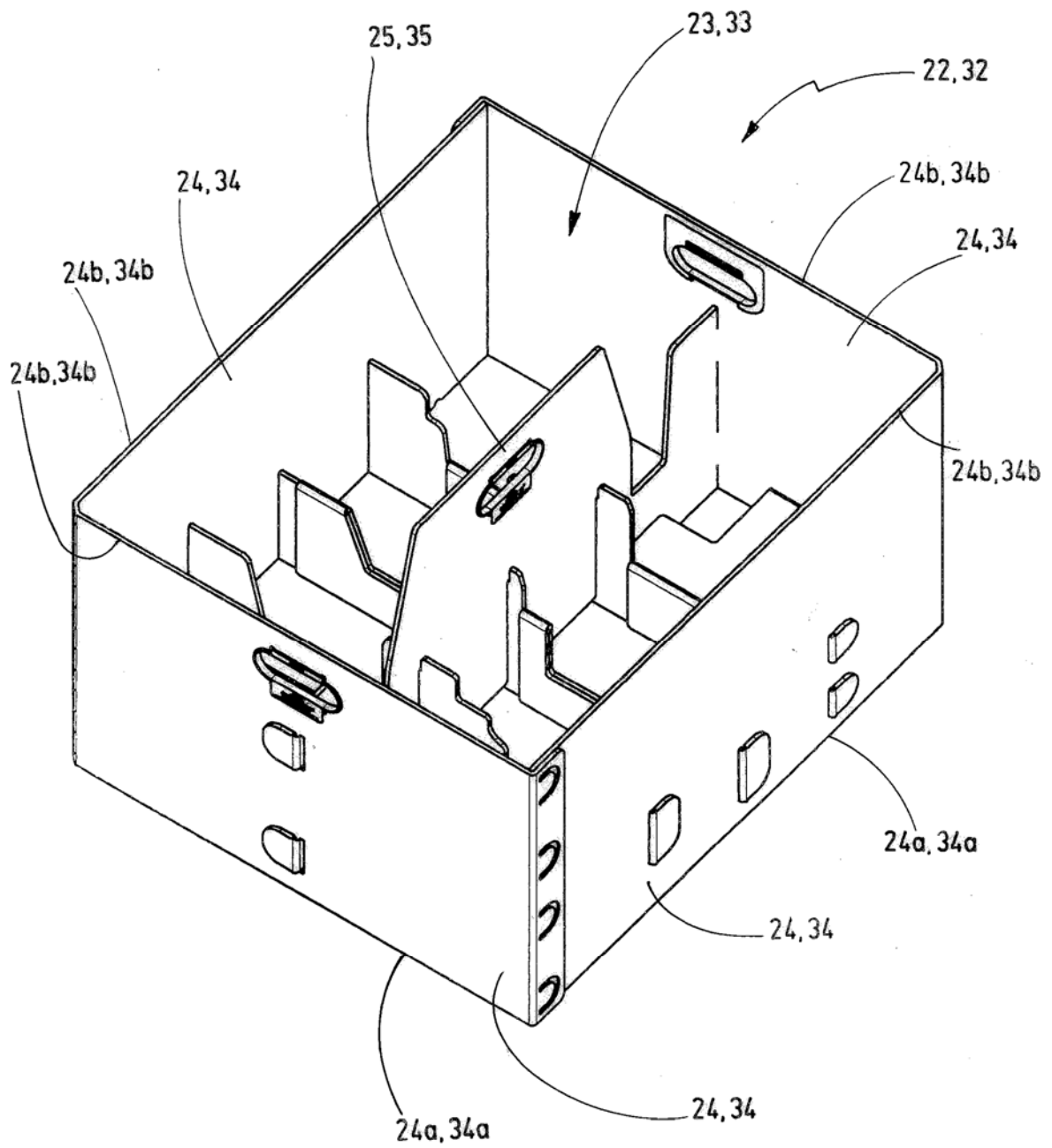

Fig.5

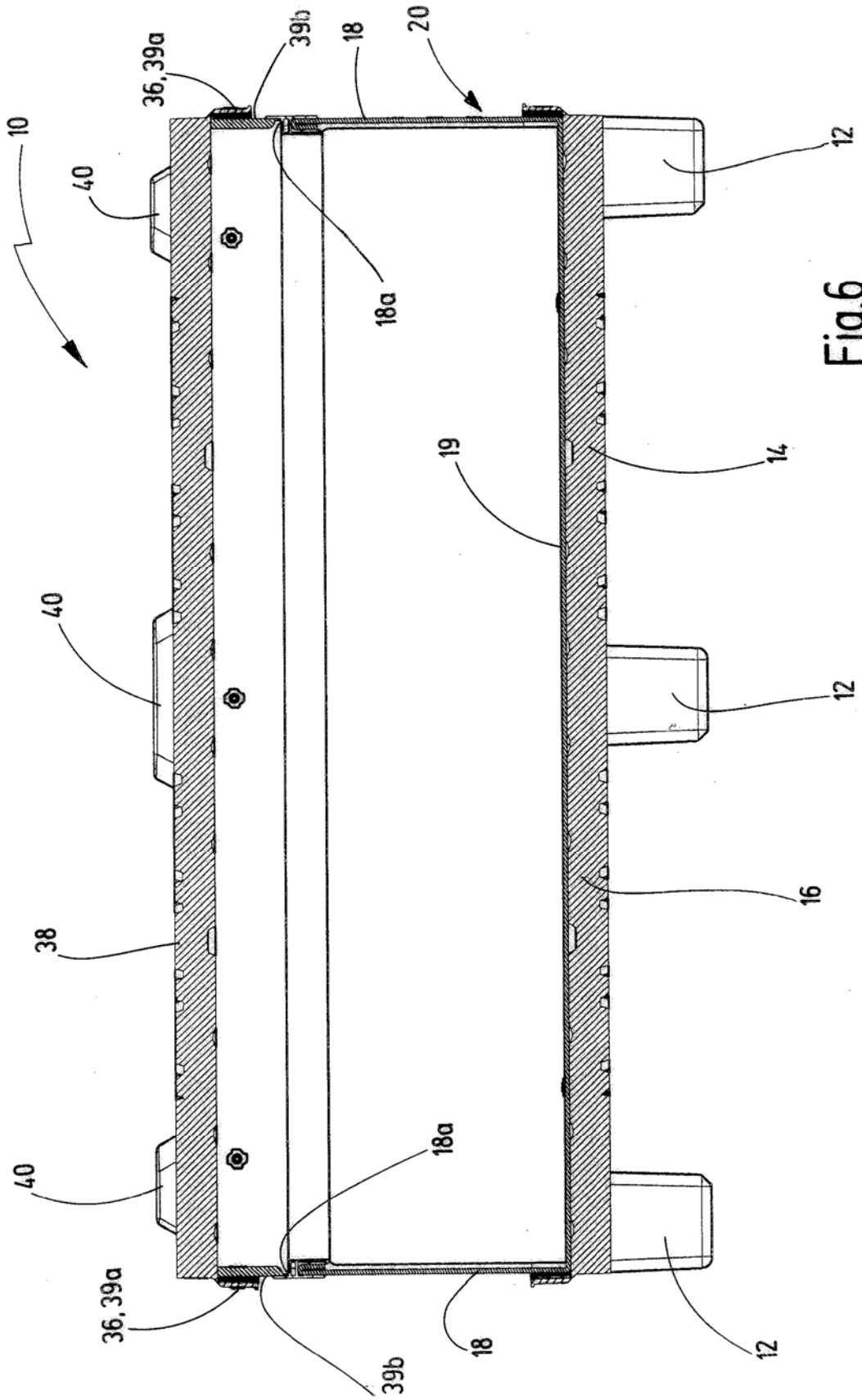

Fig.6