

UŽITNÝ VZOR

(11) Číslo dokumentu:

6771

(19)

ČESKÁ
REPUBLIKA

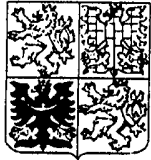

ÚŘAD
PRŮMYSLOVÉHO
VLASTNICTVÍ

(21) Číslo přihlášky: **6848-97**

(22) Přihlášeno: **16. 06. 97**

(47) Zapsáno: **10. 11. 97**

(13) Druh dokumentu: **U1**

(51) Int. Cl.⁶:

G 09 F 23/10

(73) Majitel:

BERKUT SPOL. S R.O., Košice, SK;

(72) Původce:

Szolnoki Peter, Košice, SK;

Leško Stanislav, Košice, SK;

Juliš Peter, Košice, SK;

(74) Zástupce:

**Smrčková Marie Ing., Ctíradova 1, Praha 4,
14000;**

(54) Název užitého vzoru:

Páska do registračních pokladen

CZ 6771 U1

inzerce přímo tisknuté při výdeji cenovky.

Rovněž je výhodné, když reklama a/nebo inzerce je rozmístěna v pravidelných odstupech, ale též i v nepravidelných odstupech. Pokud je reklama a/nebo inzerce umístěna nepravidelně, dá se jí využít navíc např. pro různé soutěžní účely.

Přehled obrázků na výkresech

Příkladné provedení je podrobně popsáno dále a je schematicky objasněno na připojeném výkresu, představujícím roli papírové pásky v axonometrickém pohledu.

Příklady provedení

Role 1 papírové pásky 2 do registrační pokladny je opatřena na rubu 3 pravidelně natištěnou reklamou 4 a nebo inzercí, kterou si zákazník zvolí buď k presentaci firmy, nebo k inzerci firmy.

Před sekáním neznázorněného papírového kotouče na jednotlivé potřebné šířky výsledné pásky 2 se celý kotouč potiskne reklamou 4 s textem případně s obrázkem, přičemž současně dojde k prvnímu převinutí papírového kotouče. Po tomto prvním převinutí papírového kotouče, při němž se realizuje potisk, se kotouč opětovně převine ještě jednou, nazpět, při samotném řezání papírového kotouče na potřebnou šířku pásky 2 papírové role 1. Zatímco v dosavadní technologii se papírový kotouč převíjel pouze jednou při řezání. Potisk může být proveden v jakékoliv barvě i mnohobarevně.

Reklama 4 se v pravidelných odstupech opakuje a je vytištěna na celé roli 1.

Reklama 4 může být na pásce 2 papírové role 1 vytištěna v nepravidelných odstupech. Takové reklamy 4 a/nebo inzerce se dá využít např. k soutěžním účelům.

Reklama 4 může být též provedena na úzkém pruhu podél pásky 2 papírové role 1, vždy však mimo místo předpokládaných cenových údajů.

Potisk lze užít pro známé typy pásek 2 do registračních pokladen, jak samopřepisných pásek 2, tak sólo pásek 2 a jiných běžně používaných papírových pásek 2, např. termopásek a jiných typů pásek 2.

Jsou možné mnohé další modifikace a úpravy předloženého technického řešení ve smyslu rozsahu jeho nároků. To jest v rámci předmětu připojených nároků může být technické řešení využíváno i jinak než je popsáno.

Průmyslová využitelnost

Technické řešení je určeno pro prezentaci nebo reklamu 4 firem na pokladních blocích, z papírové pásky 2 do registračních pokladen v obchodech, restauracích atp., určených pro zákazníka.

Páska do registračních pokladen

Oblast techniky

Technické řešení se týká pásky do registračních pokladen, určená pro pokladní bloky pro zákazníky, tvořená zejména papírovou rolí.

Dosavadní stav techniky

Jsou známy reklamy na lepenkových nebo jiných kartách skládacích, z papíru nebo z ohebného materiálu, na závěsných štítcích atp. Je známa též reklama na různých zvláštních předmětech, která je v podstatě prováděna při používání předmětu. Může být spojena i s různými typy papírových předmětů.

Například v německé zveřejněné patentové přihlášce DOS č. 42 36 634 je popsána lepicí páska s nosnou páskou z fólie. Papír nebo tkanina je jednostranně pokryta lepicí hmotou, jež umožňuje uvolnění od lepicí pásky, která je potištěna písmem.

Ve francouzské patentové přihlášce č. 2 615 645 je popsána přeměna dopravních a komunikačních tiskovin na reklamu, kdy na jedné straně jízdenky jsou dopravní informace a druhá strana je volná pro reklamu i inzerci.

Jsou též známy a nárokovány reklamy provedené na části pohlednic, na druhé straně pivních táček atp.

Cílem tohoto užitého vzoru je využití reklamy na papírovém předmětu při běžném a širokém používání.

Podstata technického řešení

Tento úkol splňuje páska do registračních pokladen, podle tohoto užitého vzoru, jehož podstata spočívá v tom, že alespoň část pásky je opatřena reklamou a/nebo inzercí volitelné zákazníkem, sestávající ze značek, písmen, symbolů a obrazových prvků, vytvořené potiskem, či jinou stabilní a na papírovou roli přenosnou formou.

Hlavní výhodou tohoto řešení je netradiční využití reklamy a/nebo inzerce na běžném cenovém účtu či dokladu. Reklamu je možno předem natisknout buď při výrobě eventuálně při výdeji pokladního bloku, což je dostupné a poměrně levné využití reklamy či inzerce se širokým účinkem, a dosud nevyužitým reklamním médiem.

Je výhodné, když reklama a/nebo inzerce je umístěna na rubu papírové pásky, jejíž líc zůstává volný pro potřebná cenová data. V tomto případě se reklama a/nebo inzerce předem natiskne na pásky papírové role a dodává se do registračních pokladen již s potiskem.

Též je výhodné, když reklama a/nebo inzerce je umístěna na lici papírové pásky mimo potřebných cenových údajů. Je vhodné pro reklamu na okrajích pásky, její využití je omezeno místem mimo cenové údaje. Též je eventuálně možné využití krátké reklamy či

N Á R O K Y N A O C H R A N U

1. Páska do registračních pokladen, určená pro pokladní bloky pro zákazníky, tvořená zejména papírovou rolí, v y z n a č u j í c í s e t í m, že alespoň část pásy (2) je opatřena reklamou (4) a/nebo inzercí volitelnou zákazníkem, sestávající ze značek, písmen, symbolů a obrazových prvků, vytvořených na papírové roli (1) potiskem či jinou stabilní na papírovou roli (1) přenosnou formou.
2. Páska podle nároku 1, v y z n a č u j í c í s e t í m, že reklama (4) a/nebo inzerce je umístěna na rubu (4) papírové pásy (2), jejíž líc zůstává volný pro potřebná cenová data.
3. Páska podle nároku 1 nebo 2, v y z n a č u j í c í s e t í m, že reklama (4) a/nebo inzerce je umístěna na líci papírové pásy (2) mimo potřebných cenových údajů.
4. Páska podle nároků 1 až 3, v y z n a č u j í c í s e t í m, že reklama (4) a/nebo inzerce je rozmístěna v pravidelných odstupech.
5. Páska podle nároků 1 až 3, v y z n a č u j í c í s e t í m, že reklama (4) a/nebo inzerce je rozmístěna v nepravidelných odstupech.

1 výkres

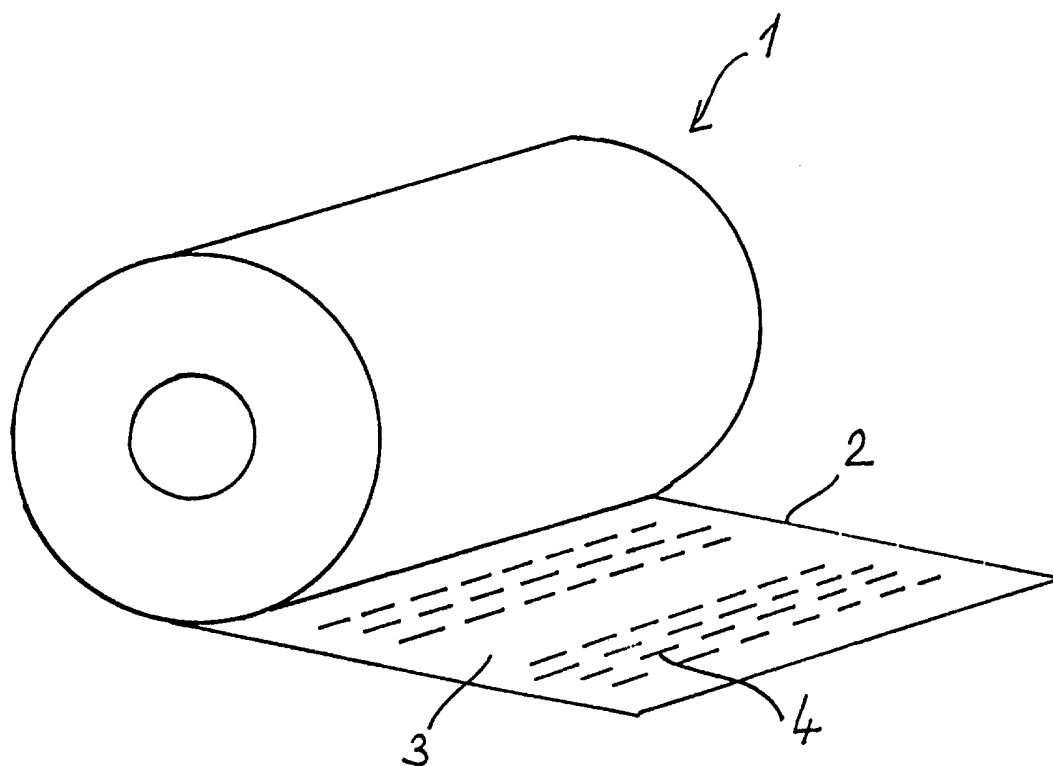

Konec dokumentu