

⑫

DEMANDE DE BREVET D'INVENTION

A1

⑭ Date de dépôt : 04.05.94.

⑮ Priorité :

⑯ Date de la mise à disposition du public de la demande : 10.11.95 Bulletin 95/45.

⑰ Liste des documents cités dans le rapport de recherche préliminaire : *Se reporter à la fin du présent fascicule.*

⑱ Références à d'autres documents nationaux apparentés :

⑴ Demandeur(s) : EUROCOPTER FRANCE (S.A.) — FR.

⑵ Inventeur(s) : Barquet Henri, Fernand et Amaud Rémy, Elian.

⑶ Titulaire(s) :

⑷ Mandataire : Cabinet Plasseraud.

⑸ Aube de redresseur pour dispositif anti-couple à rotor et stator redresseur carénés d'hélicoptère.

⑹ L'aube (9) comprend une partie centrale métallique creuse formant sa partie courante (24) et les pied (17) et bout (18) d'aube (9) sont chacun agencé en embout (25, 28) muni d'au moins une patte (26, 29) transversale de fixation de l'aube (9).

Le procédé de fabrication consiste à filer un profilé métallique creux, de section correspondant au profil aérodynamique de l'aube, à découper un tronçon de profilé de longueur non sensiblement inférieure à l'envergure de l'aube, et à agencer chaque extrémité du tronçon profilé en embout avec au moins une patte de fixation, soit par usinage et déformation des extrémités du tronçon de profilé, soit en montant des embouts rapportés sur ses extrémités.

Application à l'équipement des redresseurs de flux en aval de rotor arrière caréné pour hélicoptères.

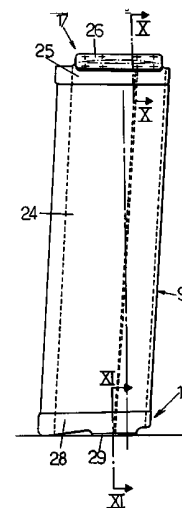

**"AUBE DE REDRESSEUR POUR DISPOSITIF ANTI-COUPLE A ROTOR ET
STATOR REDRESSEUR CARENES D'HELICOPTERE"**

L'invention concerne les dispositifs anti-couple du
5 type comprenant un rotor multipale à pas variable ainsi
qu'un stator redresseur à aubes profilées fixées en aval du
rotor, et qui sont carénés dans les parties arrière d'héli-
coptères à un seul rotor principal ou sustentateur, comme
10 décrit dans le brevet français FR 2 534 222 de la demande-
resse, et l'invention se rapporte plus précisément à une
aube de redresseur et à un procédé de fabrication d'une
telle aube.

Par FR 2 534 222, on connaît un dispositif anti-
15 couple à rotor arrière et stator redresseur carénés pour
hélicoptère, comportant une veine, d'axe sensiblement
transversal à l'hélicoptère, et dans laquelle sont disposés,
d'une part, le rotor, sensiblement coaxial à ladite veine,
et engendrant un écoulement d'air transversal, et d'autre
20 part, le stator redresseur, comportant une pluralité d'aubes
profilées fixées à l'intérieur de ladite veine en aval du
rotor par rapport à l'écoulement d'air, et agencées de façon
sensiblement radiale par rapport à ladite veine pour pouvoir
récupérer de l'énergie de rotation de l'écoulement d'air à
25 la sortie du rotor sous forme d'une poussée axiale d'anti-
couple, s'ajoutant à celle produite par la rotation du rotor
dans la veine, sans augmentation de la puissance transmise
à cet effet au rotor.

Le brevet FR 2 534 222 propose également que les
aubes du redresseur s'étendent entre un corps central fixe,
30 sensiblement coaxial dans la veine, et la paroi annulaire de
la veine de carénage, et qu'elles assurent à elles seules la
liaison mécanique entre ce corps fixe et ladite paroi, et
donc la fixation du corps fixe et du rotor, monté en
rotation sur ce corps, dans la veine, en remplacement de
35 bras supports, souvent au nombre de trois, généralement
utilisés pour assurer cette liaison mécanique entre le corps

fixe et la paroi de la veine.

Il est encore proposé dans le brevet précité que la veine présente, de l'amont vers l'aval, une entrée convergente à bord arrondi, une partie cylindrique, dans laquelle
5 tournent les pales du rotor, et un divergent se terminant par une sortie divergente, le redresseur étant disposé dans le divergent, et les aubes qui le constituent pouvant être indépendantes les unes des autres, et à profil aérodynamique constant et vrillage nul, par exemple un profil du type
10 NACA 65A10.

Un tel redresseur de flux à aubes fixes profilées remplit simultanément plusieurs fonctions et procure des avantages importants :

aux plans aérodynamiques et acoustiques, les aubes
15 redressent le flux d'air en sortie du rotor et permettent ainsi de transformer une partie de l'énergie de rotation du flux d'air en poussée anti-couple supplémentaire, et le remplacement des bras supports connus [le plus souvent cylindriques et de diamètres relativement importants, baignés dans le flux du rotor et constituant l'une des
20 sources de bruit importantes du dispositif par le bruit d'interaction entre le rotor et les bras supports] par des aubes profilées diminue la traînée tout en diminuant l'émission acoustique du dispositif caréné ;

aux plans du passage des efforts et de la rigidité,
25 le redresseur reliant la structure de l'hélicoptère à l'ensemble mécanique monté dans la veine permet de passer tous les efforts du moyeu du rotor, de la boîte de transmission arrière (pour l'entraînement en rotation du rotor) et
30 de la commande collective du pas des pales du rotor à la paroi de la veine, ces efforts étant mieux répartis par les aubes dans la carène, de sorte que l'utilisation de nervures de reprise d'effort dans cette dernière s'avère inutile, le redresseur augmentant la rigidité de l'ensemble du fait que
35 ses aubes procurent des points de reprise des efforts sur la paroi de la veine plus nombreux qu'un tripode classique de

bras supports.

Le problème à la base de l'invention est de proposer des aubes dont la structure soit simple et économique et adaptée à une fixation aisée et indépendante de chaque aube, d'une manière qui lui permette de remplir avantageusement les fonctions simultanées précitées.

Un autre objet de l'invention est de proposer un procédé de réalisation économique de telles aubes de redresseur.

A cet effet, l'invention a pour objet une aube de redresseur, pour un dispositif anti-couple d'hélicoptère du type connu par FR 2 534 222 et comprenant :

- une veine, d'axe sensiblement transversal à l'hélicoptère et traversant une carène dans la partie arrière de l'hélicoptère,

- un rotor, sensiblement coaxial à la veine, et monté en rotation dans la veine sur un corps central, également sensiblement coaxial à la veine, de sorte que sa rotation engendre un écoulement d'air dans la veine, et

- un stator redresseur, fixé dans la veine en aval du rotor par rapport au sens d'écoulement de l'air, et comportant des aubes présentant, chacune, une partie courante à profil aérodynamique redressant le flux d'air en aval du rotor vers l'axe de la veine, ainsi qu'un pied d'aube et un bout d'aube aux extrémités respectives de la partie courante, et par lesquels l'aube est liée respectivement au corps central et à la paroi annulaire de la veine, de façon à supporter le corps dans cette dernière, et l'aube se caractérise en ce qu'elle comprend une partie centrale métallique creuse, formant au moins sa partie courante, et en ce que l'un au moins de ses pied et bout d'aube est agencé en embout muni d'au moins une patte transversale de fixation au corps central ou à la paroi de la veine.

Selon une réalisation avantageusement économique, la partie centrale creuse est un tronçon de profilé creux, de section, de préférence constante, correspondant au profil

aérodynamique, de préférence sans vrillage, s'étendant du pied d'aube au bout d'aube.

Dans ce cas, et selon un premier exemple simple de réalisation, au moins un embout de pied ou de bout d'aube comprend un organe emmanché dans une partie d'extrémité correspondante du tronçon de profilé, et portant la ou les
5 pattes de fixation correspondantes, qui s'étendent transversalement à l'envergure de l'aube à l'extérieur dudit tronçon de profilé.

Mais il est également possible que, selon un second exemple simple de réalisation, au moins un embout de pied ou
10 de bout d'aube est agencé en manchon, dans lequel est engagée une partie d'extrémité du tronçon de profilé, le manchon portant la ou les pattes de fixation correspondantes.

Cependant, selon le mode de réalisation le plus
15 avantageux, car le plus léger, au moins un embout de pied ou de bout d'aube est d'une seule pièce avec le tronçon de profilé et chacune de ses pattes de fixation est cambrée par rapport à l'extrados et/ou l'intrados de l'aube qu'elle prolonge.

Dans ces trois modes de réalisation, l'aube assure
20 une bonne liaison mécanique si, avantageusement, chaque patte de fixation d'un embout de pied ou de bout d'aube s'étend au-dessus de la partie d'extrados et/ou au-dessous de la partie d'intrados de l'aube, et, de préférence, est
25 cintrée avec une courbure correspondant sensiblement à celle de la surface du corps central ou de la paroi de la veine sur laquelle elle est destinée à être fixée.

Afin d'alléger le redresseur, chaque aube est
30 avantageusement telle que son épaisseur, dans la portion centrale de sa partie creuse, est inférieure à son épaisseur dans les portions d'extrémité de ladite partie creuse.

La rigidité des aubes et de leur liaison au corps central et à la veine est améliorée, si, de plus, chaque aube est telle qu'elle comprend un longeron raccordant la

partie d'extrados à la partie d'intrados de l'aube, et au droit duquel s'étend au moins une patte de fixation de l'un au moins des embouts de pied et de bout d'aube.

5 En outre, pour faciliter la liaison des aubes, en particulier dans le divergent de la veine, et pour permettre le réglage de la position du redresseur, et donc du corps central et du rotor dans la veine, il est avantageux que la ou les pattes de fixation se fixent par rivetage sur l'extérieur du corps central au pied d'aube et par vissage et sur 10 au moins un insert monté dans la paroi de la veine, au bout d'aube, avec, en cas de besoin, interposition d'une cale amovible sous la ou les pattes de fixation du bout d'aube, pour effectuer le centrage du redresseur dans la veine.

15 En outre, pour diminuer le bruit d'interaction entre les pales et les aubes, et pour reprendre le couple de réaction à la rotation du rotor en compression dans les aubes, et non plus en flexion, afin de diminuer leur déformée et d'augmenter encore la rigidité de l'ensemble, il est avantageux que les pattes de fixation du pied et/ou du 20 bout d'aube soient inclinées et/ou cintrées par rapport au plan longitudinal s'étendant selon l'envergure et passant par la corde de l'aube, de sorte que l'aube, fixée entre le corps central et la paroi de la veine, est inclinée sur la direction radiale par rapport à l'axe de la veine, de 25 préférence d'un angle ν compris entre environ 0° et environ 25° .

De plus, pour diminuer encore le bruit d'interaction entre les pales du rotor et les aubes du redresseur, déjà réduit par l'inclinaison des aubes sur la direction radiale, 30 il est avantageux que les pattes de fixation du pied et/ou du bout d'aube soient inclinées et/ou cintrées par rapport audit plan longitudinal passant par la corde de l'aube de sorte que l'aube, fixée sur le corps central et sur la veine, est inclinée en flèche de son pied vers son bout et 35 de l'amont vers l'aval dans la veine, de préférence d'un angle Ψ compris entre environ 0° et environ 6° .

L'invention a également pour objet un procédé de fabrication d'une aube de redresseur à profil aérodynamique, pour, d'une part, supporter un corps central sensiblement coaxialement dans une veine traversant une partie arrière
5 d'hélicoptère et d'axe sensiblement transversal à l'hélicoptère, et en aval d'un rotor sensiblement coaxial, monté en rotation sur le corps et tournant dans la veine, et, d'autre part, redresser, en aval du rotor, le flux d'air engendré par la rotation du rotor dans la veine, comme connu par FR
10 2 534 222, et le procédé selon l'invention se caractérise en ce qu'il comprend les étapes consistant à :

- filer un profilé métallique creux de section correspondant au profil aérodynamique de l'aube,
- découper un tronçon de profilé de longueur au
15 moins égale à l'envergure de la partie profilée de l'aube, et
- agencer au moins une extrémité du tronçon de profilé en embout muni d'au moins une patte de fixation, pour fixer l'embout respectivement sur le corps ou sur la
20 paroi de la veine.

Dans le mode préféré de mise en oeuvre, il comprend de plus les étapes consistant à détourner au moins une partie d'extrémité du tronçon de profilé au niveau du bord d'attaque et du bord de fuite de l'aube, de façon à former au
25 moins un prolongement de l'extrados et au moins un prolongement de l'intrados, puis à cambrer lesdits prolongements transversalement à l'aube de façon à former lesdites pattes de fixation.

Avantageusement de plus, il comprend l'étape consistant à usiner chimiquement au moins l'extérieur de la
30 partie centrale du tronçon de profilé creux, afin d'en réduire l'épaisseur et donc le poids, et, de plus, il peut consister à cintrer et/ou incliner au moins une patte de fixation d'un embout d'aube, d'une manière à permettre la
35 conformation de la patte à la forme du corps ou de la veine et/ou l'inclinaison de l'aube en flèche du corps vers la

veine et de l'amont vers l'aval de la veine et/ou par rapport à la direction radiale dans la veine.

D'autres avantages et caractéristiques de l'invention ressortiront de la description donnée ci-dessous, à titre non limitatif, d'exemples de réalisation décrits en

5

référence aux dessins annexés sur lesquels :

10

- la figure 1 est une vue en perspective de 3/4 arrière d'un dispositif anti-couple caréné, avec rotor et stator redresseur disposés dans une veine traversant la partie arrière d'un hélicoptère, le rotor étant représenté sorti de la veine avec arrachement partiel, pour plus de clarté,

15

- la figure 2 est une vue schématique partielle, en élévation latérale depuis la sortie de la veine, du redresseur de la figure 1,

- la figure 3 est une coupe selon III-III de la figure 2, et avec une coupe axiale de la liaison d'un bout d'aube à la paroi de la veine,

20

- la figure 4 représente, à plus grande échelle, la coupe axiale détaillée de la liaison du bout d'aube à la veine,

- la figure 5 est une vue à plus grande échelle et de l'arrière d'une aube du redresseur de la figure 2,

25

- la figure 6 est une vue en élévation latérale selon la flèche VI de l'aube de la figure 5,

- la figure 7 est une vue en coupe selon VII-VII de l'aube de la figure 5,

30

- les figures 8 et 9 sont des coupes transversales de l'aube selon VIII-VIII et IX-IX de la figure 7,

- les figures 10 et 11 sont des coupes partielles selon X-X et XI-XI de la figure 6, respectivement au niveau du pied et du bout de l'aube,

35

- les figures 12 et 13 sont des vues selon les flèches XII et XIII respectivement sur la figure 5 et sur la figure 2 et montrant les pattes de fixation du pied et du bout de l'aube,

- la figure 14 est une coupe longitudinale partielle d'une variante de l'aube des figures précédentes, la coupe étant limitée aux parties du pied et du bout de l'aube,

5 - la figure 15 est une vue schématique et partielle représentant de l'arrière la liaison du pied d'un second exemple d'aube au corps, et

- les figures 16 et 17 sont des vues correspondant sensiblement et respectivement aux figures 5 et 6 pour un troisième exemple d'aube.

10 Sur la figure 1, la poutre de queue 1 d'un hélicoptère, dont le fuselage et l'unique rotor principal ne sont pas représentés, supporte à son extrémité arrière un empennage 2, dont la partie supérieure est aménagée en dérive verticale 3, et une dérive horizontale à deux plans
15 4 s'étendant de part et d'autre de la poutre 1.

La base de l'empennage 2 est agencée en carène 5 traversée transversalement par une veine 6 d'écoulement d'air d'un dispositif anti-couple caréné comprenant également un rotor 7 multipale à pas variable, monté rotatif et
20 sensiblement coaxial dans la veine 6, ainsi qu'un stator redresseur 8, fixé en aval du rotor 7 dans la veine 6 par rapport au sens d'écoulement du flux d'air traversant cette dernière, et comportant des aubes fixes 9.

La veine 6 présente, autour de son axe X-X sensiblement transversal à l'axe longitudinal de l'hélicoptère, une
25 forme sensiblement de révolution décrite en référence à la figure 3, et comprenant une entrée convergente 10, à bord arrondi, prolongée, vers la sortie de la veine 6, par une partie cylindrique 11, elle-même prolongée jusqu'à la sortie
30 par un divergent 12. Le rotor 7 est monté dans la veine 6 du côté de son entrée et de sorte que ses pales 13 tournent dans la partie cylindrique 11 de la veine 6, les axes de changement de pas des pales 13 définissant un plan P de rotation du rotor, dans lequel ils se déplacent et qui est
35 sensiblement perpendiculaire à l'axe X-X de la veine carénée 6. Le rotor 7 est monté et entraîné en rotation sur un corps

central 14, de forme externe cylindro-conique et sensiblement coaxial à la veine 6, ce corps 14 étant solidaire de la structure de l'empennage 2 par l'intermédiaire des aubes 9 du redresseur 8, qui maintiennent le corps 14 au centre de la veine 6 et du côté de sa sortie par rapport au rotor 7.

Le corps 14 est réalisé par usinage d'un bloc d'alliage d'aluminium à partir d'une ébauche éventuellement matricée. De façon connue, le corps 14 enveloppe un mécanisme d'entraînement en rotation du rotor 7 par un arbre moteur 15, lui-même entraîné à partir d'un arbre de transmission traversant un bras 16 et relié à une sortie annexe de la boîte de transmission principale de l'hélicoptère. Une partie du bras 16 est disposée sensiblement radialement dans la veine 6, à la place sensiblement de l'une des aubes 9 du redresseur 8, dans l'espace délimité entre les deux aubes 9 les plus écartées l'une de l'autre sur la figure 2. De façon également connue, pour faire varier l'amplitude de la poussée transversale anti-couple, engendrée par la rotation du rotor 7 dans la veine 6 créant un écoulement d'air guidé dans cette dernière, le boîtier 14 et le rotor 7 comprennent un dispositif de commande collective du pas des pales 13, actionné par une bielle de commande, non représentée, car le bras 16 de la figure 1 sert de carénage à l'arbre de transmission et à cette bielle.

Pour ce qui concerne la structure, la configuration et le fonctionnement du mécanisme d'entraînement en rotation, appelé boîte de transmission arrière, et du dispositif de commande collective du pas des pales 13 qui sont logés dans le corps 14, ainsi que du rotor 7, on se reportera avantagement aux brevets français FR 1 531 536 et américains US-3,514,097 et US-4,626,173 de la demanderesse, qui sont incorporés dans le présent mémoire descriptif par voie de référence, car ces organes ne font pas l'objet de l'invention.

Les aubes 9, fixées dans la veine 6 en aval des pales 13 du rotor 7, sans toutefois sortir du divergent 12

de la veine 6, assurent une récupération de l'énergie de rotation de l'écoulement d'air en aval des pales 13, en redressant cet écoulement vers l'axe X-X de la veine 6, et en procurant un supplément de poussée anti-couple, comme
5 expliqué dans le brevet français FR 2 534 222 de la demande-
resse, dont la description est incorporée dans le présent
mémoire descriptif par voie de référence, en particulier
pour ce qui concerne la description des figures 4 et 5 de ce
brevet.

10 Le redressement du flux d'air par les aubes 9 est
notamment assuré par le choix approprié du profil aérodyna-
mique dissymétrique des aubes 9, et en particulier de sa
cambrure et de son calage angulaire par rapport à l'axe X-X
de la veine 6.

15 Dans l'exemple des figures 1 à 3, le redresseur 8
dans une veine 6 de 1 m de diamètre au niveau de sa partie
cylindrique 11, comprend dix aubes 9 à profil aérodynamique
et le bras de transmission 16, qui sont régulièrement
répartis en direction circonférentielle autour de l'axe X-X.
20 Toutefois, le bras 16 est sensiblement radial et de section
circulaire, alors que chaque aube 9 présente un profil
aérodynamique de type NACA 65 avec par exemple une épaisseur
relative de 10 %, une cambrure constante, choisie entre
environ 21° et environ 27°, par exemple 23°, et un calage
25 angulaire fixe choisi entre environ 2° et environ 3°, par
exemple 2,5°, et orienté à piquer. En outre, chaque aube 9
n'est pas radiale, mais inclinée sur la direction radiale
d'un angle ν compris entre environ 0° et environ 25°, mesuré
sur l'envergure de l'aube 9 à 0,8 R où R est le rayon de la
30 veine 6 comme représenté sur la figure 2, cette inclinaison
étant assurée du pied 17 de chaque aube 9, par lequel elle
est fixée au corps 14, vers le bout 18 de l'aube 9, par
lequel elle est fixée à la paroi latérale et annulaire 6a de
la veine 6 de carénage, dans le sens contraire au sens de
35 rotation des pales 13 du rotor 7, indiqué par la flèche Ω .
Ce calage angulaire des aubes 9 par rapport aux radiales

fait passer le couple de réaction à la rotation du rotor 7, qui sollicite le corps 14, en compression dans les aubes 9, et non plus en flexion, ce qui accroît la rigidité du support du corps 14, des organes qu'il enveloppe et du rotor 7 dans la veine 6.

Cette inclinaison v , par exemple de 10° , diminue également le bruit de rotation du rotor 7, car elle évite que l'interférence entre le sillage d'une pale 13 et une aube 9 ne se produise simultanément sur toute l'envergure commune à la pale et à l'aube, puisque les pales 13 sont sensiblement radiales par rapport à l'axe X-X de la veine 6.

Le pied 17 et le bout 18 de chaque aube 9, qui se rapportent individuellement sur la partie cylindrique du corps 14 et sur la surface tronconique du divergent 12, sont aussi agencés pour que chaque aube 9 soit de plus inclinée en flèche de son pied 17 vers son bout 18 et de l'amont vers l'aval dans la veine 6, d'un angle Ψ , comme montré sur la figure 3, choisi entre environ 0° et environ 6° , par exemple 4° . Cette inclinaison Ψ permet d'écarter le bord d'attaque des aubes 9 du plan de rotation P des pales 13, et donc du bord de fuite de ces dernières, en particulier dans la partie périphérique de la veine 6, ce qui est favorable à une diminution du bruit d'interférence entre les pales 13 et les aubes 9. Simultanément, dans la partie centrale de la veine 6, les aubes 9 peuvent maintenir le corps 14 à proximité du plan P de rotation du rotor 7, ce qui favorise un bon centrage de ce dernier dans la veine 6.

Pour fabriquer les aubes 9, on commence par réaliser par filage un profilé métallique creux, par exemple en alliage d'aluminium, et dont la section constante correspond au profil aérodynamique choisi pour l'aube 9. On découpe ensuite un tronçon de profilé 9' dont la longueur n'est pas sensiblement inférieure à l'envergure de l'aube 9, comme représenté sur la figure 7, et est même supérieure à l'envergure, dans un premier exemple, pour former des pattes de fixation d'une seule pièce avec l'aube 9, comme décrit

ci-dessous. La section constante de ce tronçon de profilé 9' est représentée sur la figure 8 : l'extrados convexe 19 de ce profilé et relié à l'intrados 20 légèrement concave non seulement au niveau de son bord d'attaque 21 et de son bord de fuite 22, mais également par un longeron 23. Les parties d'extrémité 17' et 18' du tronçon de profilé 9' sont ensuite usinées, par exemple détourées, en enlevant à chaque extrémité 17' et 18' de la matière dans la zone du bord d'attaque 21 et du bord de fuite 22 (et de manière plus importante du bord de fuite 22 vers le longeron 23 à l'extrémité 18' du côté destiné à former le bout d'aube 18), puis en enlevant de la matière dans les extrémités du longeron 23 (voir figure 7) de sorte à former à chaque extrémité 17' ou 18', des prolongements de l'extrados 19 et de l'intrados 20. Puis ces prolongements sont cambrés transversalement à l'aube 9, de sorte qu'à chaque extrémité 17' et 18', le prolongement de l'extrados 19 forme une patte transversale 26 ou 29 s'étendant du côté de l'extrados 19 et le prolongement de l'intrados 20 forme une autre patte transversale 26 ou 29 s'étendant du côté de l'intrados 20. La partie centrale entre les parties d'extrémité 17' et 18', destinée à constituer la partie courante à profil aérodynamique 24 de l'aube 9, est ensuite usinée chimiquement, par l'extérieur, afin de réduire l'épaisseur de cette partie courante 24 tout en laissant suffisamment de matière dans les zones d'extrémité mécaniquement les plus chargées, par leur liaison au corps 14 et à la paroi de la veine 6.

La figure 9 représente le profil aérodynamique de la partie courante 24 de l'aube 9, amincie par rapport au profil de la figure 8, du tronçon 9' de profilé creux filé.

Le pied d'aube 17 est ainsi agencé en embout de pied 25 muni de deux pattes de fixation 26 d'une seule pièce avec la partie courante 24.

De manière analogue, le bout d'aube 18 est agencé en embout 28 qui comprend également deux pattes de fixation 29 externes au profilé mais d'une seule pièce avec ce dernier

et généralement transversales au plan longitudinal passant par la corde de l'aube 9, comme le sont également les pattes de fixation 26 de l'embout 25.

5 L'une des pattes 26 et l'une des pattes 29 s'étend
au-dessus de la partie d'extrados 19 et l'autre au-dessous
de la partie d'intrados 20 de l'aube 9, chaque patte 26
ayant sensiblement une forme rectangulaire à sommets
arrondis, (comme montré sur la figure 12), qui s'étend sur
la majeure partie de la corde de l'aube 9, tandis que chaque
10 patte 29 a plutôt la forme sensiblement d'un trapèze à
sommets arrondis, s'étendant au droit du longeron 23, et sur
une plus faible portion de corde, comme montré par la figure
13. Les figures 5, 6, 10 et 11 montrent également que les
pattes transversales 26 et 29 sont cintrées et inclinées de
15 façon à présenter une courbure correspondant sensiblement et
respectivement à celle de la surface externe du corps 14 et
de la surface interne de la paroi de la veine 6a, sur
lesquelles elles viennent s'appliquer pour y être fixées,
par quatre rivets 27 pour chaque patte 26 sur le corps 14,
20 comme montré par la figure 12, et par une vis 30 pour
retenir chaque patte 29 sur la paroi de la veine 6a, comme
montré par la figure 13. De ce fait, la courbure des pattes
26 est bien plus marquée que celle des pattes 29, qui
peuvent en fait être sensiblement plates, vu leurs faibles
25 dimensions par rapport au rayon de la veine 6. Les inclinai-
sons des pattes 26 et 29 par rapport à la partie courante 24
sont telles qu'elles donnent à l'aube 9 les angles d'incli-
naison ν sur la direction radiale et Ψ en flèche (voir
figures 2 et 3) lorsque le pied 17 et le bout 18 de l'aube
30 9 sont fixés respectivement au corps 14 et à la paroi 6a de
la veine 6 par les pattes transversales 26 et 29.

Pour la fixation du bout d'aube 18 sur la paroi de
veine 6a, un insert 31 représentant une facette d'appui 32
peut être scellée dans la paroi du divergent 12, comme
35 représenté schématiquement sur les figures 3 et 4, de sorte
que la facette 32 soit apparente sur la face interne du

divergent 12 en affleurant sensiblement celle-ci. Chaque patte de fixation 29 est alors fixée par une vis 30 à la facette 32 avec interposition entre elles d'une cale pelable 33, pouvant être conservée ou enlevée, selon les besoins, pour effectuer le centrage du redresseur 8 dans la veine 6 et contrôler le jeu sous chaque pied 17 d'aube 9, pour limiter ainsi les contraintes de montage sur le corps 14.

Les aubes 9, et donc ainsi les ensembles redresseur 8, sont interchangeables.

La figure 14 représente partiellement en coupe une aube, telle que décrite ci-dessus, et comportant de plus deux bouchons de mousse 34 et 35, insérés dans les extrémités creuses de la partie courante 24, respectivement du côté du pied et du bout d'aube, afin d'empêcher les siflements que pourraient provoquer des écoulements d'air dans l'aube 9.

La figure 15 représente un second exemple d'aube, limité à son pied fixé au corps 14. La partie courante 24 de l'aube est formée d'un tronçon de profilé 9' coupé sensiblement à la longueur de l'envergure de l'aube, et dont les parties d'extrémité 17' et 18' ne sont ni détournées ni cambrées. Mais la partie centrale entre elles est usinée chimiquement pour diminuer son épaisseur. Puis le pied d'aube est réalisé en emmanchant et en solidarissant la partie d'extrémité 17' dans le manchon 37 d'un embout de pied 36, par exemple en tôle, et muni de deux pattes de fixation 38a et 38b solidaires du fond resserré et sensiblement refermé du manchon 37. Les pattes 38a et 38b peuvent être d'une seule pièce avec le manchon 37 et le prolonger transversalement à la partie courante 24, et/ou ne constituer qu'une seule patte de fixation, ne s'étendant éventuellement que d'un seul côté de l'aube.

De manière analogue, bien que non représentée, l'extrémité 18' du tronçon de profilé est emmanchée et solidarisée à l'intérieur d'un manchon d'un embout de bout d'aube comprenant également une ou deux pattes de fixation

externes au manchon et généralement transversales au plan longitudinal passant par la corde de l'aube, afin de se présenter favorablement pour la fixation contre la paroi de la veine 6a.

5 Le troisième exemple d'aube des figures 16 et 17 ne se distingue essentiellement de celui décrit ci-dessus en référence à la figure 15 que par la réalisation des embouts rapportés du pied et du bout de l'aube et montés sur les extrémités du tronçon de profilé métallique creux.

10 Sur les figures 16 et 17, l'embout 39 du pied d'aube 17 comprend un organe métallique relativement massif 40, qui est emmanché et retenu dans l'extrémité correspondante du tronçon de profilé métallique creux constituant la partie courante 24 de l'aube. Cet élément 40 ou noyau est solidai-
15 re, par sa base, de pattes de fixation 41a et 41b qui sont repliées l'une au-dessus de la partie d'extrados 19 et l'autre au-dessous de la partie d'intrados 20 de la partie courante profilée 24, et qui sont cintrées et inclinées de la même manière que les pattes 26, 38a et 38b des exemples
20 précédents. Les pattes 41a et 41b peuvent être d'une seule pièce de tôle avec le noyau 40, par exemple plié en U dans sa partie introduite dans le tronçon profilé de l'aube, et sont fixées chacune par quatre rivets sur la surface externe du corps 14, comme dans l'exemple des figures 5 à 13.

25 De même, l'embout 42 du bout d'aube comprend un organe ou noyau 43, relativement massif et métallique, emmanché et retenu dans l'extrémité correspondante du tronçon de profilé métallique creux formant la partie courante 24 de l'aube, ce noyau 43 portant également, par sa
30 base, deux pattes de fixation 44a et 44b, qui sont inclinées transversalement, par rapport à l'envergure de l'aube, et éventuellement cintrées, de la même manière que les pattes de fixation des exemples précédents, pour être fixées, par exemple par deux vis 45, contre la face interne du divergent
35 12 de la veine 6, par l'intermédiaire d'un insert monolithique tel que 31 sur la figure 4. Comme pour l'embout 39 du

pied d'aube, les pattes 44a et 44b de fixation de l'embout 42 du bout d'aube peuvent être d'une seule pièce avec le noyau 43, en tôle métallique repliée en U dans le tronçon de profilé.

5 La retenue des noyaux 40 et 43 des embouts 39 et 42 dans les extrémités correspondantes du tronçon de profilé creux, comme d'ailleurs la retenue des extrémités de ce tronçon profilé dans les manchons tels que 37 des embouts tels que 36 de l'exemple précédent (figure 15), peut être
10 assurée par collage, soudage ou tout autre moyen approprié, cette solidarisation n'étant pas particulièrement critique dans la mesure où les aubes 9, du fait de leur inclinaison sur la direction radiale et dans le sens contraire à la rotation du rotor 7, sont sollicitées en compression entre
15 le corps 14 et la paroi de la veine 6.

Bien entendu, l'embout du pied d'aube peut être de l'un des trois types décrits ci-dessus, et l'embout du bout d'aube d'un autre de ces trois types, avec une ou plusieurs pattes de fixation pour chacun.

20 Mais toutes les aubes d'un même redresseur ont de préférence la même structure pour d'évidentes raisons d'équilibrage, d'aérodynamique et d'interchangeabilité.

REVENDICATIONS

5 1. Aube de redresseur, pour dispositif anti-couple
d'hélicoptère comprenant :

- une veine (6), d'axe (X-X) sensiblement transversal à l'hélicoptère et traversant une carène (5) dans la partie arrière de l'hélicoptère,

10 - un rotor (7), sensiblement coaxial à la veine (6),
et monté en rotation dans la veine (6) sur un corps central (14), également sensiblement coaxial à la veine (6), de sorte que sa rotation engendre un écoulement d'air dans la veine (6), et

15 - un stator redresseur (8), fixé dans la veine (6)
en aval du rotor (7) par rapport au sens d'écoulement de l'air, et comportant des aubes (9) présentant, chacune, une partie courante (24) à profil aérodynamique redressant le flux d'air en aval du rotor (7) vers l'axe (X-X) de la veine (6), ainsi qu'un pied d'aube (17) et un bout d'aube (18) aux
20 extrémités respectives de la partie courante (24), et par lesquels l'aube (9) est liée respectivement au corps central (14) et à la paroi annulaire (6a) de la veine (6), de façon à supporter le corps (14) dans cette dernière,
caractérisée en ce qu'elle comprend une partie centrale
25 métallique creuse, formant au moins sa partie courante (24), et en ce que l'un au moins de ses pied (17) et bout (18) d'aube (9) est agencé en embout (25, 28, 36, 39, 42) muni d'au moins une patte (26, 29, 38a, 38b, 41a, 41b, 44a, 44b) transversale de fixation au corps central (14) ou à la paroi
30 de la veine (6).

2. Aube de redresseur selon la revendication 1, caractérisée en ce que la partie centrale creuse est un tronçon de profilé creux (9'), de section correspondant au profil aérodynamique s'étendant du pied d'aube (17) au bout
35 d'aube (18).

3. Aube de redresseur selon la revendication 2,

caractérisée en ce qu'au moins un embout de pied (39) ou de bout (42) d'aube comprend un organe (40, 43), emmanché dans une partie d'extrémité correspondante du tronçon de profilé (9'), et portant la ou les pattes de fixation (41a, 41b, 5 44a, 44b) correspondantes, qui s'étendent transversalement à l'envergure de l'aube à l'extérieur dudit tronçon de profilé (9').

4. Aube de redresseur selon la revendication 2, caractérisée en ce qu'au moins un embout de pied (36) ou de 10 bout d'aube est agencé en manchon (37), dans lequel est engagée une partie d'extrémité du tronçon de profilé (9'), le manchon (37) portant la ou les pattes de fixation correspondantes (38a, 38b).

5. Aube de redresseur selon la revendication 2, 15 caractérisée en ce qu'au moins un embout de pied (25) ou de bout (28) d'aube (9) est d'une seule pièce avec le tronçon de profilé (9') et chacune de ses pattes de fixation (26, 29) est cambrée par rapport à l'extrados (19) et/ou l'intrados (20) de l'aube (9) qu'elle prolonge.

20 6. Aube de redresseur selon l'une quelconque des revendications 1 à 5, caractérisée en ce que chaque patte de fixation (26, 29, 38a, 38b, 41a, 41b, 44a, 44b) d'un embout de pied (25, 36, 39) ou de bout (28, 42) d'aube s'étend au-dessus de la partie d'extrados (19) et/ou au-dessous de la 25 partie d'intrados (20) de l'aube (9), et/ou est cintrée avec une courbure correspondant sensiblement à celle de la surface du corps central (14) ou de la veine (6) sur laquelle elle est destinée à être fixée.

7. Aube de redresseur selon l'une quelconque des 30 revendications 1 à 6, caractérisée en ce que son épaisseur, dans la portion centrale (24) de sa partie creuse, est inférieure à son épaisseur dans les portions d'extrémité (17', 18') de ladite partie creuse.

8. Aube de redresseur selon l'une quelconque des 35 revendications 1 à 7, caractérisée en ce qu'elle comprend un longeron (23) raccordant la partie d'extrados (19) à la

partie d'intrados (20) de l'aube (9), et au droit duquel s'étend au moins une patte (26, 29, 38a, 38b, 41a, 41b, 44a, 44b) de fixation de l'un au moins des embouts de pied (25, 36, 39) et de bout (28, 42) d'aube.

5 9. Aube de redresseur selon l'une quelconque des revendications 1 à 8, caractérisée en ce que la ou les pattes de fixation (26) du pied d'aube (17) se fixent par rivetage (27) sur l'extérieur du corps central (14) et la ou les pattes de fixation (29) du bout d'aube (18) se fixent
10 par vissage (30) sur au moins un insert (31) monté dans la paroi de la veine (6), avec, en cas de besoin, interposition d'une cale amovible (33) sous la ou les pattes de fixation (29) du bout d'aube (18), pour effectuer le centrage du redresseur (8) dans la veine (6).

15 10. Aube de redresseur selon l'une quelconque des revendications 1 à 9, caractérisée en ce que les pattes de fixation (26, 29, 38a, 38b, 41a, 41b, 44a, 44b) du pied (17) et/ou du bout (18) d'aube (9) sont inclinées et/ou cintrées par rapport au plan longitudinal s'étendant selon l'enver-
20 gure et passant par la corde de l'aube (9) de sorte que l'aube (9), fixée entre le corps central (14) et la paroi de la veine (6), est inclinée sur la direction radiale par rapport à l'axe (X-X) de la veine (6).

25 11. Aube de redresseur selon l'une quelconque des revendications 1 à 10, caractérisée en ce que les pattes de fixation (26, 29, 38a, 38b, 41a, 41b, 44a, 44b) du pied (17) et/ou du bout (18) d'aube (9) sont inclinées et/ou cintrées par rapport au plan longitudinal passant par la corde de l'aube (9) de sorte que l'aube (9), fixée entre le corps
30 central (14) et la paroi de la veine (6), est inclinée en flèche de son pied (17) vers son bout (18) et de l'amont vers l'aval dans la veine (6).

35 12. Procédé de fabrication d'une aube (9) de redresseur (8) à profil aérodynamique pour, d'une part, supporter un corps central (14) sensiblement coaxialement dans une veine (6) traversant une partie arrière d'hélicop-

tère et d'axe (X-X) sensiblement transversal à l'hélicoptère, et en aval d'un rotor (7) sensiblement coaxial, monté en rotation sur le corps (14) et tournant dans la veine (6), et, d'autre part, redresser, en aval du rotor (7), le flux d'air engendré par la rotation du rotor (7) dans la veine (6), caractérisé en ce qu'il comprend les étapes consistant à :

- filer un profilé métallique creux de section correspondant au profil aérodynamique de l'aube (9),

- découper un tronçon de profilé (9') de longueur au moins égale à l'envergure de la partie profilée de l'aube (9), et

- agencer au moins une extrémité du tronçon de profilé (9') en embout (25, 28, 36, 39, 42) muni d'au moins une patte de fixation (26, 29, 38a, 38b, 41a, 41b, 44a, 44b), pour fixer l'embout respectivement sur le corps (14) ou sur la paroi de la veine (6).

13. Procédé selon la revendication 12, caractérisé en ce qu'il comprend de plus les étapes consistant à détourner au moins une partie d'extrémité (17', 18') du tronçon de profilé (9') au niveau du bord d'attaque (21) et du bord de fuite (22) de l'aube (9), de façon à former au moins un prolongement de l'extrados (19) et au moins un prolongement de l'intrados (20), puis à cambrer lesdits prolongements transversalement à l'aube (9) de façon à former lesdites pattes de fixation (26, 29).

14. Procédé selon l'une des revendications 12 et 13, caractérisé en ce qu'il comprend de plus l'étape consistant à usiner chimiquement au moins l'extérieur de la partie centrale (24) du tronçon de profilé creux (9'), afin d'en réduire l'épaisseur.

15. Procédé selon l'une des revendications 12 à 14, caractérisé en ce qu'il consiste à cintrer et/ou incliner au moins une patte de fixation (26, 29, 38a, 38b, 41a, 41b, 44a, 44b) d'un embout d'aube (25, 28, 36, 39, 42), d'une manière à permettre la conformation de la patte à la forme

du corps (14) ou de la paroi de la veine (6) et/ou l'inclinaison de l'aube (9) en flèche du corps (14) vers la veine (6) et de l'amont vers l'aval de la veine (6) et/ou par rapport à la direction radiale dans la veine (6).

FIG.1.

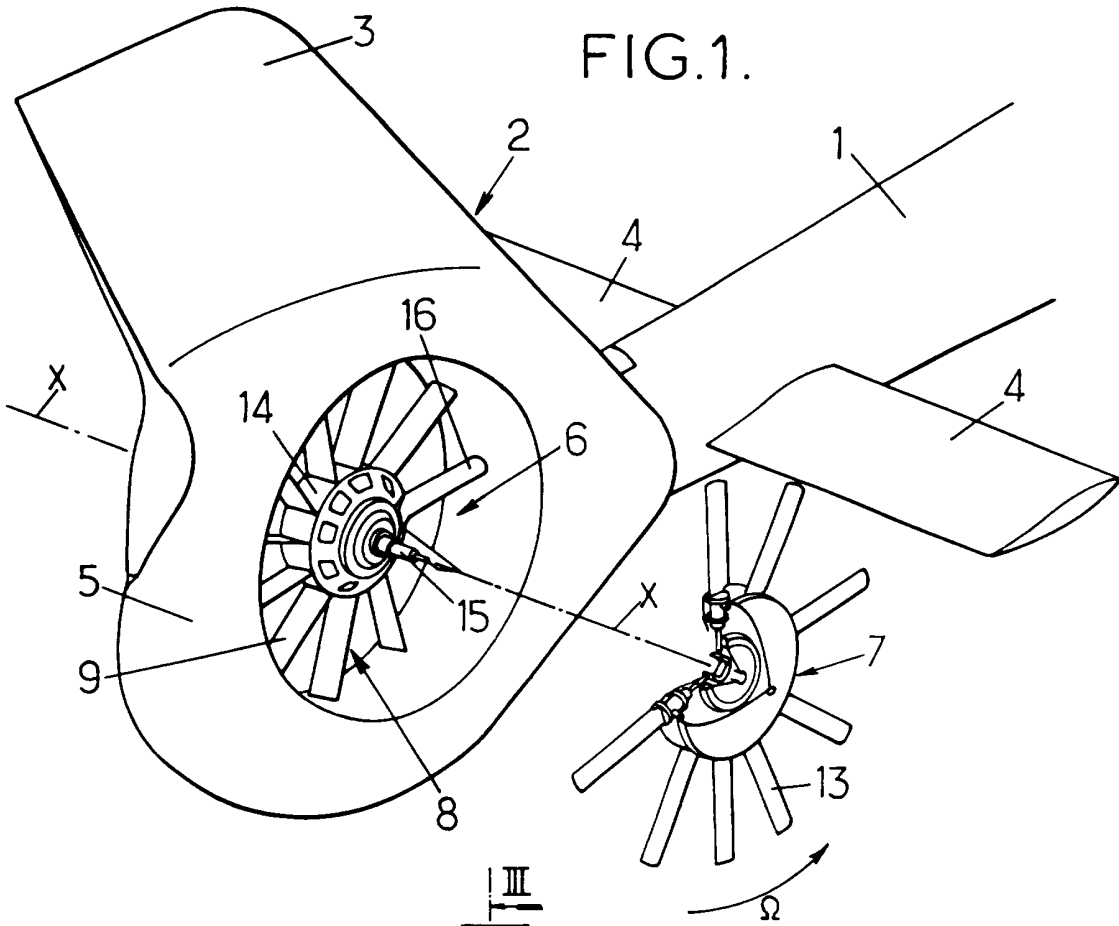
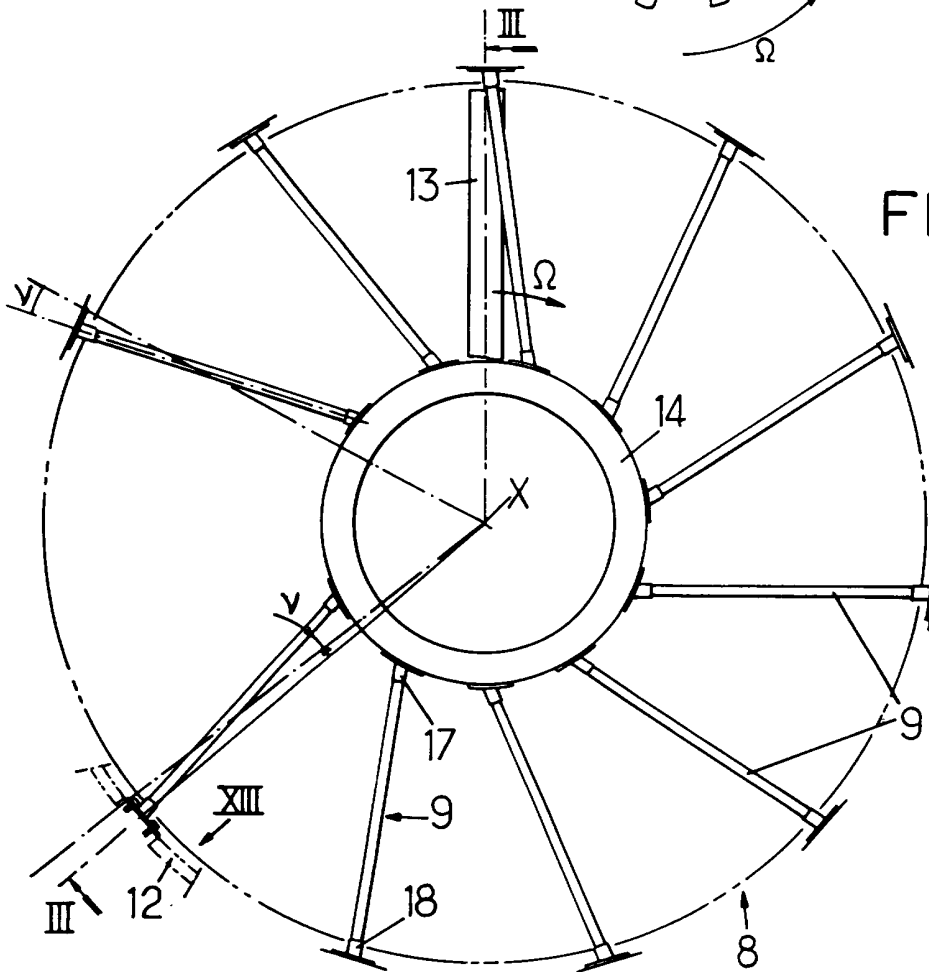

FIG.2.



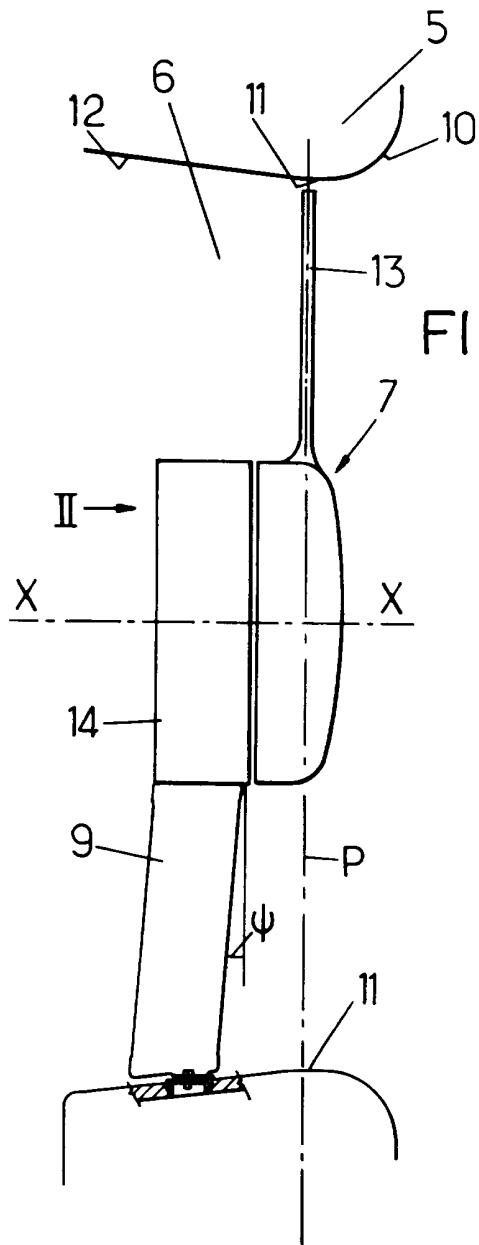

FIG. 3.

FIG. 4.

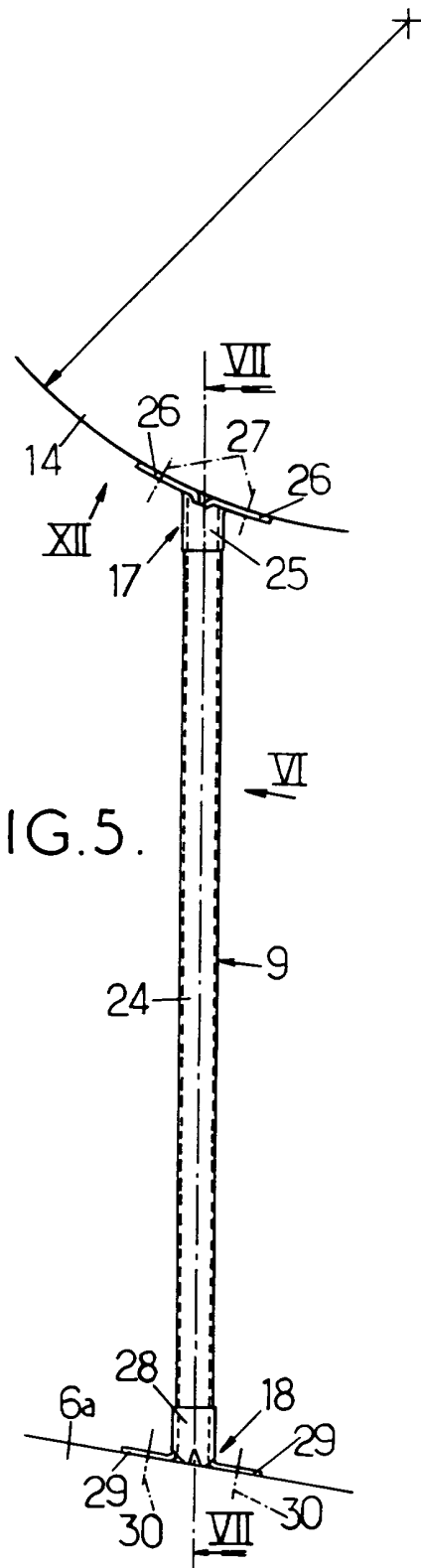
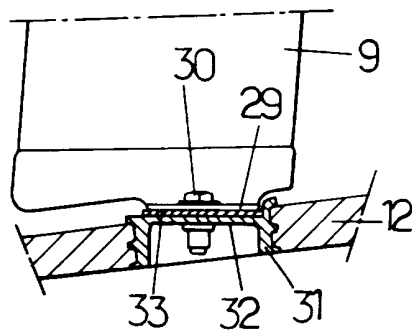

FIG. 5.

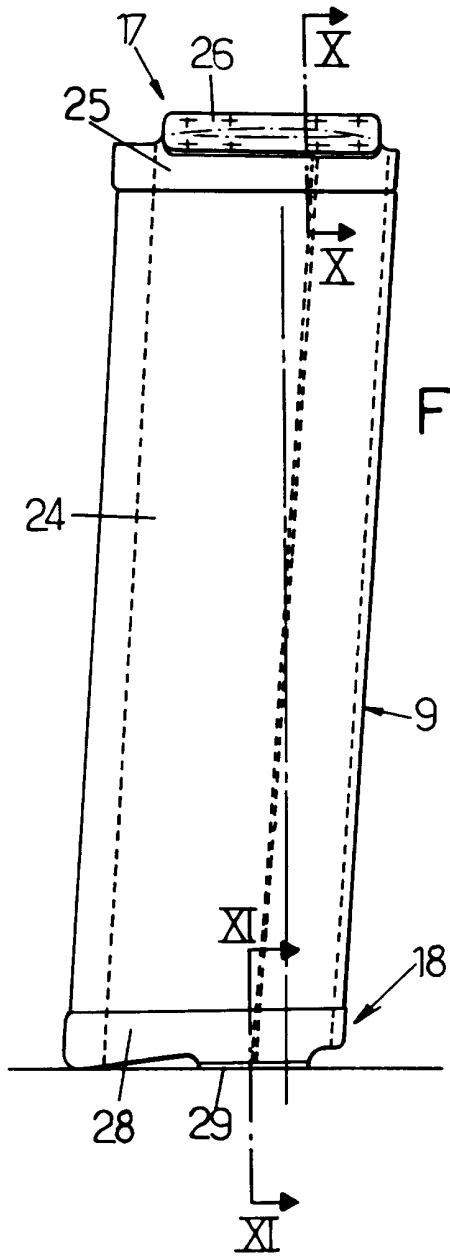

FIG. 6.

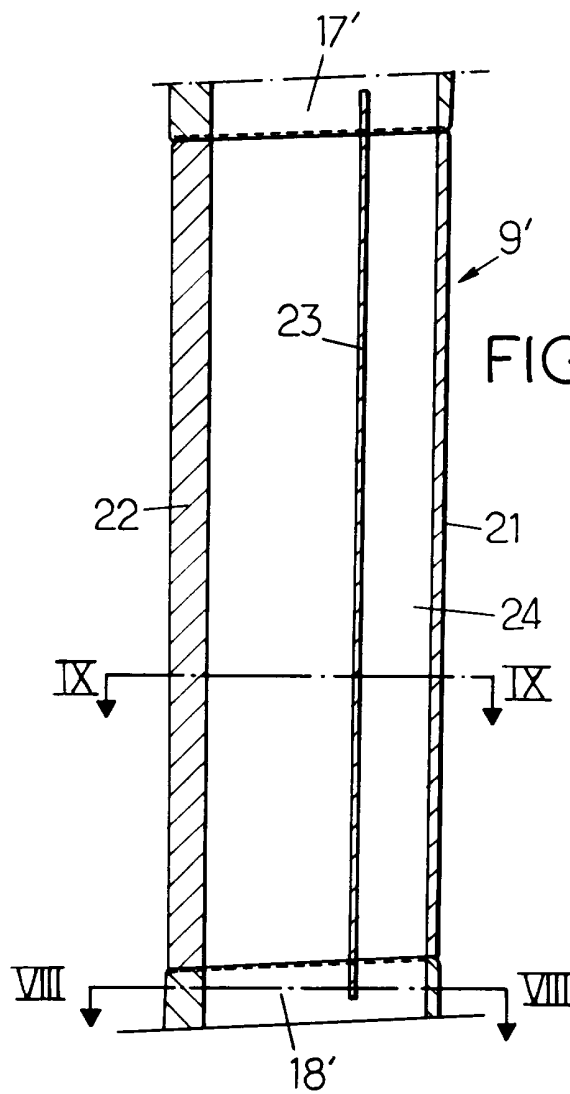

FIG. 7.

FIG. 8.

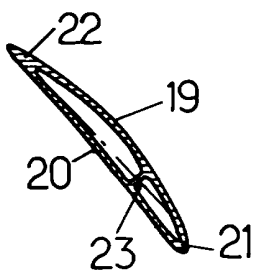

FIG. 9.

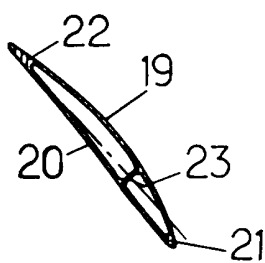

FIG. 10.

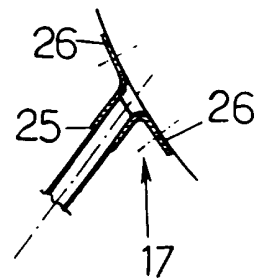

FIG.11.

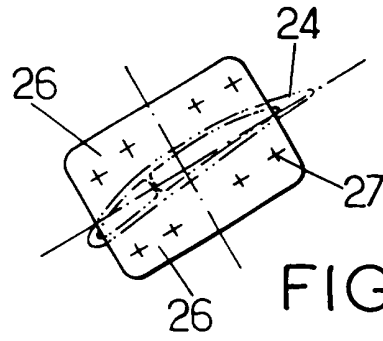
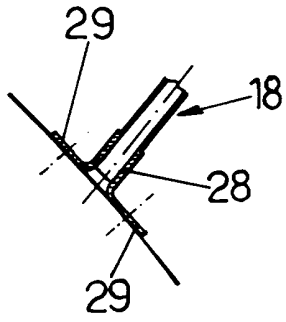

FIG.12.

FIG.13.

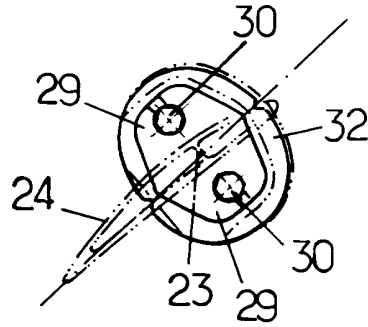
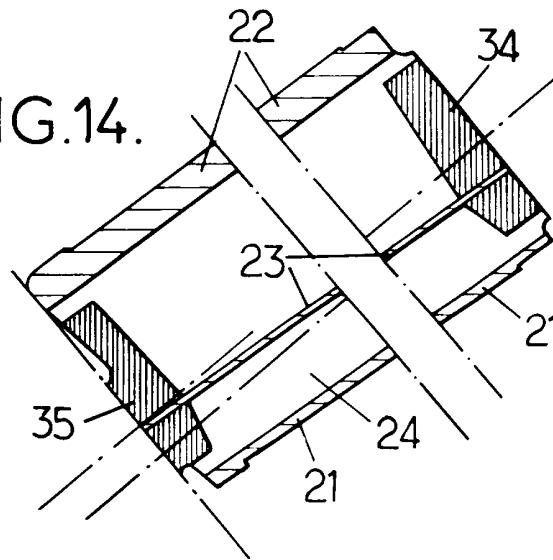

FIG.14.



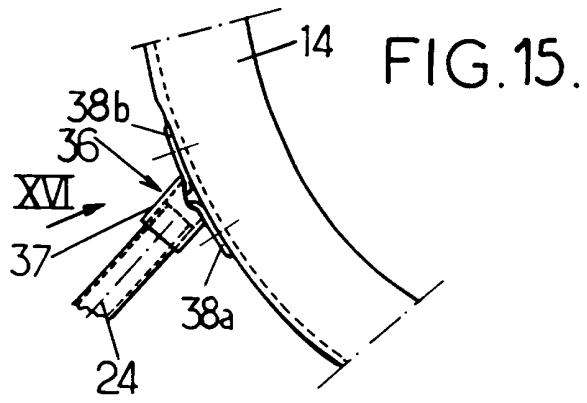

FIG. 15.

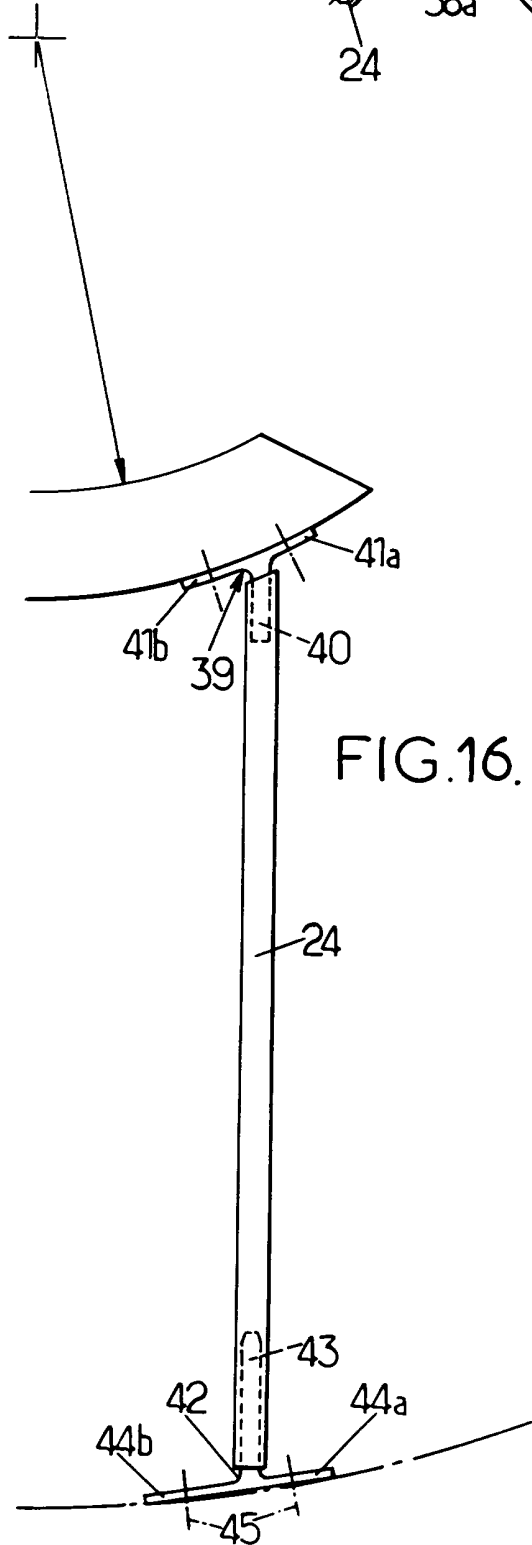

FIG. 16.

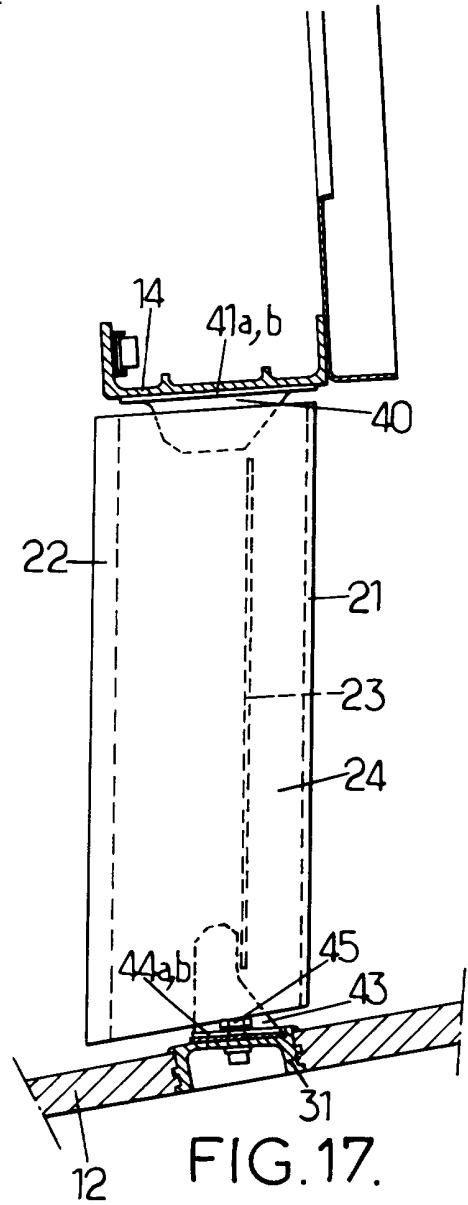

FIG. 17.

DOCUMENTS CONSIDERES COMME PERTINENTS		Revendications concernées de la demande examinée
Catégorie	Citation du document avec indication, des parties pertinentes	
A	PROCEEDINGS OF THE NINETEENTH EUROPEAN ROTORCRAFT FORUM, 14 Septembre 1993, CERNOBBIO (ITALY) pages D4-1 - D4-13 VIALLE, ARNAUD 'A NEW GENERATION OF FENESTRON FAN-IN-FIN TAIL ROTOR ON EC 135' * page D4-5, colonne de gauche, ligne 26 - colonne de droite, ligne 14 * * page D4-6, colonne de droite, ligne 12 - ligne 25 * * page D4-9, colonne de gauche, ligne 5 - ligne 9; figure 17 * ---	1
A	US-A-5 272 869 (DAWSON) * le document en entier * ---	1-3,6,7
A	FR-A-2 559 423 (GENERAL ELECTRIC COMP.) * page 6, ligne 13 - page 8, ligne 5 * * page 8, ligne 16 - ligne 23; figures 2-7 * ---	1-4,8
A	GB-A-2 145 774 (DOWTY ROTOL LTD.) * page 1, ligne 28 - ligne 56 * * page 1, ligne 79 - ligne 109; figures 1,2 * -----	1,10,11
		DOMAINES TECHNIQUES RECHERCHES (Int.CL.6)
		B64C F01D F04D
Date d'achèvement de la recherche		Examineur
31 Janvier 1995		Zeri, A
CATEGORIE DES DOCUMENTS CITES		
X : particulièrement pertinent à lui seul Y : particulièrement pertinent en combinaison avec un autre document de la même catégorie A : pertinent à l'encontre d'au moins une revendication ou arrière-plan technologique général O : divulgation non-écrite P : document intercalaire T : théorie ou principe à la base de l'invention E : document de brevet bénéficiant d'une date antérieure à la date de dépôt et qui n'a été publié qu'à cette date de dépôt ou qu'à une date postérieure. D : cité dans la demande L : cité pour d'autres raisons & : membre de la même famille, document correspondant		

1

EPO FORM 1500 03.82 (P04C13)