



[A] TIIVISTELMÄ - SAMMANDRAG

SUOMI-FINLAND

(FI)

Patentti- ja rekisterihallitus
Patent- och registerstyrelsen

(11) (21) Patenttihakemus - Patentansökan 925895
(51) Kv.1k.5 - Int.c1.5
B 65H 33/02, 29/00
(22) Hakemispäivä - Ansökningsdag 28.12.92
(24) Alkupäivä - Löpdag 19.05.92
(41) Tullut julkiseksi - Blivit offentlig 28.12.92
(86) Kv. hakemus - Int. ansökan PCT/EP92/01097
(32) (33) (31) Etuoikeus - Prioritet
28.05.91 DE 4117434 P

(71) Hakija - Sökande

1. Winkler & Dünnebier, Maschinenfabrik und Eisengiesserei KG, Sohler Weg 65, 5450 Neuwied 1, BRD, (DE)

(72) Keksijä - Uppfinnare

1. Blümle, Martin, Am Tempelsberg 2, 5451 Horhausen, BRD, (DE)

(74) Asiamies - Ombud: Oy Kolster Ab

(54) Keksinnön nimitys - Uppfinningens benämning

Pinoamisenetelmä ja -laite
Stapelförfarande och -anordning

(57) Tiivistelmä - Sammandrag

Keksinnön kohteena on menetelmä ja laite pinojen muodostamiseksi, tukemiseksi, erottamiseksi ja kuljettamiseksi, erityisesti kirjekuorista (3) tai vastaavista muodostuvien pinojen (10, 11 tahi 10a, 11a), purkulaitteen (4, 4a) perässä, joka asettaa keskeytyksettä tai yksitellen tulevia kirjekuoria (3, 3a) yhdelle reunalleen (6, 6a) pinoamisinnan (7, 7a) päälle.

Keksinnön ydin on siinä,

- että pinottavia kappaleita (3, 3a) tukee pinon (10, 10a) muodostumisen alkaessa aluksi ensimmäinen etumainen, kasvavan pinon (10, 10a) suunnassa liikkuva pinotuki (8, 8a),

- että sitten tulee toinen, etumainen pinotuki (9, 9a) ensimmäisen, etumaisen pinotuen (8, 8a) tilalle (kuvio 6) ja

- että pinon (10, 11 tahi 10a, 11a; kuvio 2) valmiiksiasaattamisen jälkeen ottavat pinon (11, 11a) vastaan ja poiskuljettavat kolmas, etumainen pinotuki (12, 12a) ja takimmainen pinotuki (13, 13a),

- jolloin samanaikaisesti kolmannen etumaisen pinotuen (12, 12a) ja takimmaisen pinotuen (13, 13a) ottaessa vastaan pinon (11, 11a) tulee myös ensimmäinen etumainen pinotuki (8, 8a) yhdessä takimmaisen pinotuen (13, 13a) kanssa erotuselementtinä

valmiiksiasaatetun pinon (11, 11a) ja seuraavan, muodostettavana olevan pinon (10, 10a) väliin ja tukee sitä.

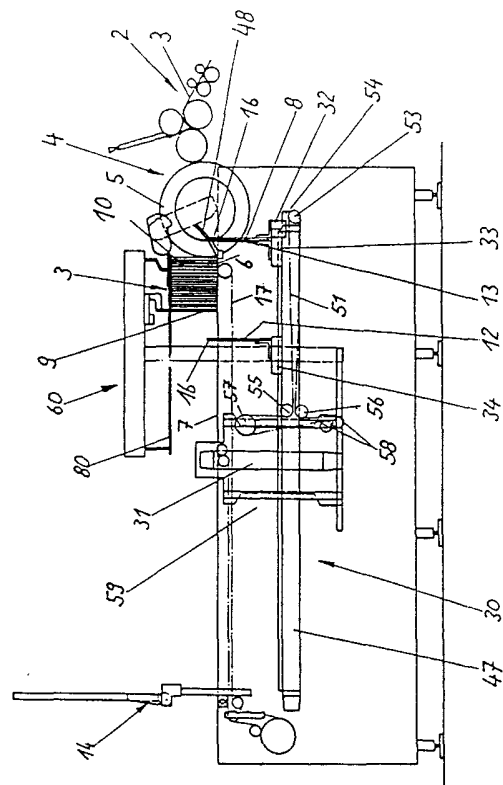

Jatkuu seur. sivulla
Forts. nästa sida

Uppfinningen avser ett förfarande och en anordning för åstadkomande, stöd, avskiljning och transport av staplar, speciellt staplar (10, 11 resp. 10a, 11a) av brevkvert (3) eller liknande efter en avlämningsanordning (4, 4a), som placerar kontinuerligt och ett och ett inkommande brevkvert (3, 3a) med en kant (6, 6a) på staplingsytan (7, 7a).

Uppfinningens kärna ligger däri,

- att de staplade styckena (3, 3a) vid början av stapelbildningen stöds av ett första främre, i den växande stapelns riktning rörligt stapelstöd (8, 8a),
- att därpå ett andra främre stapelstöd (9, 9a) kommer i stället för det första främre stapelstödet (8, 8a; fig. 6) och
- att då stapeln (10, 11 resp. 10a, 11a; fig. 2) är färdig, ett tredje främre stapelstöd (12, 12a) och ett bakre stapelstöd (11, 11a) övertar och borttransporterar stapeln (11, 11a),
- varvid samtidigt med övertagandet av stapeln (11, 11a) genom det tredje främre stapelstödet (12, 12a) och det bakre stapelstödet (13, 13a) även det första främre stapelstödet (8, 8a) jämte det bakre stapelstödet (13, 13a) kommer som avskiljningselement mellan den färdiga stapeln (11, 11a) och delarna (3, 3a) av nästa under bildning stående stapel (10, 10a) och stöder denna.