



(12) **DEMANDE DE BREVET EUROPEEN**

(88) Date de publication A3:  
**02.09.2009 Bulletin 2009/36**

(51) Int Cl.:  
**G04B 31/02 (2006.01)**

(43) Date de publication A2:  
**14.01.2009 Bulletin 2009/03**

(21) Numéro de dépôt: **08160043.9**

(22) Date de dépôt: **09.07.2008**

(84) Etats contractants désignés:  
**AT BE BG CH CY CZ DE DK EE ES FI FR GB GR HR HU IE IS IT LI LT LU LV MC MT NL NO PL PT RO SE SI SK TR**  
 Etats d'extension désignés:  
**AL BA MK RS**

(72) Inventeurs:  
 • **Vermot, Michel**  
**2316, Les Ponts-de-Martel (CH)**  
 • **Pellation, Loïc**  
**2000, Neuchâtel (CH)**  
 • **Gygax, Pierre**  
**2016, Cortaillod (CH)**

(30) Priorité: **12.07.2007 CH 11222007**

(74) Mandataire: **GLN**  
**Rue du Puits-Godet 8a**  
**2000 Neuchâtel (CH)**

(71) Demandeur: **Manufacture et fabrique de montres et chronomètres**  
**Ulysse Nardin Le Locle SA**  
**2400 Le Locle (CH)**

(54) **Palier amortisseur de chocs pour pièce d'horlogerie**

(57) Palier amortisseur de chocs pour pièce d'horlogerie. Il comporte un organe de pivotement (30 ; 301) comprenant au moins un bras élastique (30d ; 301 d,

302d) et une portion centrale (30b ; 301 b) comportant un trou (30c; 301c) à l'intérieur duquel est destiné à être en contact un pivot (24), formés d'une seule pièce dans une pastille en un matériau monocristallin.

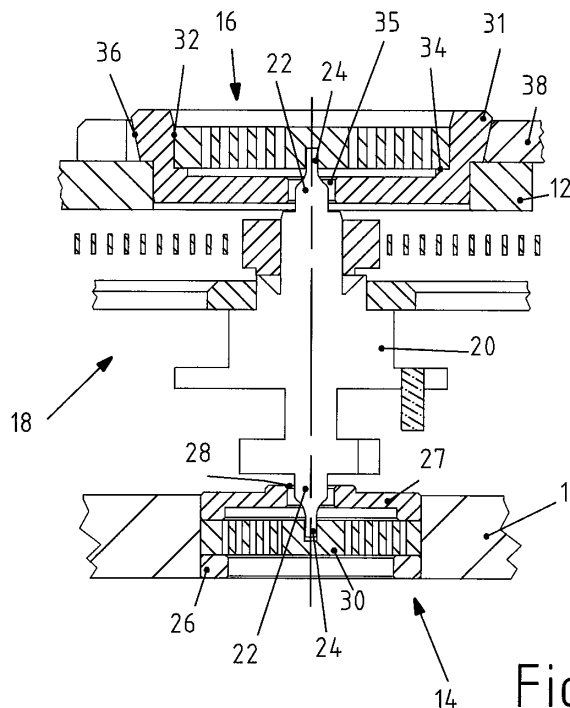

Fig 1



RAPPORT DE RECHERCHE EUROPEENNE

Numéro de la demande  
EP 08 16 0043

| DOCUMENTS CONSIDERES COMME PERTINENTS                                                                                                                                                                                               |                                                                                                                                               |                                                                                                                                                                                                                                                                 |                                      |
|-------------------------------------------------------------------------------------------------------------------------------------------------------------------------------------------------------------------------------------|-----------------------------------------------------------------------------------------------------------------------------------------------|-----------------------------------------------------------------------------------------------------------------------------------------------------------------------------------------------------------------------------------------------------------------|--------------------------------------|
| Catégorie                                                                                                                                                                                                                           | Citation du document avec indication, en cas de besoin, des parties pertinentes                                                               | Revendication concernée                                                                                                                                                                                                                                         | CLASSEMENT DE LA DEMANDE (IPC)       |
| D,A                                                                                                                                                                                                                                 | EP 1 696 286 A (ETA SA MFT HORLOGERE SUISSE [CH]) 30 août 2006 (2006-08-30)<br>* alinéas [0024], [0025]; revendication 9; figure 7 *          | 1-11                                                                                                                                                                                                                                                            | INV.<br>G04B31/02                    |
| A                                                                                                                                                                                                                                   | CH 235 315 A (ERISMANN SCHINZ SA [CH]) 30 novembre 1944 (1944-11-30)<br>* page 2, colonne 2, ligne 50 - ligne 54; revendication 3; figure 3 * | 1                                                                                                                                                                                                                                                               |                                      |
| Le présent rapport a été établi pour toutes les revendications                                                                                                                                                                      |                                                                                                                                               |                                                                                                                                                                                                                                                                 | DOMAINES TECHNIQUES RECHERCHES (IPC) |
|                                                                                                                                                                                                                                     |                                                                                                                                               |                                                                                                                                                                                                                                                                 | G04B                                 |
| Lieu de la recherche                                                                                                                                                                                                                |                                                                                                                                               | Date d'achèvement de la recherche                                                                                                                                                                                                                               | Examineur                            |
| La Haye                                                                                                                                                                                                                             |                                                                                                                                               | 27 juillet 2009                                                                                                                                                                                                                                                 | Guidet, Johanna                      |
| CATEGORIE DES DOCUMENTS CITES                                                                                                                                                                                                       |                                                                                                                                               | T : théorie ou principe à la base de l'invention<br>E : document de brevet antérieur, mais publié à la date de dépôt ou après cette date<br>D : cité dans la demande<br>L : cité pour d'autres raisons<br>& : membre de la même famille, document correspondant |                                      |
| X : particulièrement pertinent à lui seul<br>Y : particulièrement pertinent en combinaison avec un autre document de la même catégorie<br>A : arrière-plan technologique<br>O : divulgation non-écrite<br>P : document intercalaire |                                                                                                                                               |                                                                                                                                                                                                                                                                 |                                      |

5 EPO FORM 1503 03.82 (F04C02)

**ANNEXE AU RAPPORT DE RECHERCHE EUROPEENNE  
RELATIF A LA DEMANDE DE BREVET EUROPEEN NO.**

EP 08 16 0043

La présente annexe indique les membres de la famille de brevets relatifs aux documents brevets cités dans le rapport de recherche européenne visé ci-dessus.  
Lesdits membres sont contenus au fichier informatique de l'Office européen des brevets à la date du  
Les renseignements fournis sont donnés à titre indicatif et n'engagent pas la responsabilité de l'Office européen des brevets.

27-07-2009

| Document brevet cité<br>au rapport de recherche | Date de<br>publication | Membre(s) de la<br>famille de brevet(s) | Date de<br>publication |
|-------------------------------------------------|------------------------|-----------------------------------------|------------------------|
| EP 1696286      A                               | 30-08-2006             | CN      1825223 A                       | 30-08-2006             |
|                                                 |                        | JP      2006234818 A                    | 07-09-2006             |
|                                                 |                        | US      2006187767 A1                   | 24-08-2006             |
| -----                                           |                        |                                         |                        |
| CH 235315      A                                | 30-11-1944             | AUCUN                                   |                        |
| -----                                           |                        |                                         |                        |

EPO FORM P0460

Pour tout renseignement concernant cette annexe : voir Journal Officiel de l'Office européen des brevets, No.12/82