



(12)实用新型专利

(10)授权公告号 CN 208315875 U

(45)授权公告日 2019.01.01

(21)申请号 201820836112.4

(22)申请日 2018.05.31

(73)专利权人 深圳市金迈高智能科技有限公司

地址 518000 广东省深圳市龙华区观澜街
道新澜社区观光路1301号银星科技大
厦A1108

(72)发明人 陈启红

(74)专利代理机构 深圳市中科创为专利代理有

限公司 44384

代理人 谭雪婷 高早红

(51)Int.Cl.

H01R 13/506(2006.01)

H01R 13/28(2006.01)

H02J 7/00(2006.01)

权利要求书1页 说明书3页 附图4页

(54)实用新型名称

一种分体式充电接头

(57)摘要

本实用新型公开一种分体式充电接头,包括:充电底座,与所述充电底座连接的充电转接头;所述充电底座包括:第一外壳,设置在所述第一外壳内的第一连接板/线,分别连接所述第一连接板/线的充电顶针、电源线,所述充电顶针、电源线分别穿过所述第一外壳;所述充电转接头包括:第二外壳,设置在所述第二外壳内的第二连接板/线,分别与所述第二连接板/线连接的充电头、充电插槽;所述充电顶针与所述充电插槽匹配。本实用新型将普通的充电线的充电头分成充电底座和充电转接头,不同电子产品的充电底座便可以通用,可有效利用社会资源;有效防止灰尘进入电子产品自身的充电接口,降低了电子产品自身的充电接口的磨损,减少安全隐患。

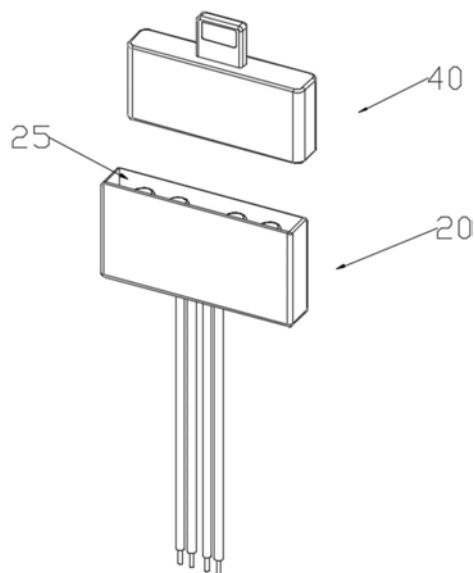

1. 一种分体式充电接头,其特征在于,包括:充电底座,与所述充电底座连接的充电转接头;所述充电底座包括:第一外壳,设置在所述第一外壳内的第一连接板/线,分别连接所述第一连接板/线的充电顶针、电源线,所述充电顶针、电源线分别穿过所述第一外壳;所述充电转接头包括:第二外壳,设置在所述第二外壳内的第二连接板/线,分别与所述第二连接板/线连接的充电头、充电插槽;所述充电顶针与所述充电插槽匹配。

2. 根据权利要求1所述的一种分体式充电接头,其特征在于,所述充电底座设置有凹槽,所述充电顶针设置在所述凹槽内,所述第二外壳与所述凹槽匹配。

3. 根据权利要求1所述的一种分体式充电接头,其特征在于,所述充电头为micro usb接头或type-c接头或Lightning接头。

4. 根据权利要求1所述的一种分体式充电接头,其特征在于,所述充电转接头还包括:与所述第二外壳连接的保护壳。

一种分体式充电接头

技术领域

[0001] 本实用新型涉及充电器技术领域,尤其涉及一种分体式充电接头。

背景技术

[0002] 目前的电子产品都会配置一条充电线,但不同的电子产品,所配置的充电线的接口不同,因此不同产品之间的充电线不能通用,不能有效的利用社会资源。现在市场上的电子产品的充电接口不防尘,插拔不易,容易松动和存在正、反插接之分,导致连接很麻烦,即使目前的移动电子设备已经统一了充电接口,但一些厂商生产的成品还是存在各自的差异,致使插接点容易损坏。充电接口拔插次数增多后易产生磨损或插接不准确,容易接触不良,充电时易导致温度过高,存在安全隐患。

[0003] 因此,现有技术存在缺陷,需要改进。

实用新型内容

[0004] 本实用新型要解决的技术问题是:提供一种分体式充电接头,以解决背景技术所提到的问题。

[0005] 本实用新型的技术方案如下:提供一种分体式充电接头,包括:充电底座,与所述充电底座连接的充电转接头;所述充电底座包括:第一外壳,设置在所述第一外壳内的第一连接板/线,分别连接所述第一连接板/线的充电顶针、电源线,所述充电顶针、电源线分别穿过所述第一外壳;所述充电转接头包括:第二外壳,设置在所述第二外壳内的第二连接板/线,分别与所述第二连接板/线连接的充电头、充电插槽;所述充电顶针与所述充电插槽匹配。将充电头插入在电子产品的充电接口上,充电转接头便安装在电子产品上,将充电转接头放置在充电底座上,充电顶针便与充电插槽连接,电子产品便可以充电。电子产品自身的充电接口插入充电转接头后,充电转接头的充电插槽便成为电子产品外置的充电接口,由于电子产品外置的充电接口相同,不同电子产品的充电接口便间接统一,因此不同电子产品的充电底座便可以通用,可有效利用社会资源。由于电子产品自身的充电接口一直插有充电转接头的充电头,有效防止灰尘进入电子产品自身的充电接口,也避免了充电时对电子产品自身的充电接口对此插拔,降低了电子产品自身的充电接口的磨损,减少安全隐患。

[0006] 进一步地,所述充电底座设置有凹槽,所述充电顶针设置在所述凹槽内,所述第二外壳与所述凹槽匹配。所述凹槽便于第二外壳装入充电底座,也方便充电顶针插入充电插槽,避免接触不良。

[0007] 进一步地,所述充电头为micro usb接头或type-c接头或Lightning接头。

[0008] 进一步地,所述充电转接头还包括:与所述第二外壳连接的保护壳,电子产品自身的充电接口装有充电头后,电子产品也便装入保护壳内,充电头便可以一直安装在电子产品上,方便携带。

[0009] 采用上述方案,本实用新型提供一种分体式充电接头,将普通的充电线的充电头

分成充电底座和充电转接头,电子产品自身的充电接口插入充电转接头后,充电转接头的充电插槽便成为电子产品外置的充电接口,不同电子产品的充电接口便间接统一,因此不同电子产品的充电底座便可以通用,可有效利用社会资源。由于电子产品自身的充电接口一直插有充电转接头的充电头,有效防止灰尘进入电子产品自身的充电接口,降低了电子产品自身的充电接口的磨损,减少安全隐患。

附图说明

- [0010] 图1为本实用新型的一个实施例的结构示意图;
- [0011] 图2为图一的爆炸图;
- [0012] 图3为图一实施例与手机的连接图;
- [0013] 图4为本实用新型的另一实施例的结构示意图。

具体实施方式

[0014] 以下结合附图和具体实施例,对本实用新型进行详细说明。

[0015] 请参阅图1、图2和图3,本实用新型提供一种分体式充电接头,包括:充电底座20,与所述充电底座连接的充电转接头40;所述充电底座20包括:第一外壳21,设置在所述第一外壳21内的第一连接板22,分别连接所述第一连接板22的充电顶针23、电源线24,所述充电顶针23、电源线24分别穿过所述第一外壳21;所述充电转接头40包括:第二外壳41,设置在所述第二外壳41内的第二连接板42,分别与所述第二连接板42连接的充电头43、充电插槽44;所述充电顶针23与所述充电插槽44匹配。将充电头43插入在电子产品的充电接口上,充电转接头40便安装在电子产品上,将充电转接头40放置在充电底座20上,充电顶针23便与充电插槽44连接,电子产品便可以充电。电子产品自身的充电接口插入充电转接头40后,充电转接头40的充电插槽44便成为电子产品外置的充电接口,由于电子产品外置的充电接口相同,不同电子产品的充电接口便间接统一,因此不同电子产品的充电底座20便可以通用,可有效利用社会资源。由于电子产品自身的充电接口一直插有充电转接头40的充电头43,有效防止灰尘进入电子产品自身的充电接口,也避免了充电时对电子产品自身的充电接口对此插拔,降低了电子产品自身的充电接口的磨损,减少安全隐患。

[0016] 在本实施例中,所述第一连接板22和第二连接板42均为PCB板。

[0017] 所述充电底座20设置有凹槽25,所述充电顶针23设置在所述凹槽25内,所述第二外壳41与所述凹槽25匹配。所述凹槽25便于第二外壳41装入充电底座20,也方便充电顶针23插入充电插槽44,避免接触不良。

[0018] 在本实施例中,所述充电头43为type-c接头。

[0019] 请参阅图4,图4为本实用新型的另一实施例,本实施例中,所述充电转接头40还包括:与所述第二外壳41连接的保护壳45,电子产品自身的充电接口装有充电头43后,电子产品也便装入保护壳45内,充电头43便可以一直安装在电子产品上,方便携带。

[0020] 综上所述,本实用新型提供一种分体式充电接头,将普通的充电线的充电头分成充电底座和充电转接头,电子产品自身的充电接口插入充电转接头后,充电转接头的充电插槽便成为电子产品外置的充电接口,不同电子产品的充电接口便间接统一,因此不同电子产品的充电底座便可以通用,可有效利用社会资源。由于电子产品自身的充电接口一

直插有充电转接头的充电头,有效防止灰尘进入电子产品自身的充电接口,降低了电子产品自身的充电接口的磨损,减少安全隐患。

[0021] 以上仅为本实用新型的较佳实施例而已,并不用于限制本实用新型,凡在本实用新型的精神和原则之内所作的任何修改、等同替换和改进等,均应包含在本实用新型的保护范围之内。



图1



图2

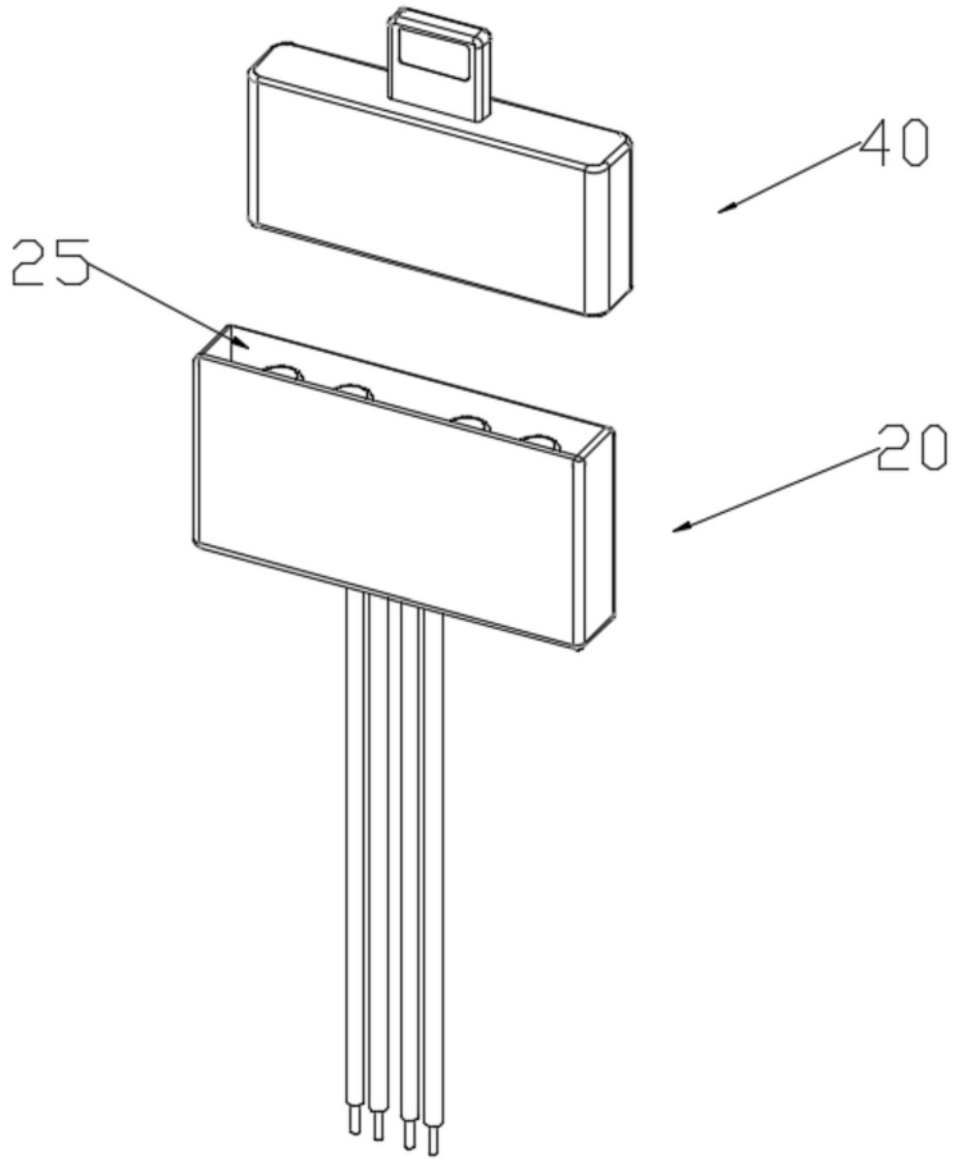

图3

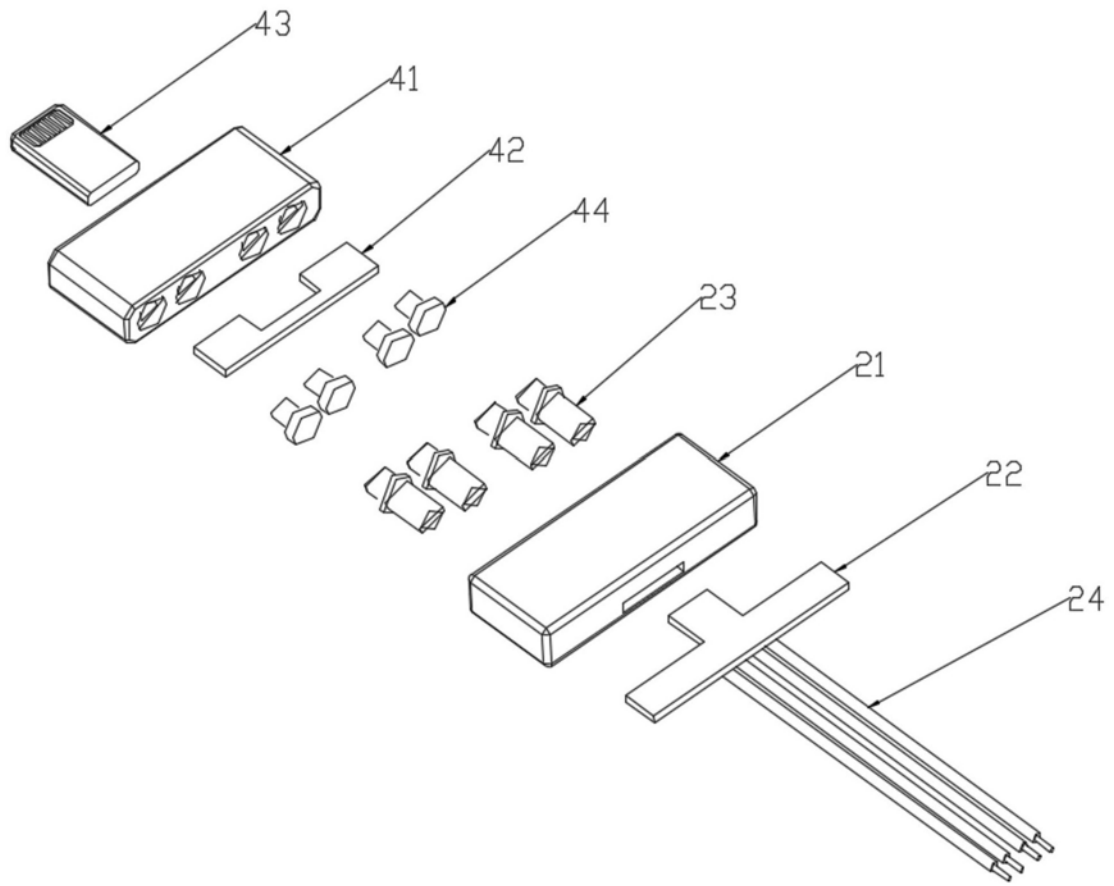
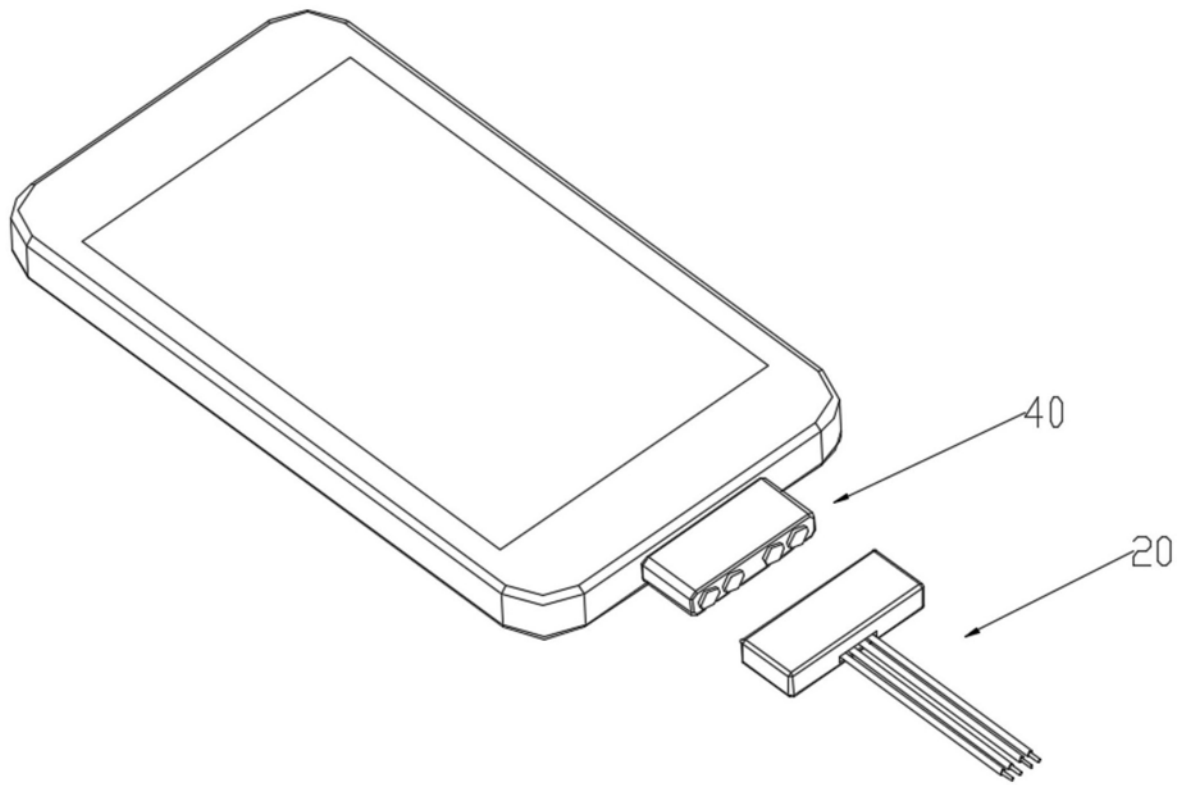
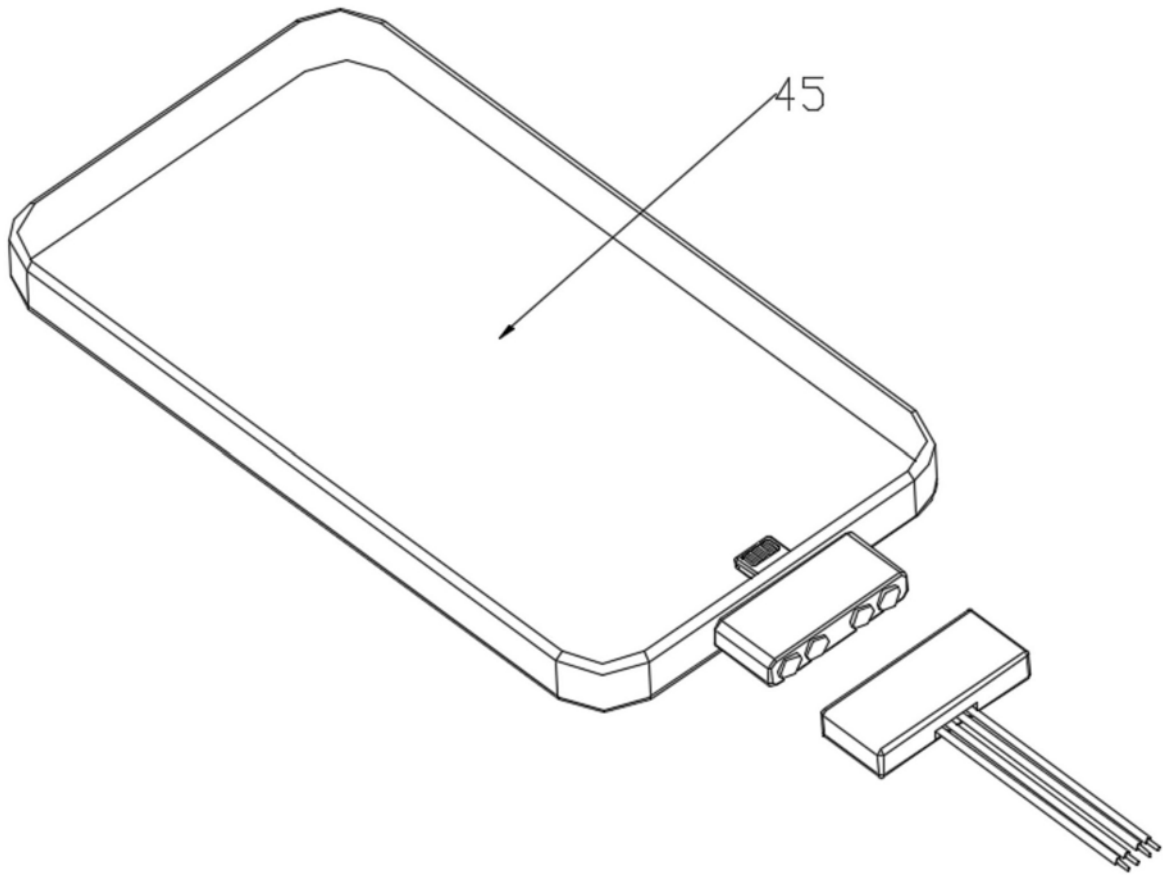

图4