



19



OFICINA ESPAÑOLA DE
PATENTES Y MARCAS

ESPAÑA

11 Número de publicación: **2 325 933**

51 Int. Cl.:
A47J 45/06 (2006.01)

12

TRADUCCIÓN DE PATENTE EUROPEA

T3

96 Número de solicitud europea: **06356150 .0**

96 Fecha de presentación : **21.12.2006**

97 Número de publicación de la solicitud: **1800581**

97 Fecha de publicación de la solicitud: **27.06.2007**

54 Título: **Recipiente de cocina con al menos un medio de presión pivotante.**

30 Prioridad: **23.12.2005 FR 05 13409**

45 Fecha de publicación de la mención BOPI:
24.09.2009

45 Fecha de la publicación del folleto de la patente:
24.09.2009

73 Titular/es: **SEB S.A.**
Les 4 M, chemin du Petit Bois, BP 172
69132 Ecully Cédex, FR

72 Inventor/es: **Chameroy, Eric;**
Rhetat, Eric Jacques y
Cartigny, Michel Pierre

74 Agente: **Diéguez Garbayo, Pedro**

ES 2 325 933 T3

Aviso: En el plazo de nueve meses a contar desde la fecha de publicación en el Boletín europeo de patentes, de la mención de concesión de la patente europea, cualquier persona podrá oponerse ante la Oficina Europea de Patentes a la patente concedida. La oposición deberá formularse por escrito y estar motivada; sólo se considerará como formulada una vez que se haya realizado el pago de la tasa de oposición (art. 99.1 del Convenio sobre concesión de Patentes Europeas).

ES 2 325 933 T3

DESCRIPCIÓN

Recipiente de cocina con al menos un medio de presión pivotante.

5 La presente invención se refiere al campo técnico general de los recipientes de cocina de cualquier tipo destinados a utilizarse para la preparación o la cocción de alimentos, estando dotados dichos recipientes de al menos un medio de presión pivotante susceptible ocupar una posición de presión sensiblemente radial con respecto a la pared del recipiente y una posición de reposo sensiblemente no radial y a la inversa.

10 La presente invención se refiere a un recipiente de cocina, por ejemplo una olla a presión o una freidora o aún más generalmente un recipiente de ayuda para diversas preparaciones culinarias, estando dotado dicho recipiente de al menos un medio de presión pivotante susceptible de pivotar de una posición de presión sensible radial con respecto a la pared del recipiente a una posición de reposo sensiblemente no radial y a la inversa.

15 Ya se sabe realizar recipientes de cocina, y especialmente las ollas, las cacerolas incluso, ciertas ollas a presión, con asas adaptadas para pivotar a lo largo de la pared del recipiente a fin de ocupar o bien una posición de presión en la que el asa se extiende de manera sensiblemente radial con respecto a la pared, o bien una posición de reposo en la que el asa ocupa una posición no radial, es decir en general una posición sensiblemente paralela a la pared del recipiente.

20 Estos dispositivos se conocen comúnmente con el término "asas pivotantes". Permiten reducir el volumen del recipiente cuando no se utiliza y por tanto facilitar recogerlo al tiempo que procura una ganancia de espacio apreciable en las zonas de recogida reservadas a este tipo de aparato.

25 Se conoce por ejemplo la patente US-3 683 452 que describe un asa pivotante montada sobre un recipiente de cocina. Este dispositivo está formado por un asa montada en pivotado por un eje sobre un soporte solidario a la pared del recipiente, estando dotada dicho asa de una pieza de fijación que hace tope bajo el reborde del recipiente en posición de presión y garantiza una fijación relativa del asa mediante acción conjunta con el reborde del recipiente. Un dispositivo de este tipo presenta ya un interés apreciable para el usuario y se revela particularmente sencillo. Sin embargo, un dispositivo de este tipo se revela inestable y por ello mismo peligroso en la medida en que existe ningún bloqueo en posición de presión. Así, cuando la o las asa(s) está(n) en posición de presión, es decir cuando se extiende(n) de manera sensiblemente radial con respecto a las paredes del recipiente, la o la(s) asa(s) puede(n), en caso de manipulación torpe del usuario o simplemente durante un intento de verter el contenido del recipiente, replegarse parcial o totalmente hacia la (su) posición de reposo, lo que constituye evidentemente un peligro para el usuario y su entorno.

40 Se conocen igualmente dispositivos más recientes que ponen en práctica sistemas complejos de control que permite un bloqueo del asa en posición de presión. De tales dispositivos comprenden en general un elemento de control montado dentro del asa pivotante y sobre el que actúa el usuario, permitiendo este elemento de control fijar o desfijar el asa para permitirle pivotar de su posición de presión hacia su posición de reposo y a la inversa.

45 Aunque estos dispositivos aportan de manera innegable una comodidad y una seguridad suplementarias al usuario, también es cierto que comprenden un cierto número de inconvenientes debidos en particular y en primer lugar a su complejidad ya que ponen en práctica un gran número de piezas móviles unas con respecto a otras. Esto hace complejas las operaciones de fabricación y luego de montaje al tiempo que conduce a aumentar el coste general de tales dispositivos. Además, estos dispositivos se revelan por una parte frágiles a causa precisamente del gran número de piezas en movimiento necesarias, y por otra parte a menudo incluso de una seguridad imperfecta ya que el agarre del dispositivo o de la rotura de una pieza puede intervenir inopinada y bruscamente en el transcurso de la manipulación.

50 Además, se conocen igualmente, por la solicitud de la patente US-2005/0188857, recipientes de cocina según el preámbulo de la reivindicación 1.

55 Los objetos asignados a la invención pretenden por tanto remediar los inconvenientes de los dispositivos conocidos hasta ahora y proponer un recipiente de cocina dotado de un nuevo medio de presión pivotante que, al tiempo que es particularmente estable en su posición de presión, es no obstante muy sencillo de realizar, de montar sobre el recipiente y de controlar al tiempo que es de un precio de coste lo más bajo posible.

60 Otro objeto de la invención pretende proponer un nuevo recipiente de cocina dotado de un nuevo medio de presión pivotante cuya guía es perfectamente segura y que evita cualquiera manipulación desafortunada.

Otro objeto de la invención pretende proponer un nuevo recipiente de cocina dotado de un nuevo medio de presión pivotante que permite un desplazamiento y un pivotado particularmente fáciles y flexibles de las piezas entre sí.

65 Otro objeto de la invención pretende proponer un nuevo recipiente de cocina dotado de un nuevo medio de presión pivotante que permite un bloqueo automático particularmente seguro de las asas.

Otro objeto de la invención pretende proponer un nuevo recipiente de cocina dotado de un nuevo medio de presión pivotante cuyo control se revela particularmente fácil para el usuario.

ES 2 325 933 T3

Los objetos asignados a la invención se alcanzan con ayuda de un recipiente de cocina dotado de al menos un medio de presión pivotante susceptible de pivotar de una posición de presión sensiblemente radial con respecto a la pared del recipiente a una posición de reposo sensiblemente no radial y a la inversa, caracterizado porque dicho al menos un medio de presión pivotante comprende:

- 5
- un soporte fijado sobre la pared del recipiente,
 - un asa de presión montada sobre el soporte de manera que pivota entre las posiciones de presión y de reposo,
- 10
- un medio de bloqueo destinado a bloquear el asa en su posición de presión, estando montado dicho medio sobre el soporte de manera desplazable y estando bajo el control de un elemento de control que se puede accionar por un usuario.

15

Otras particularidades y ventajas de la invención aparecerán y resaltarán con más detalle tras la lectura de la descripción que se realiza a continuación, con referencia a los dibujos adjuntos, dados a título de ejemplos ilustrativos y no limitativos en los que:

20

- La figura 1 representa una vista en perspectiva de un recipiente de cocina según la invención con un medio de presión en posición de reposo.

- La figura 2 ilustra, según una vista parcial en perspectiva y en corte lateral, un medio de presión pivotante en posición de presión que corresponde a una primera variante de realización de la invención.

25

- La figura 2A ilustra un detalle de realización extraído de una ampliación de una parte de la figura 2

- La figura 3 representa, según una vista en corte transversal, un medio de presión pivotante en posición de presión y que corresponde a una primera variante de realización de la invención.

30

- La figura 4 representa, según una vista en corte transversal, el medio de presión ilustrado en la figura 3 pero en posición de reposo.

- La figura 5 representa, según una vista en corte transversal, un medio de presión pivotante en posición de presión que corresponde a una segunda variante de realización de la invención.

35

- La figura 6 representa, según una vista en perspectiva parcial, el medio de presión de la figura 5 que corresponde a la segunda variante de realización, estando el medio de presión en posición de reposo.

40

- La figura 7 representa, según una vista en perspectiva parcial, un detalle de realización de un medio de presión pivotante según la invención y realizado según la primera variante de realización.

- La figura 8, según una vista en perspectiva, una variante de la invención según la cual el medio de bloqueo y el medio de control forman parte de la misma pieza.

45

La figura 1 muestra un recipiente 1 de cocina dotado de al menos un medio 2 de presión pivotante montado sobre la pared 3 del recipiente y que comprende un asa 6. En el ejemplo representado a título puramente ilustrativo, el recipiente 1 de cocina está dotado de dos medios 2 de presión montados de manera diametralmente opuestos sobre la pared 3 de dicho recipiente. Tal representación es puramente ilustrativa, refiriéndose la invención a recipientes de cocina que pueden estar equipados con un solo y único medio de presión pivotante o por el contrario por una pluralidad de medios de presión pivotantes no necesariamente limitados a dos medios de presión pivotantes.

50

55

En la descripción que sigue, basada en el recipiente de cocina tal como el ilustrado en las figuras 1 a 7 de la presente solicitud de patente, se hará referencia a un recipiente de cocina formado por una cuba de olla a presión realizada en material metálico y destinada a recibir una tapa (no representada en las figuras) dotada de un dispositivo de bloqueo de cualquier tipo conocido, y por ejemplo de mordazas o de bayonetas. La referencia a un recipiente de cocina formado por una olla a presión es puramente ilustrativa, pudiendo aplicarse y referirse por el contrario la invención a cualquier tipo de recipiente de cocina independientemente de su uso pretendido, de su material constitutivo, tratándose por tanto por ejemplo de manera nada limitativa, no sólo de ollas a presión, sino incluso de aparatos de cocción tales como freidoras, ollas, sartenes, salseras o incluso recipientes de preparación culinaria del tipo mezcladora u otro.

60

65

Por tanto, la invención se refiere a un recipiente 1 de cocina al sentido general dotado de al menos un medio 2 de presión pivotante susceptible de pivotar, en particular su asa 6, de una posición de presión (figuras 2, 3 ó 5 por ejemplo) en la que se extiende según una dirección sensiblemente radial con respecto a la pared 3 del recipiente, a o hacia una posición de reposo (figura 4) en la que el medio 2 de presión se extiende según una dirección sensiblemente no radial o incluso se extiende según una dirección sensiblemente paralela a la pared 3. En su posición de presión, el medio 2 de presión está bloqueado y puede pivotar en su posición de reposo y a la inversa.

ES 2 325 933 T3

Tal como se ilustra por ejemplo en las figuras 2 a 4, el medio 2 de presión pivotante según la invención comprende:

- un soporte 5 fijado sobre la pared 3 del recipiente,

5 - un asa 6 de presión montado sobre el soporte 5 de manera que pivota entre las posiciones de presión y de reposo tal como se definieron anteriormente,

10 - un medio 7 de bloqueo destinado a bloquear el asa 6 en su posición de presión, estando montado dicho medio 7 de bloqueo de manera desplazable sobre el soporte 5 y estando bajo el control de un elemento de control 8 que puede accionarse por un usuario.

15 En otras palabras, el medio 7 de bloqueo está montado sobre el soporte 5 de manera desplazable con respecto a esta última, es decir que está integrado en el soporte y dispone de una cierta movilidad con respecto al mismo.

Además, el elemento 8 de control, como el medio 7 de bloqueo, está preferiblemente montado sobre el soporte lo que facilita el accionamiento del elemento 8 de control por el usuario al tiempo que reduce los riesgos de mala manipulación, aumentando la solidez del conjunto y facilitando el montaje.

20 Según la invención, el soporte 5 puede presentarse como una pieza sensiblemente troncocónica de material metálico o plástico por ejemplo, dotado de uno o varios alojamientos 9, 9A que desembocan libremente hacia el exterior o el interior de manera que reciben un medio de fijación sobre la pared 3 y aseguran su fijación. Tal como se ilustra en la figura 3, el soporte 5 está ventajosamente fijado sobre la pared por medio de una brida 11 solidaria, por ejemplo por soldeo, de la pared 3, conectándose el soporte 5 por uno de sus alojamientos 9A sobre la brida 11 y fijándose de manera estable a esta última por medio de una fijación, tal como un tornillo 12. Por tanto, así se obtiene un montaje particularmente sencillo, fácil y sólido del conjunto del medio 2 de presión pivotante.

30 Según esta primera variante de realización, los medios de fijación utilizados conducen a un medio de presión pivotante que está fijado permanentemente sobre la pared 3. Sin embargo, es concebible realizar medios 2 de presión pivotantes que no se fijarían permanentemente sobre la pared 3, sino por el contrario que se fijarían con una posibilidad de amovilidad rápida de manera que en el sentido de la invención, el medio de presión pivotante debe considerarse como que cubre a la vez medios 2 de presión pivotantes fijados permanentemente es decir no fácilmente desmontables por el usuario, y medios de presión pivotantes amovibles que pueden retirarse muy fácil y rápidamente por el usuario.

35 El asa 6 de presión se presenta en forma de un asa en "U" (figura 7 por ejemplo) con una zona 15 central de presión y dos ramas 16A, 16B laterales que se juntan hacia su extremo 18A, 18B respectivo por una brida 19 de unión. El asa 6 está montada con pivotado sobre el soporte 5 por medio de ejes 20 llevados por los extremos 18A, 18B.

40 Tal como se ve en las figuras 2, 3 y 7, y según una disposición que puede constituir una invención en sí misma, es decir de manera independiente de la presencia o no del medio 7 de bloqueo, el medio 2 de presión comprende medios de guía en pivotado del asa 6 sobre el soporte 5.

45 Ventajosamente, los medios de guía comprenden una pieza de deslizamiento curva dispuesta sobre el asa 6, pieza de deslizamiento que actúa conjuntamente con una trayectoria 5A de deslizamiento de curvatura conjugada, estando dispuesta dicha trayectoria 5A de deslizamiento sobre el soporte 5.

50 Tal como se representa en las figuras 2, 3 y 7, los medios de guía están ventajosamente formados por la brida 19 de unión cuya curva está conjugada a la trayectoria 5A de deslizamiento situada en la cara externa del soporte 5, guiándose por tanto la brida 19 de unión en pivotado sobre dicha trayectoria 5A de deslizamiento.

Gracias a este montaje se obtiene un excelente guiado de las piezas lo que confiere una gran robustez y una gran seguridad al conjunto.

55 En efecto, la adición de medios de guiado en pivotado, distintos de los asientos de los ejes 20, permite ofrecer una superficie de contacto suplementaria entre el asa 6 y el soporte 5, formando dicha superficie un asiento adicional, lo que contribuye a limitar el juego en la unión pivote y a mejorar la sujeción del asa 6 sobre el soporte 5.

60 Ventajosamente, el soporte 5 está dotado de un tope 21 situado en la variante de realización de las figuras 2, 3 y 7, a la parte superior del soporte 5, tope 21 contra el cual se aplica el asa 6 en posición de presión al tiempo que se bloquea en posición por el medio 7 de bloqueo, de manera que se bloquea *in situ* en las dos direcciones opuestas de pivotado posibles del asa 6.

65 Tal como se ve en la figura 2, el tope 21 se presenta en forma de una ranura longitudinal dispuesta en el propio soporte 5 y contra la que hace tope la sección o el tramo terminal de la brida 19 de unión. Gracias a esta disposición, la posición de presión es por tanto particularmente estable y segura.

Según esta primera variante de realización, el medio 7 de bloqueo está montado de manera elásticamente móvil dentro del soporte 5. Tal como se ilustra en las figuras 2, 3, 4 y 7, el medio 7 de bloqueo está formado por una placa

ES 2 325 933 T3

de apoyo montada en desplazamiento libre en una ranura 22, sensiblemente normal a la pared 3 y dispuesta en el soporte 5, apoyándose el asa 6, ventajosamente por la sección o el tramo terminal inferior de la brida 19 de unión, sobre o contra dicha placa para bloquearse en posición de prensión. En la posición de prensión, el asa 6 está por tanto bloqueado según las dos direcciones de pivotado posibles alrededor del eje 20, según una primera dirección por el tope 21 y según la otra dirección opuesta por el medio 7 de bloqueo, en este caso la placa de apoyo.

Según la primera variante de realización ilustrada en las figuras 1 a 4 y 7, el medio 8 de control está formado por una pieza distinta del medio 7 de bloqueo. Ventajosamente está formado por un botón 8A guiado en desplazamiento sobre el soporte 5, montado preferiblemente en o sobre la parte superior del soporte 5 y dotado de al menos una pata 25 de control (figura 7) unida al medio 7 de bloqueo.

Ventajosamente, tal como se ilustra en la figura 7, el botón 8A está montado en traslación sobre el soporte 5 según las direcciones F1 y F2 y comprende dos patas 25 sensiblemente paralelas que atraviesan el soporte 5 y se acoplan a la placa 7 de apoyo para asegurar su traslación por medio de dos orificios 26 respectivos en los se acoplan dichas patas 25.

Ventajosamente, la placa 7 de apoyo está montada de manera elásticamente móvil dentro de la ranura 22 por medio de un resorte 28 de compresión que fuerza permanentemente dicha placa de apoyo 7 según la dirección F2 tal como se ilustra en la figura 3.

Así, en posición de reposo (o bajada), (figura 4) del asa, la placa 7 de apoyo está en el fondo de la ranura 22 y la brida 19 de unión recubre la abertura de la ranura 22 mientras que el botón 8 está en su posición acercada a la pared 3. Por el contrario, para alcanzar su posición de prensión (figura 3), la placa 7 de apoyo se traslada según la flecha F2 hacia su posición de bloqueo en la que soporta y bloquea la brida 19 de unión. El botón 8 también se desplaza en traslación en la misma dirección F2 ya que su desplazamiento está asociado al de la placa 7 de apoyo para ocupar su segunda posición la más alejada de la pared 3.

Según esta primera variante de realización, el usuario, que parte de la posición de prensión ilustrada en la figura 3, empuja o aprieta sobre el botón 8 según la dirección F1 lo que tiene como consecuencia desplazar el botón 8 en dirección de la pared 3. Al desplazarse según la flecha F1, el botón 8 arrastra por sus patas 25 el medio 7 de bloqueo, es decir la placa de apoyo, igualmente según la dirección F1 dentro del alojamiento 22 en contra de la fuerza de reacción ejercida por el resorte 28 hasta que el medio de bloqueo libera la parte inferior de la brida 19 de unión permitiendo entonces la libre rotación del asa 6 hacia su posición final de reposo ilustrada en la figura 4.

Según esta variante de realización, el medio 6 de prensión está diseñado para que en posición de reposo el asa 6 de prensión esté dirigida hacia abajo del recipiente es decir hacia el fondo 3A del recipiente. En la versión ilustrada en las figuras 1 a 4, el tope 21 está situado por encima del medio 7 de bloqueo.

Según una variante de realización ilustrada en las figuras 5 y 6, el medio 6 de prensión está diseñado para que en posición de reposo (figura 6), el asa 6 de prensión esté dirigida hacia arriba, es decir hacia la abertura del recipiente a partir de su posición de prensión sensiblemente radial.

Esta segunda variante de realización sólo se diferencia de la ilustrada en las figuras 1 a 4 por la posición del tope 21 que, en lugar de situarse por encima del medio 7 de bloqueo, está situada por debajo del medio 7 de bloqueo sobre el soporte 5 tal como se ilustra en la figura 5. El tope 21 está entonces dispuesto en la parte inferior del soporte 5 de tal manera que la parte inferior de la brida 19 de unión hace tope contra dicho tope 21 cuando el asa 6 está en una posición sensiblemente radial, es decir sensiblemente perpendicular a la pared 3. En esta posición ilustrada en la figura 5, la brida 19 está conformada y dimensionada para que el medio 7 de bloqueo, forzado por el resorte 28 según la dirección F2, venga en contra de, y se apoye en, el tramo superior de la brida 19 de unión para bloquear completamente el asa 6 en su posición de prensión.

Como en la primera variante de realización, una acción del usuario sobre el medio 8 de control por presión en la dirección F1 desplaza el medio 7 de bloqueo según esta misma dirección F1 lo que libera el medio 7 de bloqueo que puede entonces escamotarse en el fondo de la ranura 22 para permitir al usuario levantar el asa 6 hacia la posición alta ilustrada en la figura 6 que corresponde a la posición de reposo.

Según otra variante de realización particularmente sencilla (figura 8), es posible realizar una y otra de las variantes ilustradas en las figuras 1 a 7 haciendo que se asuma la función de control general (medio 8 de control) del desplazamiento del medio 7 de bloqueo, no por un botón 8A independiente y distinto de dicho medio 7 de bloqueo, sino por el propio medio 7 de bloqueo, especialmente por una parte de dicho medio de bloqueo.

De esta manera, el medio 7 de bloqueo asume una doble función, a saber la de medio de bloqueo y de medio de control. Según esta última variante de realización se suprime el botón 8A ilustrado en las figuras 1 a 7 y el usuario asegura directamente el control de la traslación del medio 7 de bloqueo actuando y apretando directamente sobre el medio 7 de bloqueo, por ejemplo en una zona o parte 8B apropiada y dedicada a este efecto situada sobre el tramo, tal como se ilustra a título puramente esquemático en la figura 8 en la que el medio 2 de prensión pivotante está en posición de prensión.

ES 2 325 933 T3

5 A título de variante particularmente interesante, puede preverse un sistema de reajuste de juego sobre el medio 2 de presión tal como se muestra en la figura 2A. Así, el medio 2 de presión comprende un sistema de reajuste de juego destinado a garantizar un bloqueo seguro y preciso en todas circunstancias. Ventajosamente, está formado por una pendiente 50 inclinada dispuesta sobre el medio 7 de bloqueo, preferiblemente a nivel de la parte terminal de la placa 7 de apoyo destinada a entrar en contacto con, y a soportar, el asa 6, en particular el tramo inferior de la brida 19 de unión. Esta pendiente 50 inclinada que se extiende sobre toda la anchura de la placa de apoyo y en dirección del asa 6 permite acomodar eventuales diferencias dimensionales entre las piezas y obtener así un bloqueo seguro.

10 Es notable que un sistema de reajuste de juego según la invención, es decir que pone en obra una cuña móvil que puede compensar eventuales juegos que nacen entre las piezas constitutivas del medio 2 de presión, más particularmente cuando este último se encuentra en posición de presión, es susceptible de adaptarse a cualquier tipo de medio 2 de presión equivalente al descrito anteriormente. En particular, sería concebible integrar al medio 7 de bloqueo un sistema de reajuste de juego mientras que dicho medio 7 de bloqueo estaría montado sobre el asa 6 en lugar de montarse sobre el soporte 5.

15 El dispositivo según la invención permite así obtener asas pivotantes que son estables tanto en la posición de presión como en la posición de reposo. Esto confiere igualmente una gran solidez al conjunto y una gran seguridad, en particular durante el transporte del recipiente.

20 Según la invención, y según una variante de realización particularmente ventajosa, el medio 2 de presión puede igualmente ser monobloque, es decir formar sólo una sola y única pieza cuyos elementos se montan previamente todos juntos lo que hace su operación de montaje sobre el recipiente particularmente sencilla. En este caso, el asa 6, el soporte 5 y sus constituyentes incluido el medio 8 de control se montan directamente, por ejemplo por atornillamiento sobre la brida 11.

25 El mecanismo es además particularmente ergonómico y los gestos implicados son fácilmente comprensibles y memorizables por el usuario gracias a la forma y al emplazamiento de las piezas especialmente de control y de bloqueo.

30 El mecanismo de bloqueo es particularmente sólido y procura una impresión de seguridad importante del mecanismo a causa de su robustez y del bloqueo completo asegurado. Se obtiene así una seguridad apreciable en particular durante el balanceo del recipiente.

35

40

45

50

55

60

65

ES 2 325 933 T3

REIVINDICACIONES

- 5 1. Recipiente (1) de cocina dotado de al menos un medio (2) de presión pivotante susceptible de pivotar de una posición de presión sensiblemente radial con respecto a la pared (3) del recipiente a una posición de reposo sensiblemente no radial y a la inversa, comprendiendo dicho al menos un medio (2) de presión pivotante:
- un soporte (5) fijado sobre la pared (3) del recipiente,
 - 10 - un asa (6) de presión montada sobre el soporte (5) de manera que pivota entre las posiciones de presión y de reposo,
 - un medio (7) de bloqueo destinado a bloquear el asa (6) en su posición de presión, estando dicho medio (7) de bloqueo bajo el control de un elemento (8) de control que puede accionarse por un usuario,
- 15 **caracterizado** porque dicho medio (7) de bloqueo está montado sobre el soporte (5) de manera desplazable.
- 20 2. Recipiente según la reivindicación 1, **caracterizado** porque el soporte (5) está dotado de un tope (21) contra el que el asa (6) se aplica en posición de presión al tiempo que se bloquea en posición por el medio (7) de bloqueo, de manera que se bloquea en su sitio en las dos direcciones opuestas de pivotado.
3. Recipiente según la reivindicación 1 ó 2, **caracterizado** porque el medio (2) de presión comprende medios de guía en pivotado del asa (6) sobre el soporte (5).
- 25 4. Recipiente según la reivindicación 3, **caracterizado** porque los medios de guía comprenden una pieza de deslizamiento curva dispuesta sobre el asa (6), pieza que actúa conjuntamente una trayectoria (5A) de deslizamiento de curvatura conjugada, dispuesta sobre el soporte (5).
- 30 5. Recipiente según una de las reivindicaciones 1 a 4, **caracterizado** porque el medio (7) de bloqueo está montado elásticamente móvil dentro del soporte (5).
6. Recipiente según una de las reivindicaciones 1 a 5, **caracterizado** porque el medio (7) de bloqueo está formado por una placa de apoyo montada en desplazamiento libre en una ranura (22) dispuesta en el soporte (5), apoyándose el asa (6) sobre dicha placa para bloquearse en posición.
- 35 7. Recipiente según una de las reivindicaciones 1 a 6, **caracterizado** porque el medio (8) de control está montado sobre el soporte (5), está formado por un botón (8A) guiado en desplazamiento sobre el soporte (5) y dotado al menos de una pata (25) de control unida al medio (7) de bloqueo.
- 40 8. Recipiente según las reivindicaciones 6 y 7, **caracterizado** porque el botón (8A) está montado en traslación sobre el soporte (5) y comprende dos patas (25) que atraviesan el soporte (5) y se acoplan a la placa de apoyo para garantizar su traslación.
- 45 9. Recipiente según las reivindicaciones 1 y 6, **caracterizado** porque el medio (8) de control está formado por una parte (8B) del medio (7) de bloqueo accesible al usuario.
- 50 10. Recipiente según una de las reivindicaciones 1 a 9, **caracterizado** porque el medio (2) de presión está diseñado para que en posición de reposo, el asa (6) de presión esté dirigida hacia abajo del recipiente (1), es decir hacia el fondo del recipiente.
11. Recipiente según las reivindicaciones 2 y 10, **caracterizado** porque el tope (21) está situado por encima del medio (7) de bloqueo.
- 55 12. Recipiente según una de las reivindicaciones 1 a 9, **caracterizado** porque el medio (2) de presión está diseñado para que en posición de reposo, el asa (6) de presión esté dirigida hacia arriba, es decir hacia la abertura del recipiente.
- 60 13. Recipiente según las reivindicaciones 2 y 12, **caracterizado** porque el tope (21) está situado debajo del medio (7) de bloqueo.
14. Recipiente según una de las reivindicaciones 1 a 13, **caracterizado** porque el medio (2) de presión es monobloque.
- 65 15. Recipiente según una de las reivindicaciones 1 a 14, **caracterizado** porque comprende un sistema de reajuste de juego.

ES 2 325 933 T3

16. Recipiente según la reivindicación 15, **caracterizado** porque el sistema de reajuste de juego está formado por una pendiente (50) inclinada dispuesta sobre el medio (7) de bloqueo.

5 17. Recipiente según una de las reivindicaciones 1 a 16, **caracterizado** porque está formado por una olla a presión o por una freidora.

10

15

20

25

30

35

40

45

50

55

60

65

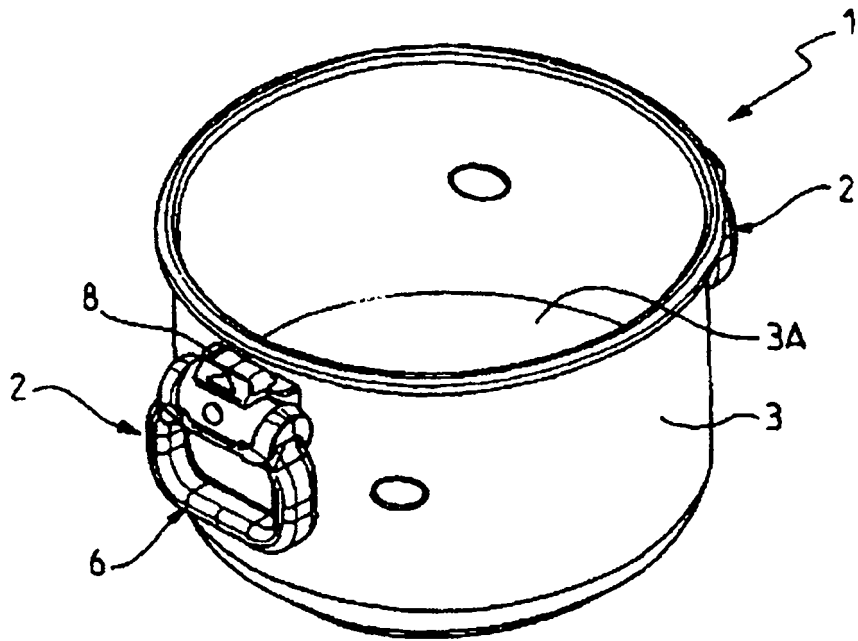

FIG. 1

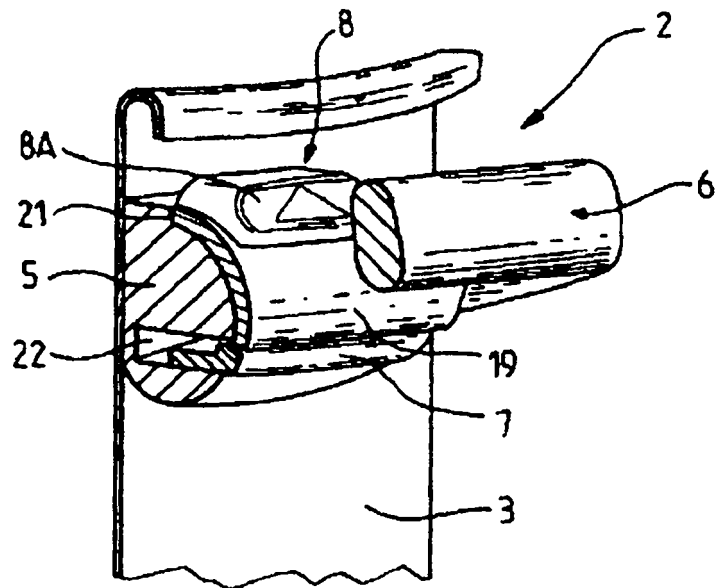

FIG. 2

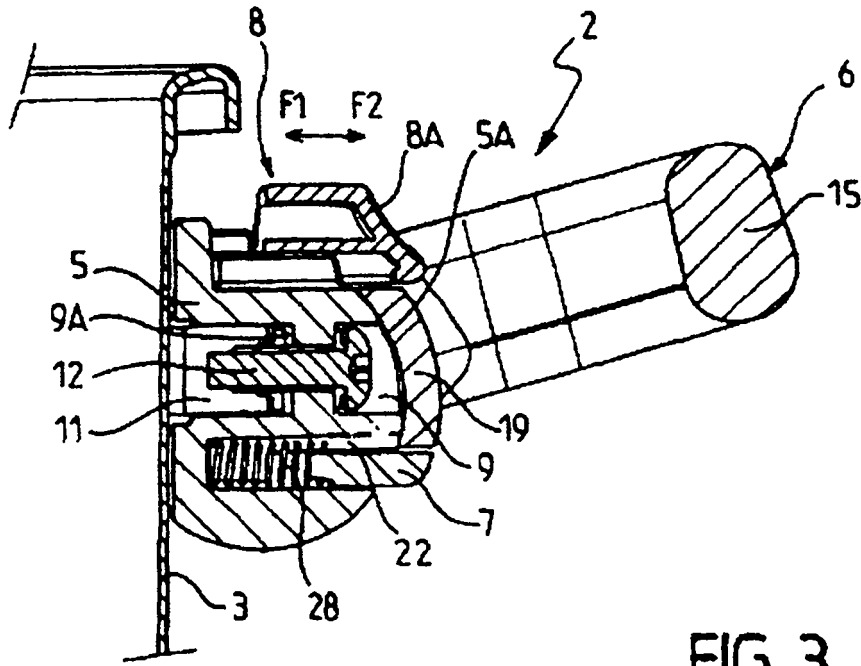

FIG. 3

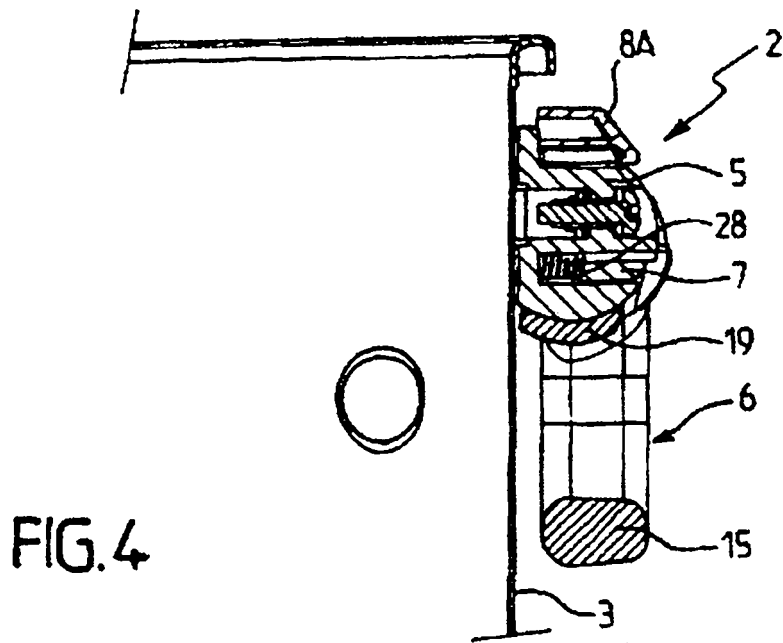
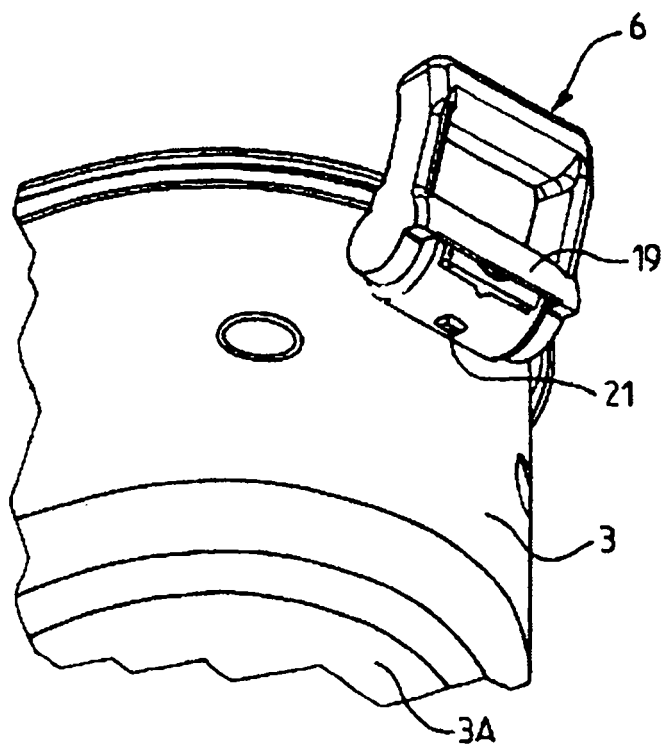
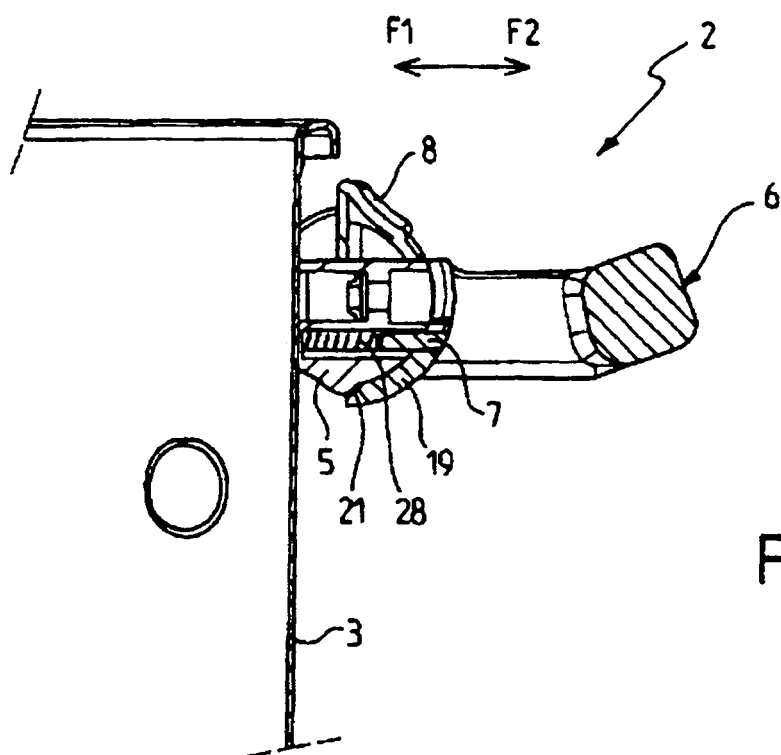

FIG. 4



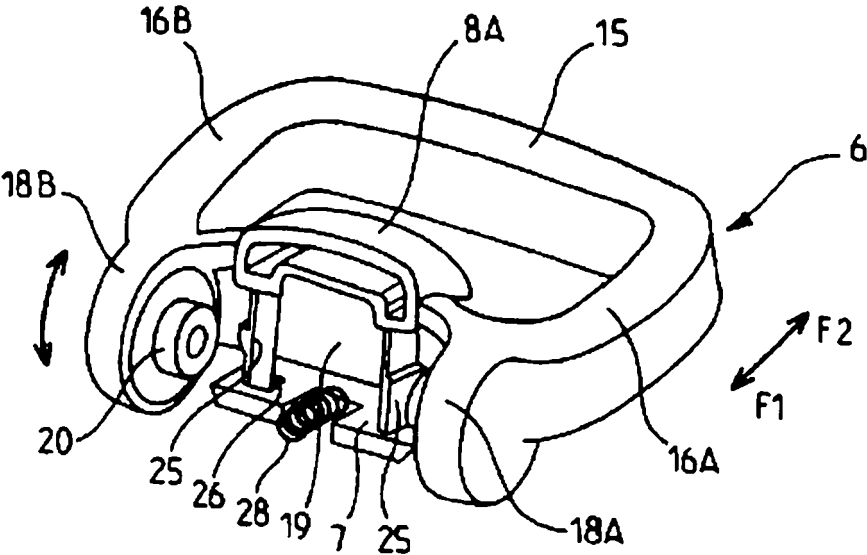

FIG. 7

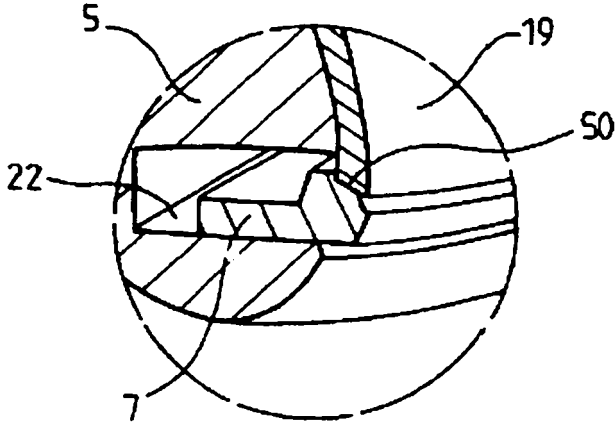

FIG. 2A

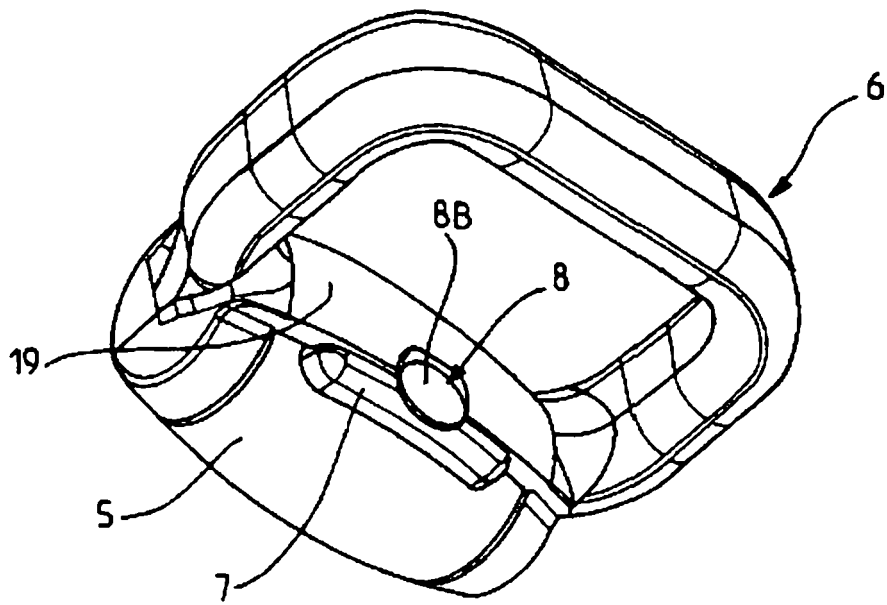

FIG.8