

RZECZPOSPOLITA  
POLSKA



Urząd Patentowy  
Rzeczypospolitej Polskiej

(12)

**OPIS OCHRONNY  
WZORU  
PRZEMYSŁOWEGO**

(19) **PL** (11) **10052**

(21) Numer zgłoszenia: **8883**

(22) Data zgłoszenia: **25.11.2005**

(51) Klasyfikacja:  
**09-03**

(54)

**Opakowanie, zwłaszcza krawatu**

(45) O udzieleniu prawa z rejestracji ogłoszono:  
**31.07.2006 WUP 07/2006**

(73) Uprawniony z rejestracji wzoru przemysłowego:

**Korczak Monika, Blizne Łaszczyńskiego, (PL);  
Korczak Adam, Blizne Łaszczyńskiego, (PL)**

(72) Twórca(y) wzoru przemysłowego:

**Korczak Monika, Blizne Łaszczyńskiego, (PL);  
Korczak Adam, Blizne Łaszczyńskiego, (PL)**

**PL 10052**

## **Opakowanie, zwłaszcza krawatu**

Przedmiotem wzoru przemysłowego jest opakowanie, zwłaszcza krawatu, znajdujące zastosowanie jako bardzo oryginalna i jednocześnie bardzo estetyczna postać opakowania takich towarów jak: krawaty, fulary, muchy, apaszki i inne towary. Mogą to być między innymi upominki, artykuły pończosznicze, bielizna lub inne.

Istotę wzoru stanowi nowa i posiadająca indywidualny charakter postać wytworu, nadana mu przez cechy linii, konturów, kształtów, strukturę i materiał. Nowa postać opakowania, zwłaszcza krawatu przejawia się w jego ukształtowaniu, układzie linii, konturach i elementach zdobienia. Opakowanie, zgodnie ze wzorem nadaje się do wielokrotnego odtwarzania.

Przedmiot wzoru przemysłowego został zaprezentowany na załączonym rysunku, na który fig.1 – ilustruje opakowanie w widoku perspektywicznym w stanie zamkniętym, fig.2 – w stanie otwartym ze szczegółem. Przedmiot wzoru został zobrazowany także na fotografii, fig.3 – przedstawiającej opakowanie w widoku ogólnym otwarte.

Opakowanie, zwłaszcza krawatu, zgodnie ze wzorem przemysłowym może być wykonane z kartonu, z drewna, z metalu lub z tworzyw sztucznych.

Do cech istotnych wzoru przemysłowego, przedstawionego na załączonym rysunku, fig.1 i fig.2 oraz na fotografii, fig.3, należy zaliczyć, że opakowanie, zwłaszcza krawatu jest ukształtowane w formie prostopadłościennego pudełka, zamykanego uchylną pokrywą 1. Krawędzie 2 ścianek pokrywy 1 i krawędzie 2 ścianek części pojemnikowej 3 są ścięte ukośnie w kierunku na zewnątrz, przez co po zamknięciu opakowania, szczelnie przylegają do siebie, nadając opakowaniu postać jednolitej bryły o prawie niezauważalnej szczelinie 4, utworzonej na linii łączenia pokrywy 1 z częścią pojemnikową 3. Niezuważalne są również szczeliny 5 pomiędzy krawędziami pokrywy 1 a krawędziami części pojemnikowej 3.

Monika Korczak, Adam Korczak

Pełnomocnik:

RZECZNIK PATENTOWY

mgr inż. Grażyna Tomaszewska

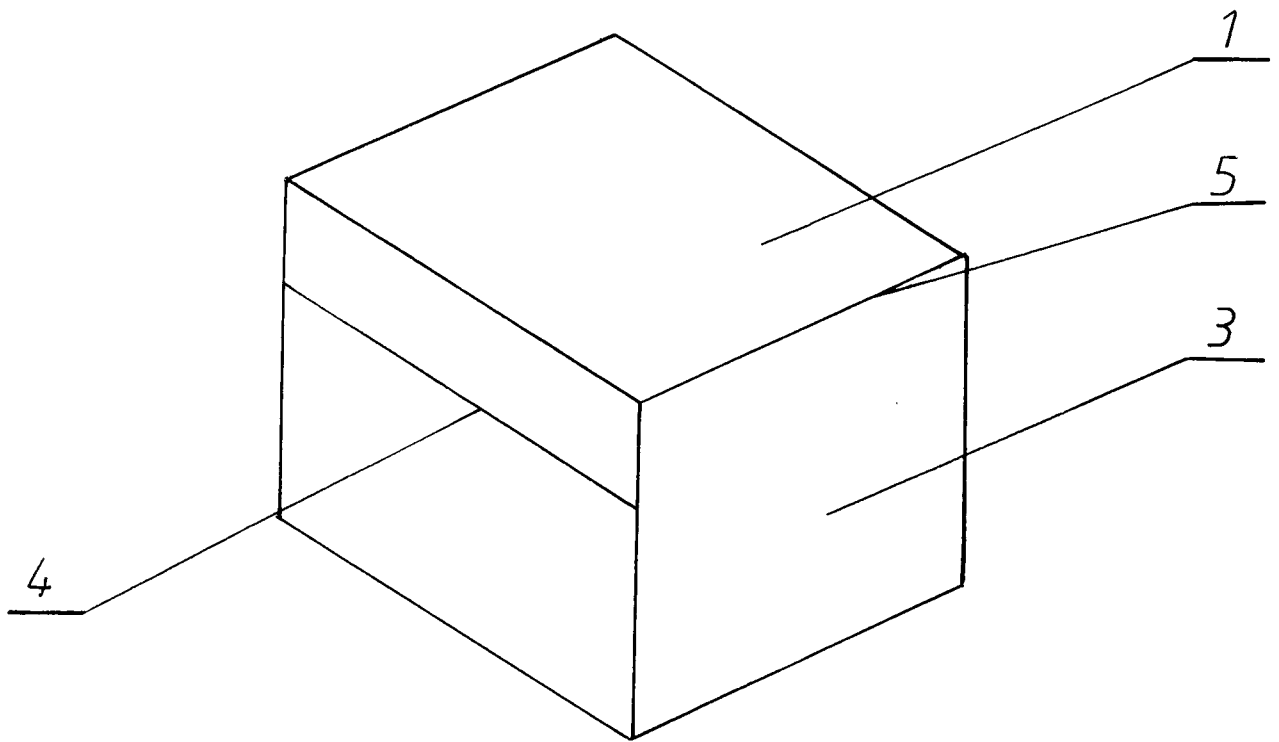
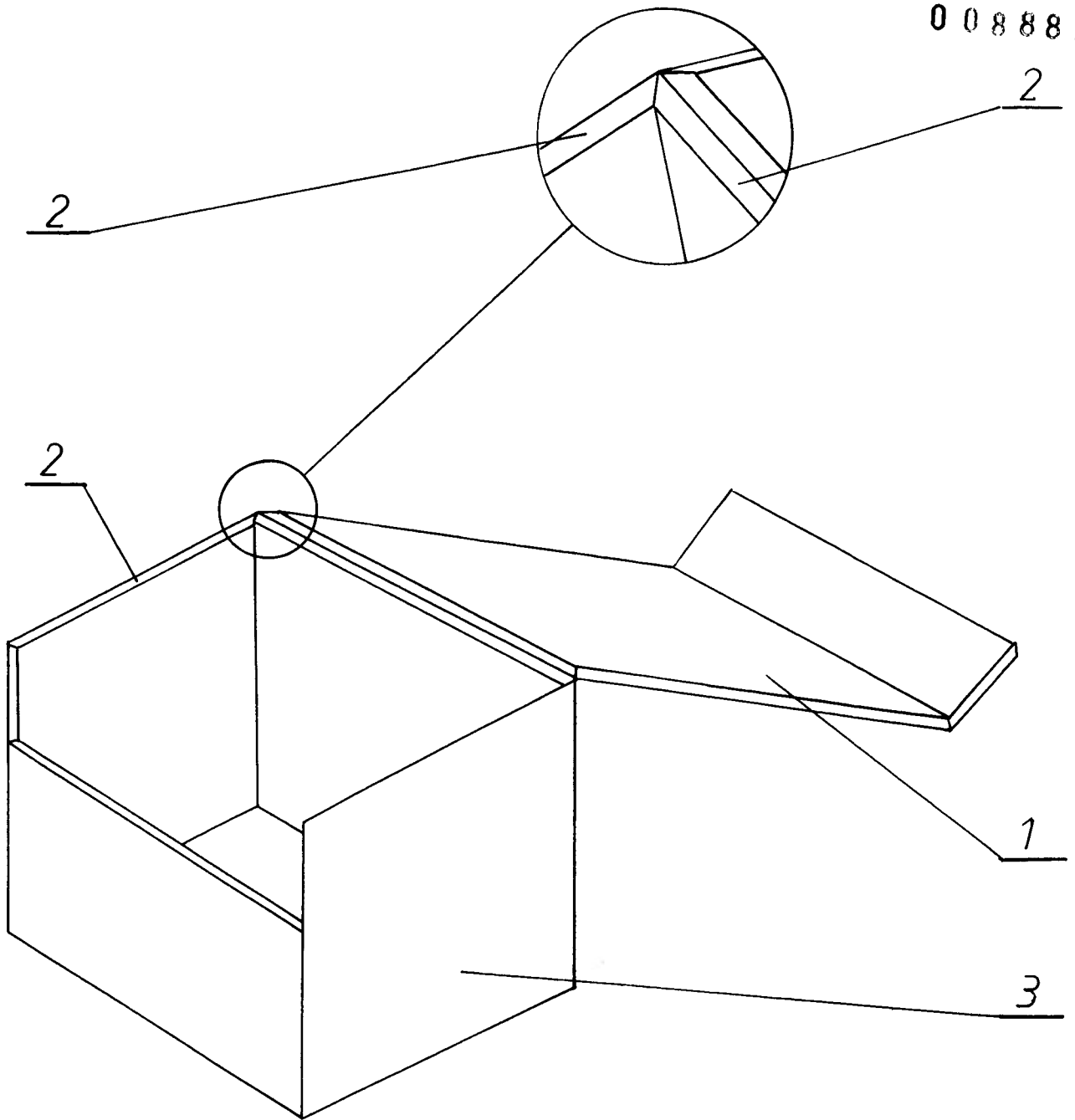

**Fig. 1**

Monika Korczak, Adam Korczak

Pełnomocnik:

RZECZNIK PATENTOWY  
*mgr inż. Grażyna Tomaszewska*



**Fig. 2**

Monika Korczak, Adam Korczak

Pełnomocnik:

  
RZECZNIK PATENTOWY  
mgr inż. Grażyna Tomaszewska



**Fig. 3**

Monika Korczak  
Adam Korczak  
Pełnomocnik:

RZECZNIK PATENTOWY

mgr inż. Grażyna Tomaszewska