

(12) NACH DEM VERTRAG ÜBER DIE INTERNATIONALE ZUSAMMENARBEIT AUF DEM GEBIET DES PATENTWESENS (PCT) VERÖFFENTLICHTE INTERNATIONALE ANMELDUNG

(19) Weltorganisation für geistiges Eigentum  
Internationales Büro



(43) Internationales Veröffentlichungsdatum  
25. Januar 2001 (25.01.2001)

(10) Internationale Veröffentlichungsnummer  
**WO 01/06331 A1**

PCT

- (51) Internationale Patentklassifikation<sup>7</sup>: **G05B 17/02** (74) **Gemeinsamer Vertreter: SIEMENS AKTIENGESELLSCHAFT**; Postfach 22 16 34, D-80506 München (DE).
- (21) Internationales Aktenzeichen: PCT/DE00/02299
- (22) Internationales Anmeldedatum:  
13. Juli 2000 (13.07.2000) (81) **Bestimmungsstaaten (national):** JP, US.
- (25) Einreichungssprache: Deutsch (84) **Bestimmungsstaaten (regional):** europäisches Patent (AT, BE, CH, CY, DE, DK, ES, FI, FR, GB, GR, IE, IT, LU, MC, NL, PT, SE).
- (26) Veröffentlichungssprache: Deutsch
- (30) **Angaben zur Priorität:**  
199 32 945.1 14. Juli 1999 (14.07.1999) DE **Veröffentlicht:**  
— *Mit internationalem Recherchenbericht.*  
— *Vor Ablauf der für Änderungen der Ansprüche geltenden Frist; Veröffentlichung wird wiederholt, falls Änderungen eintreffen.*
- (71) **Anmelder (für alle Bestimmungsstaaten mit Ausnahme von US): SIEMENS AKTIENGESELLSCHAFT [DE/DE];**  
Wittelsbacherplatz 2, D-80333 München (DE).
- (72) **Erfinder; und**
- (75) **Erfinder/Anmelder (nur für US): KODES, Rudolf**  
[DE/DE]; Stiftstrasse 8, D-90522 Oberasbach (DE).
- Zur Erklärung der Zweibuchstaben-Codes, und der anderen Abkürzungen wird auf die Erklärungen ("Guidance Notes on Codes and Abbreviations") am Anfang jeder regulären Ausgabe der PCT-Gazette verwiesen.*



WO 01/06331 A1

(54) **Title:** METHOD, SYSTEM AND COMPUTER PROGRAM FOR PRE-PROCESSING

(54) **Bezeichnung:** VERFAHREN, ANORDNUNG UND COMPUTERPROGRAMM ZUR VORVERARBEITUNG

(57) **Abstract:** The invention relates to a method for pre-processing according to which the effects of components of a process model on other components are determined and the pre-processing is based on the effects determined.

(57) **Zusammenfassung:** Es wird ein Verfahren zur Vorverarbeitung angegeben, bei dem Wirkungen von Komponenten eines Prozeßmodells auf weitere Komponenten bestimmt werden. Anhand der Wirkungen wird die Vorverarbeitung durchgeführt.

Beschreibung**Verfahren, Anordnung und Computerprogramm zur Vorverarbeitung**

5 Die Erfindung betrifft ein Verfahren, eine Anordnung und ein Computerprogramm zur Vorverarbeitung

Im Rahmen einer Vorverarbeitung wird zweckmäßig in einem Schritt des Systems-Engineering ein Prozeßmodell für ein  
10 technisches System ermittelt. Solch ein Prozeßmodell wird mit wachsender Komplexität des technischen Systems schnell unübersichtlich. Damit verbunden sind Fehlerquellen bei Veränderung, Anpassung und Umsetzung des Prozeßmodells. Auch kann ein Prozeßmodell für ein bereits existierendes technisches  
15 System mit dem Ziel der Verbesserung ermittelt werden. Gerade wenn das reale technische System als Vorlage für das Prozeßmodell dient, wird das Modell selbst schnell unübersichtlich; eine Optimierung ist nur schwer, mit enormem Aufwand und hoher Fehleranfälligkeit möglich.

20

Die **Aufgabe** der Erfindung besteht darin, eine Vorverarbeitung zu ermöglichen, anhand derer systematisch und fehlertolerant eine Prozeßmodell optimiert werden kann.

25 Hierbei sei angemerkt, daß die Vorverarbeitung vorteilhaft als Eingabe für weitere Schritte, z.B. einen Entwurf, sei es ein Neuentwurf, eine Anpassung, eine Steuerung oder eine Neueinstellung eines technischen Systems dienen kann. Interessant dabei ist u.a. eine Bearbeitung der Daten in dem Prozeß-  
30 modell, so daß daraufhin z.B. ein verbesserter Betrieb des technischen Systems gewährleistet ist.

Die Aufgabe wird gemäß den Merkmalen der unabhängigen Patentansprüche gelöst. Weiterbildungen der Erfindung ergeben sich  
35 auch aus den abhängigen Ansprüchen.

Zur Lösung der Aufgabe wird ein Verfahren zur Vorverarbeitung angegeben, bei dem Wirkungen von Komponenten eines Prozeßmodells auf weitere Komponenten bestimmt werden. Anhand der Wirkungen wird die Vorverarbeitung durchgeführt.

5

Dabei ist es eine Ausgestaltung, daß die Vorverarbeitung eine Optimierung des Prozeßmodells ist.

10 Insbesondere kann vorteilhaft das Prozeßmodell anhand einer Vielzahl von typverschiedenen Komponenten mit jeweils unterschiedlichen Wirkungen ermittelt werden. Die Vorverarbeitung erfolgt zweckmäßig, indem die Wirkungen der Komponenten berücksichtigt werden. Dabei wird das Zusammenspiel der Komponenten untereinander in dem Prozeßmodell berücksichtigt.

15 Stellt man auf bestimmte Wirkungen ab, die im Hinblick auf besagte Vorverarbeitung zu optimieren sind, so kann das Prozeßmodell im Hinblick auf eine gegebenenfalls konkrete Umsetzung in Form eines technischen Systems verbessert bzw. optimiert werden.

20

Eine Ausgestaltung besteht darin, daß die Optimierung durch mindestens einen der folgenden Schritte erfolgt:

a) Parallelisierung von Komponenten:

25

Eine Parallelisierung erfolgt zweckmäßig dann, wenn Wirkungen von Komponenten in Bezug aufeinander unabhängig sind. In so einem Fall kann eine parallele Verarbeitung erfolgen.

30

b) Eliminierung einer Komponente

Eine überflüssige Komponente kann automatisch ermittelt und eliminiert werden. Dies hat zur Folge, daß überflüssige Aktionen unterbunden werden können.

35

c) Einführung einer geprüften Zwischenkomponente

Eine Vielzahl von Komponenten können sich untereinander stark beeinflussen. Bei sicherheitsrelevanten Ap-

plikationen ist es vorteilhaft, eine logische Entkopp-  
lung vorzusehen, anhand derer Zustände innerhalb des  
Prozeßmodells als sicher bestimmbar sind. Solch ein  
Zustand wird vorzugsweise anhand einer geprüften Kom-  
5 ponente, hier einer Zwischenkomponente, die zusätzlich  
eingefügt wird, festgestellt.

Eine Weiterbildung besteht darin, daß die Komponenten ihrer  
Bedeutung nach unterschieden werden in Form von Ergebnissen  
10 und/oder Tätigkeiten. Vorzugsweise wechseln sich (zusammen-  
faßbare) Ergebnisse und (zusammenfaßbare) Tätigkeiten ab. So-  
mit sind die Wirkungen auf ein Ergebnis bzw. von einem Ergeb-  
nis und umgekehrt auf eine Tätigkeit bzw. von einer Tätigkeit  
bestimmbar.

15

Dabei können insbesondere folgende Wirkungen bestimmt werden:

- a) Einfluß mindestens eines Ergebnisses, das einer Tätig-  
keit vorausgeht;
- b) Einfluß einer Tätigkeit auf mindestens ein nachfolgen-  
20 des Ergebnis;
- c) Einfluß mindestens einer Tätigkeit, die einem Ergebnis  
vorausgeht;
- d) Einfluß eines Ergebnisses auf mindestens eine nachfol-  
gende Tätigkeit;

25

Wirkungen können somit als Beeinflussung eines Ergebnisses  
durch vorausgehende Ergebnisse/Tätigkeiten und als Einwirkun-  
gen eines Ergebnisses auf nachfolgende Ergebnisse/Tätigkeiten  
aufgefaßt werden.

30

Eine weitere Ausgestaltung besteht darin, daß mit der Vorver-  
arbeitung eine Strukturanalyse durchgeführt wird. Die Struk-  
turanalyse zielt darauf ab, in dem Prozeßmodell Ansatzpunkte  
für eine Optimierung zu finden. Die Aufbereitung des Prozeß-  
35 modells kann insbesondere im Hinblick auf seine Struktur er-  
folgen, wobei die Strukturanalyse es ermöglicht, aufbauend  
auf dieser Struktur, Ansatzpunkte zur Optimierung zu bestim-

men. Zweckmäßig eingesetzt werden kann ein Prozeßmodell in Form einer Strukturdarstellung, die besagte Tätigkeiten und Ergebnisse (in Abwechslung zueinander) aufweist.

5 Auch ist es eine Weiterbildung, daß das Ergebnis der Vorverarbeitung, insbesondere die Struktur zum Entwurf eines technischen Systems eingesetzt wird. Dabei kann der Entwurf des technischen Systems umfassen einen Neuentwurf, eine Anpassung, eine Validierung, eine Optimierung oder eine Steuerung  
10 des technischen Systems.

Ferner ist zur Lösung der Aufgabe eine Anordnung zur Vorverarbeitung vorgesehen, die eine Prozessoreinheit umfaßt, welche Prozessoreinheit derart eingerichtet ist, daß

15 a) Wirkungen von Komponenten eines Prozeßmodells auf weitere Komponenten bestimmbar sind;  
b) anhand der Wirkungen die Vorverarbeitung durchführbar ist.

20 Auch ist ein Computerprogramm zur Lösung der Aufgabe vorgesehen, anhand dessen bei Laden und Ausführen auf einer Prozessoreinheit die folgenden Schritte ausführbar sind:

a) es werden Wirkungen von Komponenten eines Prozeßmodells auf weitere Komponenten bestimmt;  
25 b) anhand der Wirkungen wird die Vorverarbeitung durchgeführt.

Die Anordnung und gleichermaßen das Computerprogramm sind insbesondere geeignet zur Durchführung des erfindungsgemäßen  
30 Verfahrens oder einer seiner vorstehend erläuterten Weiterbildungen.

Ausführungsbeispiele der Erfindung werden nachfolgend anhand der Zeichnungen dargestellt und erläutert.

35

Es zeigen

- Fig.1 einen Graphen, der Wirkungen (Einflüsse) von Ergebnissen und Tätigkeiten darstellt;
- 5 Fig.2 ein Koordinatensystem zur Klassifizierung von Ergebnissen;
- Fig.3 eine Skizze mit alternativen Formen für das Koordinatensystem von Fig.2;
- 10 Fig.4 ein Koordinatensystem, das die Bedeutungen der einzelnen Bereiche zur Klassifizierung von Ergebnissen veranschaulicht;
- 15 Fig.5 eine Aufsplittung in parallele Ergebnisse (bei speisenden Ergebnissen);
- Fig.6 eine Aufsplittung in ein geprüftes Ergebnis (bei speisenden Ergebnissen);
- 20 Fig.7 eine Aufsplittung in parallele Ergebnisse (bei sammelnden Ergebnissen);
- Fig.8 eine Aufsplittung in ein geprüftes Ergebnis (bei sammelnden Ergebnissen);
- 25 Fig.9 eine Skizze mit einer Parallelisierung bei puffernden Ergebnissen;
- Fig.10 eine Skizze mit einer Eliminierung eines Ergebnisses bei puffernden Ergebnissen;
- 30 Fig.11 eine Aufsplittung in parallele Ergebnisse (bei kritischen Ergebnissen);
- 35 Fig.12 eine Aufsplittung in ein geprüftes Ergebnis (bei kritischen Ergebnissen);

Fig.13 eine Tabelle mit Beispielen für eine Beeinflussung  $B_E$  eines Ergebnisses durch vorangegangene Ergebnisse und Tätigkeiten;

5 Fig.14 eine Prozessereinheit.

## EINFLÜSSE VON ERGEBNISSEN UND TÄTIGKEITEN

10 Ein Ergebnis  $E$  in einem (Engineering-)Prozeß, und damit in einem Prozeßmodell, wird in einem bestimmten Maß von allen unmittelbar vorausgehenden Ergebnissen beeinflusst. Andererseits wirkt ein Ergebnis auf alle unmittelbar nachfolgenden Ergebnisse. In **Fig.1** sind diese Einflüsse in einem Ausschnitt  
 15 eines Prozeßmodells dargestellt, wobei jedes Ergebnis mit  $e_{ik}$  gekennzeichnet ist. Dabei werden für die Darstellung die folgenden Modellelemente eingesetzt:

- a) Kasten = Ergebnis,
- b) Pfeil = Tätigkeit,
- 20 c) gestrichelter Pfeil = Informationsfluß.

Ein Einfluß von einem Ergebnis auf ein nachfolgendes Ergebnis besteht, wenn zwischen diesen Ergebnissen mindestens eine Verbindung über Tätigkeiten oder Informationsflüsse vorhanden  
 25 ist.

Der Einfluß des  $i$ -ten auf das  $k$ -te Ergebnis wird bestimmt als  $e_{ik}$  mit

$$(1) \quad 0 \leq e_{ik} \leq 1 \quad i, k \in N.$$

30

Dabei bedeutet der Wert 1 "größtmöglicher Einfluß", der Wert 0 bedeutet "kein Einfluß".

Weiterhin wird jede Tätigkeit  $T$  in einem (Engineering-)Prozeß  
 35 (Prozeßmodell) in bestimmtem Maß von allen unmittelbar vorausgehenden Ergebnissen beeinflusst. Andererseits wirkt eine Tätigkeit auf alle unmittelbar nachfolgende Ergebnisse. In

Fig.1 sind diese Einflüsse dargestellt und jeweils mit einem indizierten "t" gekennzeichnet.

Ein Einfluß besteht zwischen einem Ergebnis und den daraus  
 5 direkt oder über Informationsflüsse entspringenden Tätigkeiten sowie zwischen einer Tätigkeit und den daraus direkt oder über Informationsflüsse resultierenden Ergebnissen.

Der Einfluß des i-ten Ergebnisses auf die n-te Tätigkeit wird  
 10 definiert als  $t_{in}$  mit

$$(2) \quad 0 \leq t_{in} \leq 1 \quad i \in N; n \in [a,b,c,\dots].$$

Analog wird der Einfluß der m-ten Tätigkeit auf das k-te Ergebnis definiert als  $t_{mk}$  mit

$$15 \quad (3) \quad 0 \leq t_{mk} \leq 1 \quad m \in [a,b,c,\dots]; k \in N.$$

Dabei bedeutet der Wert 1 "größtmöglicher Einfluß", der Wert 0 bedeutet "kein Einfluß".

20 Beispielsweise bezeichnen in Fig.1:

- $t_{2a}$ : Einfluß des Ergebnisses  $E_2$  auf die Tätigkeit  $T_a$ ;
- $e_{23}$ : Einfluß des Ergebnisses  $E_2$  auf das Ergebnis  $E_3$ ;
- $t_{a3}$ : Einfluß der Tätigkeit  $T_a$  auf das Ergebnis  $E_3$ .

### 25 **Beeinflussung eines Ergebnisses**

Mit  $B_E$  wird die Beeinflussung eines Ergebnisses durch vorausgehende Ergebnisse und/oder Tätigkeiten bezeichnet. Die Beeinflussung des k-ten Ergebnisses wird definiert als Summe der Einflüsse  $e_{ik}$  aller unmittelbar vorausgehenden Ergebnisse  
 30 zuzüglich der Summe der Einflüsse aller unmittelbar vorausgehenden Tätigkeiten.

$$(4) \quad B_{Ek} = \sum_i e_{ik} + \sum_m t_{mk} \quad i,k \in N; m \in [a,b,c,\dots]$$

### **Einwirkung eines Ergebnisses**

35 Mit  $W_E$  wird die Einwirkung eines Ergebnisses auf nachfolgende Ergebnisse und Tätigkeiten bezeichnet. Die Einwirkung des i-

ten Ergebnisses wird definiert als Summe der Einflüsse  $e_{ik}$  auf alle unmittelbar nachfolgenden Ergebnisse plus der Summe der Einflüsse auf alle unmittelbar nachfolgenden Tätigkeiten.

$$(5) \quad W_{Ei} = \sum_k e_{ik} + \sum_n t_{in} \quad i, k \in N; n \in [a, b, c, \dots].$$

5

### Beeinflussung einer Tätigkeit

Analog wird mit  $B_T$  die Beeinflussung einer Tätigkeit durch vorausgehende Ergebnisse bezeichnet. Die Beeinflussung der  $n$ -ten Tätigkeit wird definiert als Summe der Einflüsse  $t_{in}$  aller unmittelbar vorausgehenden Ergebnisse.

10

$$(6) \quad B_{Tn} = \sum_i t_{in} \quad i \in N; n \in [a, b, c, \dots].$$

### Einwirkung einer Tätigkeit

Analog wird mit  $W_T$  die Einwirkung einer Tätigkeit auf nachfolgende Ergebnisse bezeichnet. Die Einwirkung der  $m$ -ten Tätigkeit wird definiert als Summe der Einflüsse  $t_{mk}$  auf alle unmittelbar nachfolgenden Ergebnisse

15

$$(7) \quad W_{Tm} = \sum_k t_{mk} \quad k \in N; m \in [a, b, c, \dots].$$

20

## STRUKTURANALYSE

### Einflüsse von Ergebnissen und Tätigkeiten bei der Strukturanalyse

Für eine rein strukturelle Analyse des Aufbaus von Prozeßmodellen wird insbesondere das Maß der Einflüsse von Ergebnissen und Tätigkeiten nicht berücksichtigt; von Bedeutung ist lediglich, ob ein Einfluß besteht oder nicht. In den Gleichungen (1) bis (7) nehmen die Werte  $e_{ik}$ ,  $t_{in}$  und  $t_{mk}$  folglich den Wert 1 an, falls ein Einfluß besteht.

30

Alternativ kann mit verschiedenen Einflüssen gerechnet werden; dann liegen die Werte bevorzugt in einem Bereich zwischen 0 und 1 (siehe obige Definitionen).

In Fig.1 ergibt sich demnach für das Ergebnis  $E_3$ :

- Beeinflussung:  $B_{E_3} = 2 + 1 = 3$   
(zwei vorausgehenden Ergebnisse und eine vorausgehenden Tätigkeit)
- 5 - Einwirkung:  $W_{E_3} = 2 + 2 = 4$   
(zwei nachfolgende Ergebnisse und zwei nachfolgende Tätigkeiten)

und für die Tätigkeit  $T_a$  folgt:

- 10 - Beeinflussung:  $B_{T_a} = 2$   
(zwei vorausgehenden Ergebnisse)
- Einwirkung:  $W_{T_a} = 1$   
(ein nachfolgendes Ergebnis)

15 Weitere Beispiele sind in Fig.13 angegeben.

### Koordinatensystem zur Klassifizierung der Modellelemente

Im folgenden werden die Ergebnisse eines Prozeßmodells betrachtet. Die Überlegungen können analog für Tätigkeiten angeführt werden.

Für jedes Ergebnis eines Prozeßmodells werden die Beeinflussung  $B_E$  und die Einwirkung  $W_E$  nach den Gleichungen (4) und (5) ermittelt. Zusätzlich wird für jede dieser Größen der arithmetische Mittelwert über alle Ergebnisse und die Standardabweichung  $\sigma$  vom Mittelwert gebildet.

Der arithmetische Mittelwert  $M_{BE}$  der Beeinflussungen ergibt sich gemäß:

30

$$(8a) \quad M_{BE} = \frac{1}{a} \cdot \sum_{k=1}^a B_{Ek},$$

10

wobei  $a$  die Anzahl der Ergebnisse bezeichnet. Die Standardabweichung  $\sigma_{BE}$  vom Mittelwert der Beeinflussungen ergibt sich gemäß:

$$(8b) \quad \sigma_{BE} = \sqrt{\frac{1}{a-1} \sum_{k=1}^a (B_{Ek} - M_{BE})^2}$$

Der arithmetische Mittelwert der Einwirkungen ergibt sich zu:

$$(9a) \quad M_{WE} = \frac{1}{a} \cdot \sum_{i=1}^a W_{Ei}$$

10

Die Standardabweichung  $\sigma_{WE}$  vom Mittelwert der Beeinflussungen ergibt sich gemäß:

$$(9b) \quad \sigma_{WE} = \sqrt{\frac{1}{a-1} \sum_{i=1}^a (W_{Ei} - M_{WE})^2}$$

15

Mit Hilfe der Kenngrößen "Beeinflussung" und "Einwirkung" sowie der jeweiligen Mittelwerte und Standardabweichungen kann nun eine Klassifizierung der Ergebnisse vorgenommen werden. Dazu wird ein Koordinatensystem bestimmt, auf dessen Abszisse die Beeinflussung und auf dessen Ordinate die Einwirkung aufgetragen sind (vergleiche **Fig.2**).

20

In dieses Koordinatensystem werden die Geraden

$$(10) \quad B_E = M_{BE}$$

25 und

$$(11) \quad W_E = M_{WE}$$

eingetragen. Dadurch entstehen im 1. Quadranten des Koordinatensystems zunächst vier Bereiche.

30 Ein fünfter Bereich wird um dem Schnittpunkt

$$(12) \quad X ( M_{BE} ; M_{WE} )$$

der beiden Geraden gemäß Gleichung (10) und Gleichung (11) definiert. Dazu werden zunächst folgende Punkte im Koordinatensystem ermittelt:

- (13) A (  $M_{BE} - f_B \sigma_{BE}$  ;  $M_{WE}$  ),  
 5 (14) B (  $M_{BE}$  ;  $M_{WE} + f_W \sigma_{WE}$  ),  
 (15) C (  $M_{BE} + f_B \sigma_{BE}$  ;  $M_{WE}$  ),  
 (16) D (  $M_{BE}$  ;  $M_{WE} - f_W \sigma_{WE}$  ).

Mit dem Faktor  $f_B$  wird dabei der Abstand der Punkte A und C vom Schnittpunkt X, mit  $f_W$  der Abstand der Punkte B und D vom Schnittpunkt X festgelegt. Mit

$$(17) \quad 0 \leq f_B \leq 3$$

$$(18) \quad 0 \leq f_W \leq 3$$

erhält man Abstände im Bereich zwischen 0 und  $3\sigma$ .

Durch Verbinden der Punkte A mit B, B mit C, C mit D und schließlich D mit A ergibt sich eine Raute 201, deren Fläche den fünften Bereich definiert. In Fig.2 sind das Koordinatensystem und die fünf Bereiche dargestellt

Für diesen fünften Bereich 201 sind auch andere geometrische Formen (Rechteck, Ellipse etc.) denkbar. In Fig.3 sind einige davon dargestellt. Diese Formen können wahlweise zur Verfügung gestellt werden.

### **Bedeutung der Bereiche im Koordinatensystem**

Jedes Modellelement wird entsprechend seiner Werte für Beeinflussung und Einwirkung in das Koordinatensystem eingeordnet und fällt dabei in einen der o.g. fünf Bereiche bzw. auf die Abszisse oder die Ordinate des Koordinatensystems. In Fig.4 ist dies veranschaulicht:

- Im einem zentralen Bereich 401 befinden sich "unauffällige" oder neutrale Ergebnisse. Abhängig vom aktuell untersuchten Prozeßmodell, sollten die Faktoren  $f_B$  und  $f_W$ , sowie die geometrische Form des zentralen Bereichs 401 so gewählt werden, daß dieser Bereich den größten Teil

der Ergebnisse enthält. Als Voreinstellung wird für die Form des zentralen Bereichs 401 z.B. die Raute sowie für die Faktoren z.B.  $f_B = 1$  und  $f_W = 1$  gewählt.

5 In den vier Bereichen 402, 403, 404 und 405 außerhalb des zentralen Bereichs 401 befinden sich die "auffälligen Ergebnisse".

- 10 - Im linken oberen Bereich 402 befinden sich stark wirkende Ergebnisse, die selbst wenig beeinflusst werden. Dies sind demnach Ergebnisse, die vorwiegend speisenden Charakter haben.
- 15 - Im rechten unteren Bereich 404 befinden sich stark beeinflusste Ergebnisse, die selbst nur in geringem Maße Einwirkung entfalten (Ergebnisse mit sammelndem Charakter).
- Im linken unteren Bereich 405 befinden sich Ergebnisse, die wenig beeinflusst werden und wenig wirken. Dies sind Ergebnisse mit puffernden Charakter.
- 20 - Im rechten oberen Bereich 403 befinden sich stark wirkende Ergebnisse, die selbst stark beeinflusst werden. Dies sind Ergebnisse mit kritischem Charakter.
- Auf der Ordinate 407 des Koordinatensystems befinden sich Ergebnisse, die ausschließlich wirken, also selbst nicht beeinflusst werden. Dies sind rein speisende Ergebnisse (z.B. Startpunkte).
- 25 - Auf der Abszisse 406 des Koordinatensystems befinden sich Ergebnisse, die ausschließlich beeinflusst werden und selbst nicht wirken. Dies sind rein sammelnde Ergebnisse (z.B. Endergebnisse).

30

## OPTIMIERUNG, STRUKTURANALYSE

Aus der Strukturanalyse können die nachfolgend dargestellten  
35 Hinweise für die Optimierung des Prozeßmodells abgeleitet werden.

**neutrale Ergebnisse**

Diese Ergebnisse sind hinsichtlich der Strukturanalyse unauffällig und müssen in diesem Zusammenhang nicht weiter betrachtet werden.

5

**speisende Ergebnisse**

Diese Ergebnisse wirken stark auf eine größere Zahl unmittelbar nachfolgender Ergebnisse und Tätigkeiten. Fehler oder Unzulänglichkeiten in solchen Ergebnissen können sich demzufolge vielfach verbreiten.

10

Solche Ergebnisse sollten hinsichtlich ihrer Einwirkung überschaubar gehalten und entsprechend überprüft werden.

15 Für eine Optimierung werden daher insbesondere folgende Möglichkeiten in Betracht gezogen:

⇒ Aufsplitten in parallel liegende Teilergebnisse, die jeweils weniger Einwirkungen besitzen. **Fig.5** zeigt ein Ergebnis 501 mit den vier Einwirkungen 502 bis 505. Durch Aufsplitten 506 des Ergebnisses 501 ergeben sich ein Teilergebnis 507 mit den Einwirkungen 509, 510 und ein Teilergebnis 508 mit den Einwirkungen 511, 512.

20

⇒ Einfügen einer Überprüfung, anhand derer sichergestellt wird, daß ein Ergebnis, das eine (vielfache) Einwirkung ausübt, überprüft wird. In **Fig.6** ist ein Ergebnis 601 mit Einwirkungen 602 bis 605 dargestellt. Durch die Überprüfung (engl.: Review) 607 des Ergebnisses 606 ergibt sich ein geprüftes Ergebnis 608 mit den Einwirkungen 609 bis 612.

25

30

**sammelnde Ergebnisse**

Diese Ergebnisse werden von einer größeren Zahl unmittelbar vorhergehender Ergebnisse und Tätigkeiten beeinflusst. Aufgrund der vielfältigen Einwirkungen, z.B. durch Daten aus unterschiedlichen Ergebnissen und durch Tätigkeiten vieler un-

35

terschiedlicher Bearbeiter, können solche Ergebnis zu Schwierigkeiten führen. Insbesondere kann eine termingerechte Fertigstellung eines Produkts bzw. eines technischen Systems gefährdet sein, eine Überschaubarkeit der Zusammenhänge wegen  
5 des stark ausgeprägten sammelnden Charakters verloren gehen oder Inkonsistenzen in den Daten auftreten.

Solche Ergebnisse werden insbesondere hinsichtlich eines Fertigstellungstermins sorgfältig überprüft, hinsichtlich des  
10 Inhalts überschaubar gehalten und nach der Fertigstellung auf Konsistenz geprüft werden.

Für eine Optimierung werden daher folgende Möglichkeiten in Betracht gezogen:

15

⇒ Es erfolgt eine Aufsplittung in parallel liegende Teilergebnisse. Dabei weisen die Teilergebnisse weniger Beeinflussungen auf, was dazu führt, daß deren jeweiliger Inhalt überschaubar und einfacher konsistent zu  
20 halten ist. In **Fig.7** ist ein Ergebnis 701 mit Beeinflussungen 702 bis 705 dargestellt. Die Aufsplittung erfolgt derart, daß zwei Beeinflussungen 707 und 708 auf ein Ergebnis 706 und zwei Beeinflussungen 710 und 711 auf ein Ergebnis 709 wirken. Die Ergebnisse 706  
25 und 709 werden daraufhin zusammengefaßt (siehe Einwirkung 712).

30

⇒ Einfügen einer Überprüfung, um das Ergebnis hinsichtlich der Konsistenz der vielfältigen aufgesammelten  
Inhalte zu prüfen. In **Fig.8** wirken zunächst auf ein Ergebnis 801 die Beeinflussungen 802 bis 805 ein. Die Umgestaltung erfolgt nun derart, daß ein Ergebnis 806,  
auf das Beeinflussungen 807 bis 810 einwirken überprüft wird (vgl. Review 812) und somit in einem geprüften Ergebnis 811 zusammengeführt wird.  
35

**puffernde Ergebnisse**

Diese Ergebnisse werden wenig beeinflusst und wirken gering. Die Erstellung solcher Ergebnisse kann zeitverzögernd wirken bzw. ganz überflüssig sein. Typisch sind Ergebnisse, die in  
5 einem sequentiellen Pfad liegen, dessen Tätigkeiten parallelisiert werden können oder es werden z.B. lediglich Formatumsatzungen der enthaltenen Daten (z.B. wegen eines Medienbruchs) vorgenommen.

10 Für eine Optimierung werden die folgenden Möglichkeiten in Betracht gezogen:

⇒ Ist eine Parallelisierung möglich?

15 **Fig.9** zeigt drei in Reihe geschaltete Ergebnisse 901, 902 und 903, wobei eine Tätigkeit  $T_a$  904 das Ergebnis 901 in das Ergebnis 902 und eine Tätigkeit  $T_b$  905 das Ergebnis 902 in das Ergebnis 903 überführt. Die Parallelisierung erfolgt nun derart, daß festgestellt wird, ob das Ergebnis 903 von dem Ergebnis 902 unabhängig  
20 ist. Ist dies der Fall, so kann direkt parallel von dem Ergebnis 901 zu dem Ergebnis 902 und dem Ergebnis 903 übergeführt werden. Dieser Sachverhalt ist gezeigt in **Fig.9** in der Anordnung der Ergebnisse 906, 907 und 908 untereinander.

25

⇒ Kann das Ergebnis entfallen?

In **Fig.10** sind die Ergebnisse 1001, 1002 und 1003 in einer Sequenz dargestellt, wobei eine Tätigkeit  $T_a$  1004 das Ergebnis 1001 in das Ergebnis 1002 und eine  
30 Tätigkeit  $T_b$  das Ergebnis 1002 in das Ergebnis 1003 überführt. Ist das Ergebnis 1002 nicht unbedingt notwendig, kann es entfallen. Es ergibt sich ein Übergang von einem Ergebnis 1006 zu einem Ergebnis 1008 anhand einer Tätigkeit  $T_c$  1007.

35

**kritische Ergebnisse**

Diese Ergebnisse werden von einer größeren Zahl unmittelbar vorhergehender Ergebnisse und Tätigkeiten beeinflusst. Andererseits wirken sie stark auf eine größere Zahl unmittelbar nachfolgender Ergebnisse und Tätigkeiten.

Aufgrund der vielfältigen Einwirkungen z.B. durch Daten aus unterschiedlichen Ergebnissen und durch Tätigkeiten vieler unterschiedlicher Bearbeiter können solche Ergebnisse problematisch sein. Insbesondere können die termingerechte Fertigstellung eines Systems gefährdet sein, die Überschaubarkeit wegen des stark sammelnden Charakters verloren gehen und Inkonsistenzen der enthaltenen Daten auftreten. Diese Probleme sind besonders kritisch, da sich aufgrund der breiten Einwirkung Fehler oder Unzulänglichkeiten in solchen Ergebnissen vielfach verbreiten können.

Die Ergebnisse werden hinsichtlich z.B. des Fertigstellungstermins sorgfältig überprüft, hinsichtlich Beeinflussung, Inhalt und Einwirkung überschaubar gehalten und nach der Fertigstellung eingehend geprüft.

Für eine Optimierung werden daher folgende Möglichkeiten in Betracht gezogen:

- 25       ⇒ Aufsplitten in parallel liegende Teilergebnisse, mit jeweils weniger Beeinflussungen und Einwirkungen (vgl. **Fig.11**).
  
- 30       ⇒ Aufsplitten in aufeinanderfolgende Ergebnisse mit einer dazwischen liegenden Review-Tätigkeit, durch die das Ergebnis geprüft wird (vgl. **Fig.12**).

## UMSETZUNG, REALISIERUNG

### Analyse

Im Rahmen einer Analyse eines Prozeßmodells und damit eines  
5 mit dem Prozeßmodell assoziierten technischen Systems wird  
vorzugsweise eine Abbildung gemäß Fig.4 eingesetzt. Anhand  
der Gleichungen (17) und (18) wird die Form des neutralen Be-  
reichs bestimmt. Dazu können diese Gleichungen als Teile ei-  
ner Modellierung oder einer Bildschirmoberfläche, z.B. als  
10 Schaltflächen, ausgestaltet sein.

Als Voreinstellung wird für den neutralen Bereich die Rauten-  
form und für die Faktoren der Gleichungen (17) und (18) der  
Wert "1" vorgesehen. Veränderungen an diesen Voreinstellungen  
15 werden vorzugsweise in dem Koordinatensystem von Fig.4 darge-  
stellt.

Nach Auswahl einer Schaltfläche "Analysieren" wird ein Analy-  
se-Algorithmus gestartet. Dieser Algorithmus ermittelt für  
20 jedes Ergebnis die Werte für Beeinflussung und Einwirkung au-  
tomatisch aus der graphischen Struktur, d.h. aus den Verknüp-  
fungen der einzelnen Modellelemente in dem Prozeßmodell. Die  
ermittelten Werte werden den einzelnen Ergebnissen im Prozeß-  
modell zugeordnet. Dies erfolgt zweckmäßig mittels dafür vor-  
25 gesehener Systemattribute. Zusätzlich werden die Mittelwerte  
für die Beeinflussung und Einwirkung aller Ergebnisse und die  
jeweiligen Standardabweichungen berechnet.

### Darstellen der Analyseergebnisse

30 Das Ergebnis der Analyse wird insbesondere in dem Koordina-  
tensystem dargestellt:

1. Lage und gewählte Größe der Analysebereiche "neutral",  
"speisend", "sammelnd", "puffernd", "kritisch";
2. Lage der Mittelwerte für Einfluß (Beeinflussung und Ein-  
35 wirkung);
3. Anzahl der Ergebnisse in jedem der fünf Analysebereiche  
("neutral", "speisend", "sammelnd", "puffernd", "kri-

tisch") sowie auf der Ordinate ("rein speisende" Ergebnisse) bzw. auf der Abszisse ("rein sammelnde" Ergebnisse);

5 4. Häufigkeitsverteilung: Wieviel Ergebnisse liegen an einer bestimmten Stelle im Koordinatensystem? Hierzu wird das Koordinatensystem schachbrettartig unterteilt. Jeder Koordinate mit ganzen Zahlen wird ein Feld dieses Schachbretts zugeordnet. Durch Zahlen in den Feldern des Schachbretts wird angegeben, wieviel Ergebnisse jeweils  
10 bei einer bestimmten Koordinate liegen.

5. Auflisten aller Ergebnisse (z.B. ihrer Bezeichnung nach), die in einem bestimmtem Analysebereich bzw. auf einem bestimmten Feld des "Schachbretts" liegen; Einstellen eines gewünschten Ergebnisses.

15

Nachdem das Analyse-Ergebnis dargestellt wurde, können die Faktoren (siehe Gleichungen (17) und (18)) und die Form des neutralen Bereichs verändert werden. Die Veränderungen werden im Koordinatensystem dargestellt. Insbesondere werden dabei  
20 die Punkte 1, 3 und 5 der Ergebnisdarstellung laufend aktualisiert.

### **Bestimmung/Kennzeichnung auffälliger Modellelemente**

Nachdem die Analyse durchgeführt wurde, kann eine Schaltfläche mit der Bezeichnung "Modellelemente einfärben" ausgewählt  
25 werden. Dadurch öffnet sich bevorzugt ein Dialogfenster, das für jeden der fünf Analysebereiche ("neutral", "speisend", "sammelnd", "puffernd", "kritisch") sowie für die auf der Ordinate ("rein speisend") bzw. auf der Abszisse ("rein sammelnd")  
30 liegenden Ergebnisse anbietet, auf welche Art sie hervorgehoben werden sollen. Vorzugsweise gibt es dafür zu jedem Bereich eine Farbpalette, wobei für jeden Bereich bereits eine andere Farbe voreingestellt ist. Also z.B. schwarz für Ergebnisse im "neutralen" Bereich, rot für "kritische"  
35 Ergebnisse etc. .Durch anklicken der Schaltfläche "Einfärben" können im Prozeßmodell die Ergebnisse farblich markiert werden.

Fig.13 zeigt eine Tabelle mit Beispielen für eine Beeinflussung  $B_E$  eines Ergebnisses durch vorangegangene Ergebnisse und Tätigkeiten. Im Rahmen der obigen Ausführungen ist die Fig.13  
5 aus sich heraus verständlich.

In Fig.14 ist eine Prozessoreinheit PRZE dargestellt. Die Prozessoreinheit PRZE umfaßt einen Prozessor CPU, einen Speicher SPE und eine Input/Output-Schnittstelle IOS, die über  
10 ein Interface IFC auf unterschiedliche Art und Weise genutzt wird: Über eine Grafikschnittstelle wird eine Ausgabe auf einem Monitor MON sichtbar und/oder auf einem Drucker PRT ausgegeben. Eine Eingabe erfolgt über eine Maus MAS oder eine Tastatur TAST. Auch verfügt die Prozessoreinheit PRZE über  
15 einen Datenbus BUS, der die Verbindung von einem Speicher MEM, dem Prozessor CPU und der Input/Output-Schnittstelle IOS gewährleistet. Weiterhin sind an den Datenbus BUS zusätzliche Komponenten anschließbar, z.B. zusätzlicher Speicher, Datenspeicher (Festplatte) oder Scanner.

Patentansprüche

1. Verfahren zur Vorverarbeitung
  - a) bei dem Wirkungen von Komponenten eines Prozeßmodells  
5 auf weitere Komponenten bestimmt werden;
  - b) bei dem anhand der Wirkungen die Vorverarbeitung  
durchgeführt wird.
  
2. Verfahren nach Anspruch 1,  
10 bei dem die Vorverarbeitung eine Optimierung des Prozeß-  
modells ist.
  
3. Verfahren nach Anspruch 2,  
15 bei dem die Optimierung erfolgt durch mindestens einen  
der folgenden Schritte:
  - a) Parallelisierung von Komponenten;
  - b) Eliminierung einer Komponente;
  - c) Einführung einer geprüften Zwischenkomponente.
  
- 20 4. Verfahren nach einem der vorhergehenden Ansprüche,  
bei dem die Komponenten ihrer Bedeutung nach unterschied-  
den werden als Ergebnisse und Tätigkeiten.
  
5. Verfahren nach Anspruch 4,  
25 bei dem mindestens eine der folgenden Wirkungen bestimmt  
wird:
  - a) Einfluß mindestens eines Ergebnisses, das einer Tätig-  
keit vorausgeht;
  - b) Einfluß einer Tätigkeit auf mindestens ein nachfolgen-  
30 des Ergebnis;
  - c) Einfluß mindestens einer Tätigkeit, die einem Ergebnis  
vorausgeht;
  - d) Einfluß eines Ergebnisses auf mindestens eine nachfol-  
gende Tätigkeit;

6. Verfahren nach einem der vorhergehenden Ansprüche, bei dem mit der Vorverarbeitung eine Strukturanalyse durchgeführt wird.
- 5 7. Verfahren nach Anspruch 6, bei dem die Strukturanalyse in Form einer Abbildung erfolgt, wobei anhand der Abbildung ein für eine Optimierung geeigneter Bereich ermittelt wird.
- 10 8. Verfahren nach einem der vorhergehenden Ansprüche, bei dem das Ergebnis der Vorverarbeitung zum Entwurf eines technischen Systems eingesetzt wird.
9. Anordnung zur Vorverarbeitung,  
15 bei der eine Prozessoreinheit vorgesehen ist, die derart eingerichtet ist, daß
  - a) Wirkungen von Komponenten eines Prozeßmodells auf weitere Komponenten bestimmbar sind;
  - b) anhand der Wirkungen die Vorverarbeitung durchführbar  
20 ist.
10. Computerprogramm  
anhand dessen beim Laden und Ausführen auf einer Prozessoreinheit die folgenden Schritte ausführbar sind:  
25
  - a) es werden Wirkungen von Komponenten eines Prozeßmodells auf weitere Komponenten bestimmt;
  - b) anhand der Wirkungen wird die Vorverarbeitung durchgeführt.

FIG 1

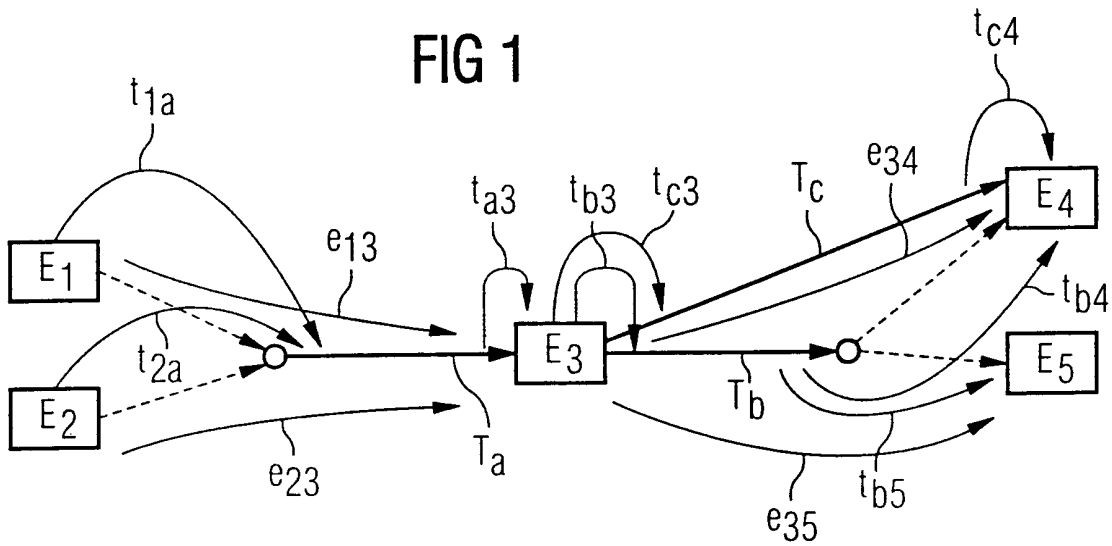

FIG 2

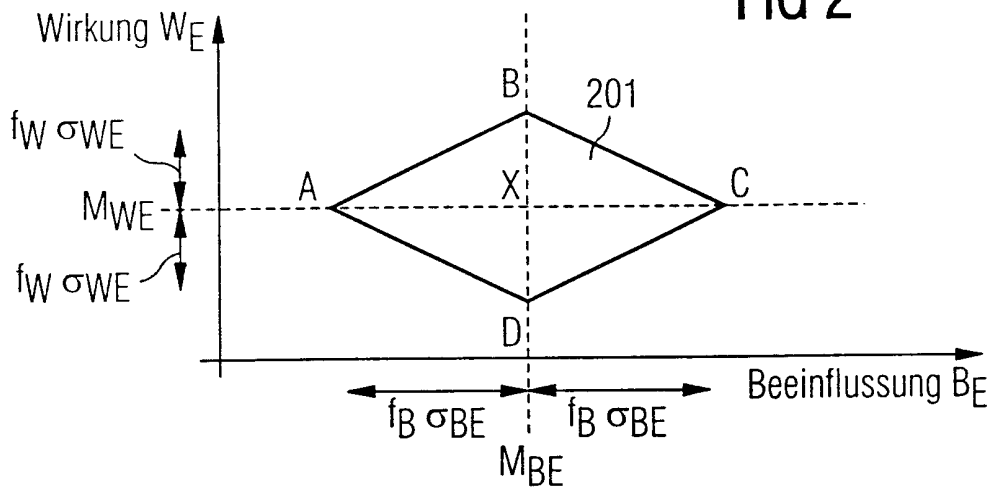

FIG 3

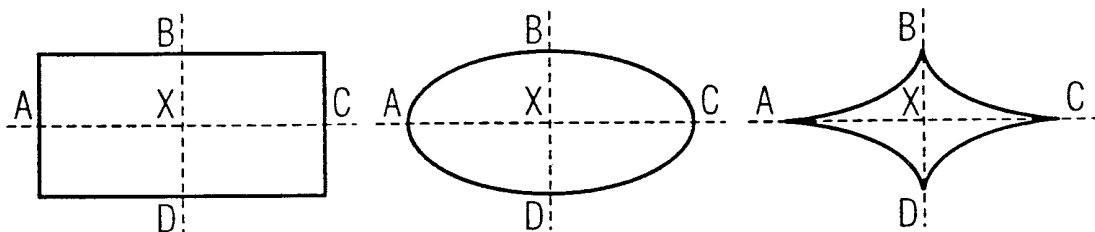

FIG 4

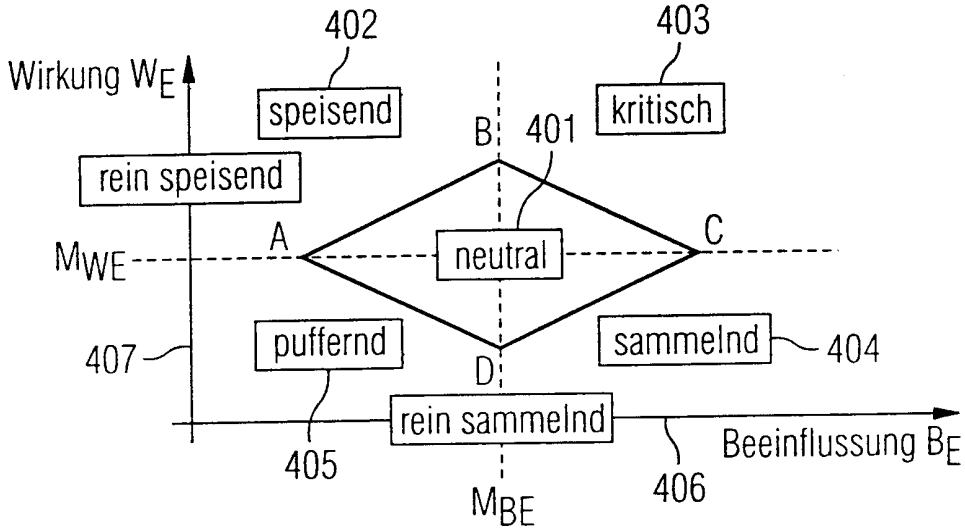

FIG 5

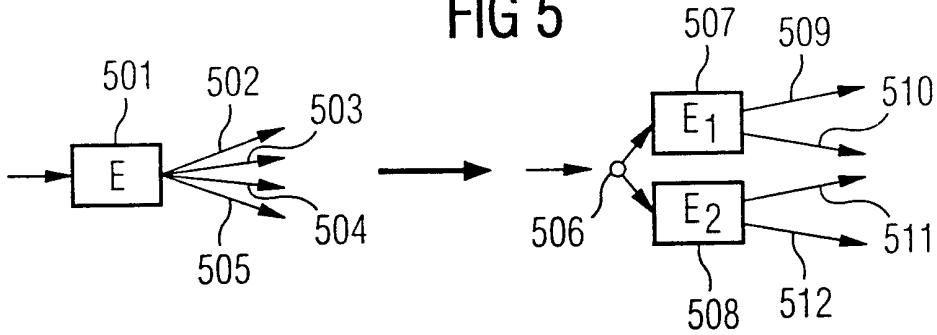

FIG 6

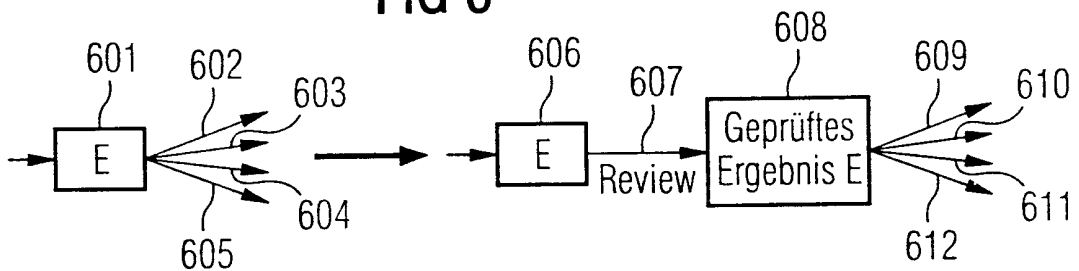

FIG 7

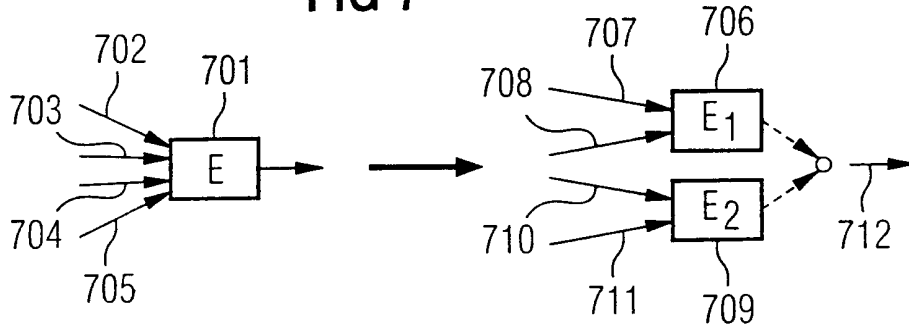

FIG 8

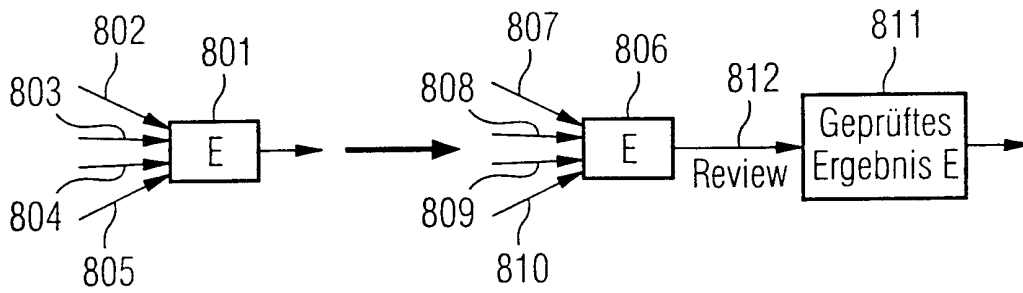

FIG 9

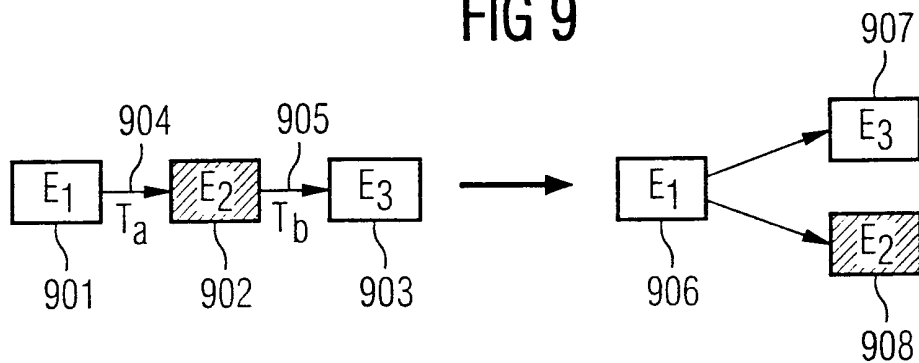

FIG 10

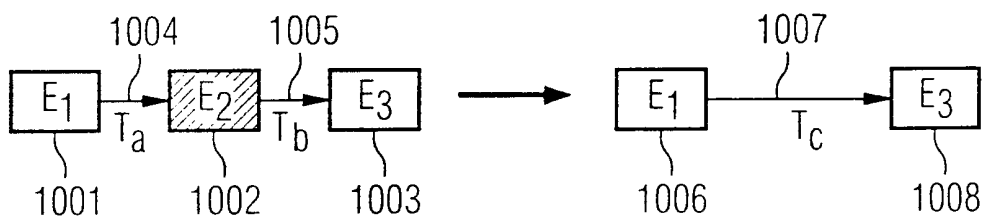

FIG 11

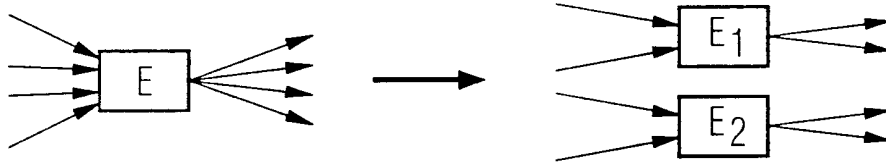

FIG 12

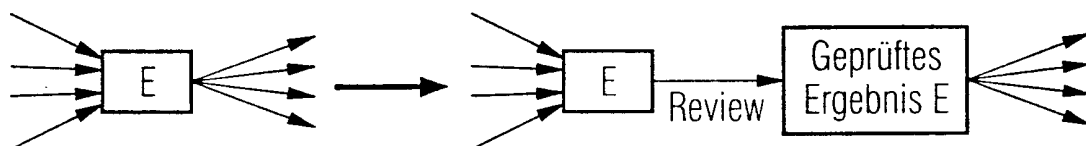

FIG 13



Struktur	beeinflussende Ergebnisse	beeinflussende Tätigkeiten	Beeinflussung BE
	3	3	6
	3	2	5
	3	1	4
	3	2	5
	1	2	3
	1	2	3
	1	1	2
	1	1	2
	0	0	0
	0	0	0

FIG 14

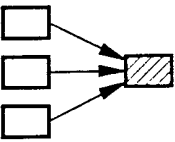
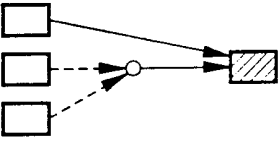
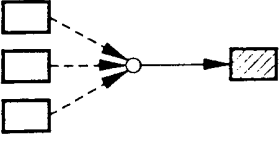
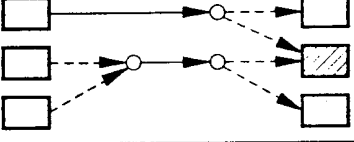
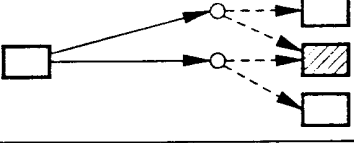
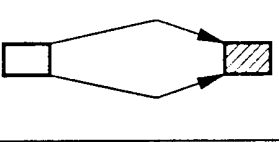
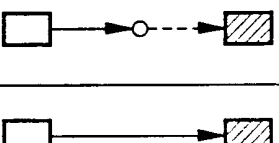
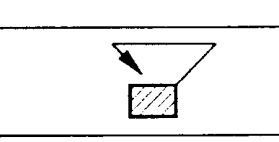
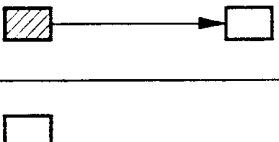

# INTERNATIONAL SEARCH REPORT

International Application No

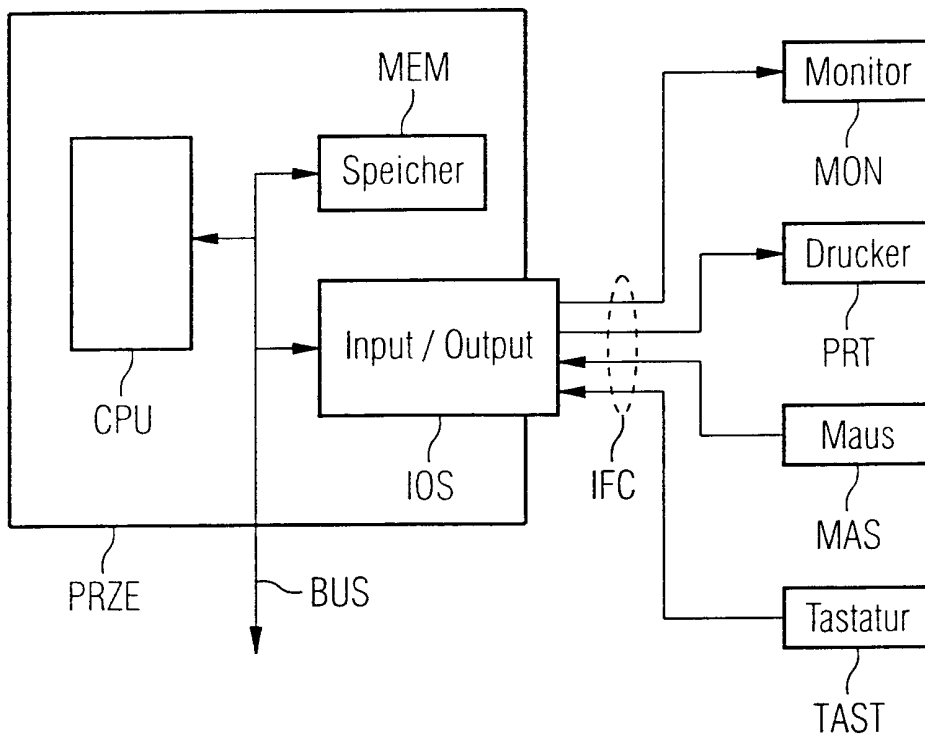
PCT/DE 00/02299

**A. CLASSIFICATION OF SUBJECT MATTER**

IPC 7 G05B17/02

According to International Patent Classification (IPC) or to both national classification and IPC

**B. FIELDS SEARCHED**

Minimum documentation searched (classification system followed by classification symbols)

IPC 7 G05B

Documentation searched other than minimum documentation to the extent that such documents are included in the fields searched

Electronic data base consulted during the international search (name of data base and, where practical, search terms used)

EPO-Internal

**C. DOCUMENTS CONSIDERED TO BE RELEVANT**

Category °	Citation of document, with indication, where appropriate, of the relevant passages	Relevant to claim No.
A	EP 0 659 996 A (DAIMLER BENZ AEROSPACE AG) 28 June 1995 (1995-06-28) column 1, line 52 -column 2, line 32 ---	1,10
A	WO 98 24010 A (HOFMANN REIMAR ;SIEMENS AG (DE); TRESP VOLKER (DE)) 4 June 1998 (1998-06-04) claim 1 ---	1,10
A	DE 43 19 926 A (CEGELEC LEVALLOIS PERRET) 23 December 1993 (1993-12-23) column 3, line 54 -column 5, line 11 ---	1
A	FR 2 724 744 A (ASS POUR LE DEV DE L ENSEIGNEM) 22 March 1996 (1996-03-22) claim 1 ---	
	-/--	



Further documents are listed in the continuation of box C.



Patent family members are listed in annex.

° Special categories of cited documents :

- \*A\* document defining the general state of the art which is not considered to be of particular relevance
- \*E\* earlier document but published on or after the international filing date
- \*L\* document which may throw doubts on priority claim(s) or which is cited to establish the publication date of another citation or other special reason (as specified)
- \*O\* document referring to an oral disclosure, use, exhibition or other means
- \*P\* document published prior to the international filing date but later than the priority date claimed

- \*T\* later document published after the international filing date or priority date and not in conflict with the application but cited to understand the principle or theory underlying the invention
- \*X\* document of particular relevance; the claimed invention cannot be considered novel or cannot be considered to involve an inventive step when the document is taken alone
- \*Y\* document of particular relevance; the claimed invention cannot be considered to involve an inventive step when the document is combined with one or more other such documents, such combination being obvious to a person skilled in the art.
- \*&\* document member of the same patent family

Date of the actual completion of the international search

22 November 2000

Date of mailing of the international search report

28/11/2000

Name and mailing address of the ISA

European Patent Office, P.B. 5818 Patentlaan 2  
NL - 2280 HV Rijswijk  
Tel. (+31-70) 340-2040, Tx. 31 651 epo nl,  
Fax: (+31-70) 340-3016

Authorized officer

Kelperis, K

# INTERNATIONAL SEARCH REPORT

International Application No  
PCT/DE 00/02299

**C.(Continuation) DOCUMENTS CONSIDERED TO BE RELEVANT**

Category °	Citation of document, with indication, where appropriate, of the relevant passages	Relevant to claim No.
A	WO 97 12300 A (BOIQUAYE WILLIAM J N O) 3 April 1997 (1997-04-03) figure 2 ---	
A	EP 0 877 329 A (ATHENA TELECOM LAB INC) 11 November 1998 (1998-11-11) column 2, line 25 -column 6, line 32 ---	
A	EP 0 411 873 A (WESTINGHOUSE ELECTRIC CORP) 6 February 1991 (1991-02-06) -----	

# INTERNATIONAL SEARCH REPORT

Information on patent family members

International Application No

PCT/DE 00/02299

Patent document cited in search report	Publication date	Patent family member(s)	Publication date
EP 0659996 A	28-06-1995	CN 1109972 A DE 4421950 A JP 7260633 A	11-10-1995 14-06-1995 13-10-1995
WO 9824010 A	04-06-1998	EP 0941505 A	15-09-1999
DE 4319926 A	23-12-1993	FR 2692688 A BE 1006423 A ES 2076088 A GB 2267979 A, B IT 1261062 B NL 9301068 A	24-12-1993 23-08-1994 16-10-1995 22-12-1993 08-05-1996 17-01-1994
FR 2724744 A	22-03-1996	NONE	
WO 9712300 A	03-04-1997	NONE	
EP 0877329 A	11-11-1998	AU 1210897 A WO 9725680 A	01-08-1997 17-07-1997
EP 0411873 A	06-02-1991	JP 3071203 A KR 157052 B US 5331579 A	27-03-1991 18-02-1999 19-07-1994

# INTERNATIONALER RECHERCHENBERICHT

Internationales Aktenzeichen

PCT/DE 00/02299

**A. KLASSIFIZIERUNG DES ANMELDUNGSGEGENSTANDES**  
IPK 7 G05B17/02

Nach der Internationalen Patentklassifikation (IPK) oder nach der nationalen Klassifikation und der IPK

**B. RECHERCHIERTE GEBIETE**

Recherchierter Mindestprüfstoff (Klassifikationssystem und Klassifikationssymbole)  
IPK 7 G05B

Recherchierte aber nicht zum Mindestprüfstoff gehörende Veröffentlichungen, soweit diese unter die recherchierten Gebiete fallen

Während der internationalen Recherche konsultierte elektronische Datenbank (Name der Datenbank und evtl. verwendete Suchbegriffe)

EPO-Internal

**C. ALS WESENTLICH ANGESEHENE UNTERLAGEN**

Kategorie*	Bezeichnung der Veröffentlichung, soweit erforderlich unter Angabe der in Betracht kommenden Teile	Betr. Anspruch Nr.
A	EP 0 659 996 A (DAIMLER BENZ AEROSPACE AG) 28. Juni 1995 (1995-06-28) Spalte 1, Zeile 52 -Spalte 2, Zeile 32 ---	1, 10
A	WO 98 24010 A (HOFMANN REIMAR ;SIEMENS AG (DE); TRESP VOLKER (DE)) 4. Juni 1998 (1998-06-04) Anspruch 1 ---	1, 10
A	DE 43 19 926 A (CEGELEC LEVALLOIS PERRET) 23. Dezember 1993 (1993-12-23) Spalte 3, Zeile 54 -Spalte 5, Zeile 11 ---	1
A	FR 2 724 744 A (ASS POUR LE DEV DE L ENSEIGNEM) 22. März 1996 (1996-03-22) Anspruch 1 ---	
	-/--	

Weitere Veröffentlichungen sind der Fortsetzung von Feld C zu entnehmen

Siehe Anhang Patentfamilie

- \* Besondere Kategorien von angegebenen Veröffentlichungen :
  - \*A\* Veröffentlichung, die den allgemeinen Stand der Technik definiert, aber nicht als besonders bedeutsam anzusehen ist
  - \*E\* älteres Dokument, das jedoch erst am oder nach dem internationalen Anmeldedatum veröffentlicht worden ist
  - \*L\* Veröffentlichung, die geeignet ist, einen Prioritätsanspruch zweifelhaft erscheinen zu lassen, oder durch die das Veröffentlichungsdatum einer anderen im Recherchenbericht genannten Veröffentlichung belegt werden soll oder die aus einem anderen besonderen Grund angegeben ist (wie ausgeführt)
  - \*O\* Veröffentlichung, die sich auf eine mündliche Offenbarung, eine Benutzung, eine Ausstellung oder andere Maßnahmen bezieht
  - \*P\* Veröffentlichung, die vor dem internationalen Anmeldedatum, aber nach dem beanspruchten Prioritätsdatum veröffentlicht worden ist
- \*T\* Spätere Veröffentlichung, die nach dem internationalen Anmeldedatum oder dem Prioritätsdatum veröffentlicht worden ist und mit der Anmeldung nicht kollidiert, sondern nur zum Verständnis des der Erfindung zugrundeliegenden Prinzips oder der ihr zugrundeliegenden Theorie angegeben ist
- \*X\* Veröffentlichung von besonderer Bedeutung; die beanspruchte Erfindung kann allein aufgrund dieser Veröffentlichung nicht als neu oder auf erfinderischer Tätigkeit beruhend betrachtet werden
- \*Y\* Veröffentlichung von besonderer Bedeutung; die beanspruchte Erfindung kann nicht als auf erfinderischer Tätigkeit beruhend betrachtet werden, wenn die Veröffentlichung mit einer oder mehreren anderen Veröffentlichungen dieser Kategorie in Verbindung gebracht wird und diese Verbindung für einen Fachmann naheliegend ist
- \*&\* Veröffentlichung, die Mitglied derselben Patentfamilie ist

Datum des Abschlusses der internationalen Recherche	Absendedatum des internationalen Recherchenberichts
22. November 2000	28/11/2000

Name und Postanschrift der Internationalen Recherchenbehörde Europäisches Patentamt, P.B. 5818 Patentlaan 2 NL - 2280 HV Rijswijk Tel. (+31-70) 340-2040, Tx. 31 651 epo nl, Fax: (+31-70) 340-3016	Bevollmächtigter Bediensteter  Kelperis, K
---	--

# INTERNATIONALER RECHERCHENBERICHT

Internationales Aktenzeichen

PCT/DE 00/02299

## C.(Fortsetzung) ALS WESENTLICH ANGESEHENE UNTERLAGEN

Kategorie*	Bezeichnung der Veröffentlichung, soweit erforderlich unter Angabe der in Betracht kommenden Teile	Betr. Anspruch Nr.
A	WO 97 12300 A (BOIQUAYE WILLIAM J N O) 3. April 1997 (1997-04-03) Abbildung 2 ---	
A	EP 0 877 329 A (ATHENA TELECOM LAB INC) 11. November 1998 (1998-11-11) Spalte 2, Zeile 25 -Spalte 6, Zeile 32 ---	
A	EP 0 411 873 A (WESTINGHOUSE ELECTRIC CORP) 6. Februar 1991 (1991-02-06) -----	

# INTERNATIONALER RECHERCHENBERICHT

Angaben zu Veröffentlichungen, die zur selben Patentfamilie gehören

Internationales Aktenzeichen

PCT/DE 00/02299

Im Recherchenbericht angeführtes Patentdokument	Datum der Veröffentlichung	Mitglied(er) der Patentfamilie	Datum der Veröffentlichung
EP 0659996 A	28-06-1995	CN 1109972 A DE 4421950 A JP 7260633 A	11-10-1995 14-06-1995 13-10-1995
WO 9824010 A	04-06-1998	EP 0941505 A	15-09-1999
DE 4319926 A	23-12-1993	FR 2692688 A BE 1006423 A ES 2076088 A GB 2267979 A, B IT 1261062 B NL 9301068 A	24-12-1993 23-08-1994 16-10-1995 22-12-1993 08-05-1996 17-01-1994
FR 2724744 A	22-03-1996	KEINE	
WO 9712300 A	03-04-1997	KEINE	
EP 0877329 A	11-11-1998	AU 1210897 A WO 9725680 A	01-08-1997 17-07-1997
EP 0411873 A	06-02-1991	JP 3071203 A KR 157052 B US 5331579 A	27-03-1991 18-02-1999 19-07-1994