

, 가 (19) , (21) (11)
(14) (11) - (2) , (2)
(3) (11) . , - (2)

1

1 17 ,

가 (waste), (sludge),

" (refuse)" , ,

가 (main bunker) ,
가 . ,

(discharge cone) ,

가 .

(wagons) ,

가

가

1

17

, - 가
 ,
 , (ram) - 가 , - 가
 , 가 ,
 (gas - tight plug) - , -
 - 가 가 (negative pressure) 가
 , 가
 - 가 (batches) (flap) (hanging flap) (standing
 flap) , 가
 ing flap) , 가 (charging hole) 가 (self - clos
 , - 가 ,
 , (partition) - 가 ,
 , 가 가), 가 ,
 가 가 ,
 , ,
 , 가 가 , 가

(shunting)

1

2

3

2

8)

(1) (2) (3) (5) (8) (4) (3) (2) (1) (3) (2) (3) (8) (4) (3) (8) (discharge cone) (dead area) (8)

(11) (13) 1a (grab) (4) (2) 가 1 (12) (14) (11) (3) (loading hatch) (12) (flaps) (13) (filling aperture) (11) (2) (12) (19) (18) (11) (15) (2) (12) (19a) (weighing) (19b)

(11) (2) (3) 가 가 가 가

1b 19a (12) (18) (21) (13) (1) (12) (19a) (weighing) (19b)

2, 1 (11) (2) (2) (16) (15) (15) (16) (14) (2) (11) 가 가 (11) (12) (1) (14) (4) (2) (2) (3) 가 (11) (2) (2) (3) 2 (11) (2) 가 가 (11), (2) (3)가 (11) 2 (13) 가 가 (12) 가 가 (12) 1 (3)가 가 (3) 가 3 (11) (2) (15) 1 (16) (11) (15) (22) (2) (23) (15) 가 (22) 가 (15) (17) 가 가 (1) 가 가 1 (1)가 (11) (12) 가 (weighing apparatus) 3 (19) (19) (12) 2 (19) (19) (19) 2 (11) (12) (11) (12)

(57)

1.

(1)

가

, (19) (21) (11)
 , (1) (2)
 , (1) (1)
 (3) / (3)
 2.
 1 , (11)
 3.
 1 2 , (11) - (2)
 - (2) (11)
 4.
 1 3 , (11) - (2)
 - (2) , 가 가
 가
 5.
 4 , (22,23) (15) (11) - (2)
 6.
 1 5 , (22,23) 가
 7.
 1 6 , (11) (12)
 (11)
 8.
 1 7 , (11) (11) ((12)
 12) (11)
 9.
 7 8 , (11) (12) 가 (13)
 10.

2 7 (11) (12) (18) (19) (19) (12) (19) (19) 가 (12) (18) (19) .

11.

10 (11) (12) (19) (11) .

12.

2 9 (11) 가 (1) .

13.

12 가 가 (6) .

14.

12 13 .

15.

12 14 가 / 가 .

16.

1 (1) 15 (sluices) (6) 가 .

17.

(6) (6) (1) 가 , (1) (3) , - (2) , (3) (2) (2) (3) (11) .

18.

17 , (4) (4) .

19.

17 18 , - (2) (3) (8)

20.

17 19 , - (2)가 (11) (11)

21.

17 20 , - (2) (11)

22.

17 21 , (11) (11) -
 (2) (15) 가 가 (14) , (14)

23.

20 22 , (11) (12)

24.

23 , (12)

25.

23 24 , (12) (13) 가 -

26.

17 25 , (11) / 가 (12)가

27.

22 26 , (14) - (2)
 (5) (11) 가 (14)

28.

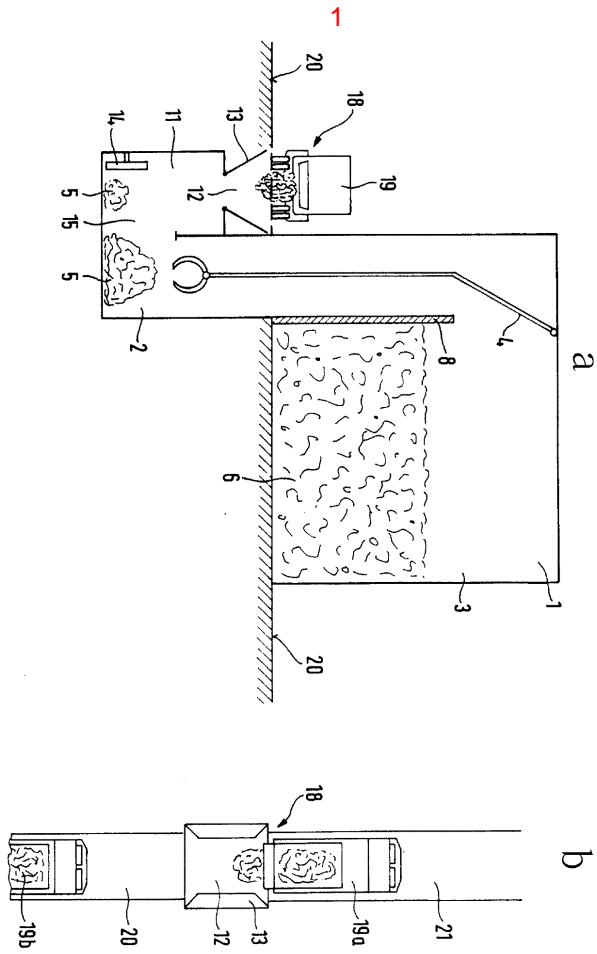

2

