

(19)
(12)

(KR)
(Y1)

(51) 。 Int. Cl. ⁷
B05B 1/04

(45)
(11)
(24)

2003 02 19
20 - 0305052
2003 02 07

(21) 20 - 2002 - 0036074
(22) 2002 12 03

(73) () . . .
268 - 1

(72) 3 303 904

803 401

(74)
:

가 :

(54)

가 , 가 가
2 가 가 가 가
가 . 가 가 ,

5

LCD, , FPD, , , , ,

1

2

3

4

5

6 5

* *

10 : 12 :

13 : 14 :

15 : 16 :

17 : 2 18 :

(LCD), (FPD)

가

(純水)

1 3

가

1 3

1 (3) (1) (4) (3) 가 (3) 가 (2) (3)

2 ,가 (5) (6) 가 (5) (5) 가 (6) 가 (6) (7) 가

3 2 (9) 가 (8)

, 1 가 가 , 2 가가 . , 3

가

가 , 가 가 , 가 2

가 , 가 . , 가 .

, , 가

4 5 가

(10) (12) , 5 가 (12) (10) (10) (15) (12) (15)

(10) , (15) (12)
 (13)가 (13) . (12)

(10) (16) , (16) (14) (12)
 (12) (15) , (14) (16)

(14) 2 (17) 2 (17) 2 , (14)
 가 , 3 (10)

(14) 2 (17) (18)가 (18)
 (12) (14) 가 (18) (12) (14)
 가

11 (10) (10a, 10b) (12, 17)
 (14) (10a, 10b) (10a, 10b) (10)

가 , (13) (12)
 (14) (16) (16) 가 (14)

2 (17) 가 (14)

6 5 (15) (18) (15) (18) (18)

가 가 가

가 가 가

(57)

1.

가 가 , 가 ,

가

가 2

.

2.

1

,

가

가

3.

2

,

가

4.

1

,

5.

4

,

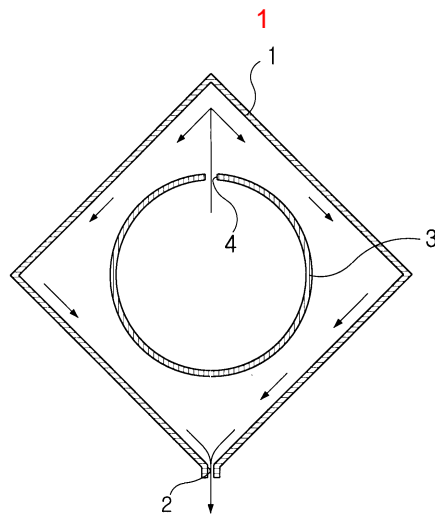

2

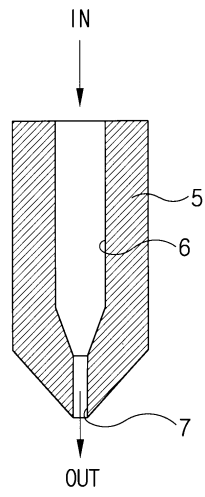

3

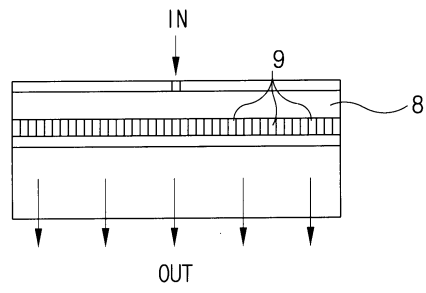

4

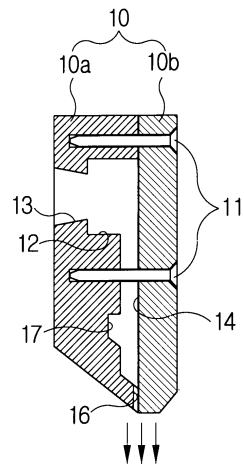

5

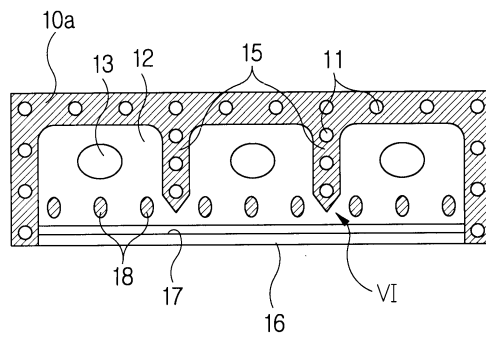

6

