



ФЕДЕРАЛЬНАЯ СЛУЖБА
ПО ИНТЕЛЛЕКТУАЛЬНОЙ СОБСТВЕННОСТИ

(12) ОПИСАНИЕ ПОЛЕЗНОЙ МОДЕЛИ К ПАТЕНТУ

(52) СПК
A47C 3/02 (2024.01)

(21)(22) Заявка: 2024107809, 26.03.2024

(24) Дата начала отсчета срока действия патента:
26.03.2024

Дата регистрации:
11.07.2024

Приоритет(ы):

(22) Дата подачи заявки: 26.03.2024

(45) Опубликовано: 11.07.2024 Бюл. № 20

Адрес для переписки:

428000, г. Чебоксары, ул. Правая набережная
Сугутки, 7, кв. 207, Пегасов Максим
Леонидович

(72) Автор(ы):

Пегасов Максим Леонидович (RU)

(73) Патентообладатель(и):

Пегасов Максим Леонидович (RU)

(56) Список документов, цитированных в отчете
о поиске: CN 212754926 U, 23.03.2021. CN
209573956 U, 05.11.2019. RU 222104 U1,
11.12.2023. RU 225812 U1, 07.05.2024. RU 224206
U1, 19.03.2024.

(54) Стойка для подвешного кресла

(57) Реферат:

Полезная модель относится к мебели промышленной, в частности к конструкции подвесных изделий, осуществляющих процесс качания (кресла-качели, диваны-качели, подвесные колыбели и т.д.). Предлагаемое техническое решение направлено на обеспечение удобства монтажа-демонтажа при одновременном увеличении надежности стойки.

Техническое решение достигается за счет конструкции стойки, содержащей составную вертикальную дугу, к нижней части которой с помощью неразъемного соединения прикреплены соединительные трубы, а к концам соединительных труб с помощью разъемного соединения прикреплены опорные трубы. 5 з.п. ф-лы, 2 ил.

RU
227211
U1

RU
227211
U1

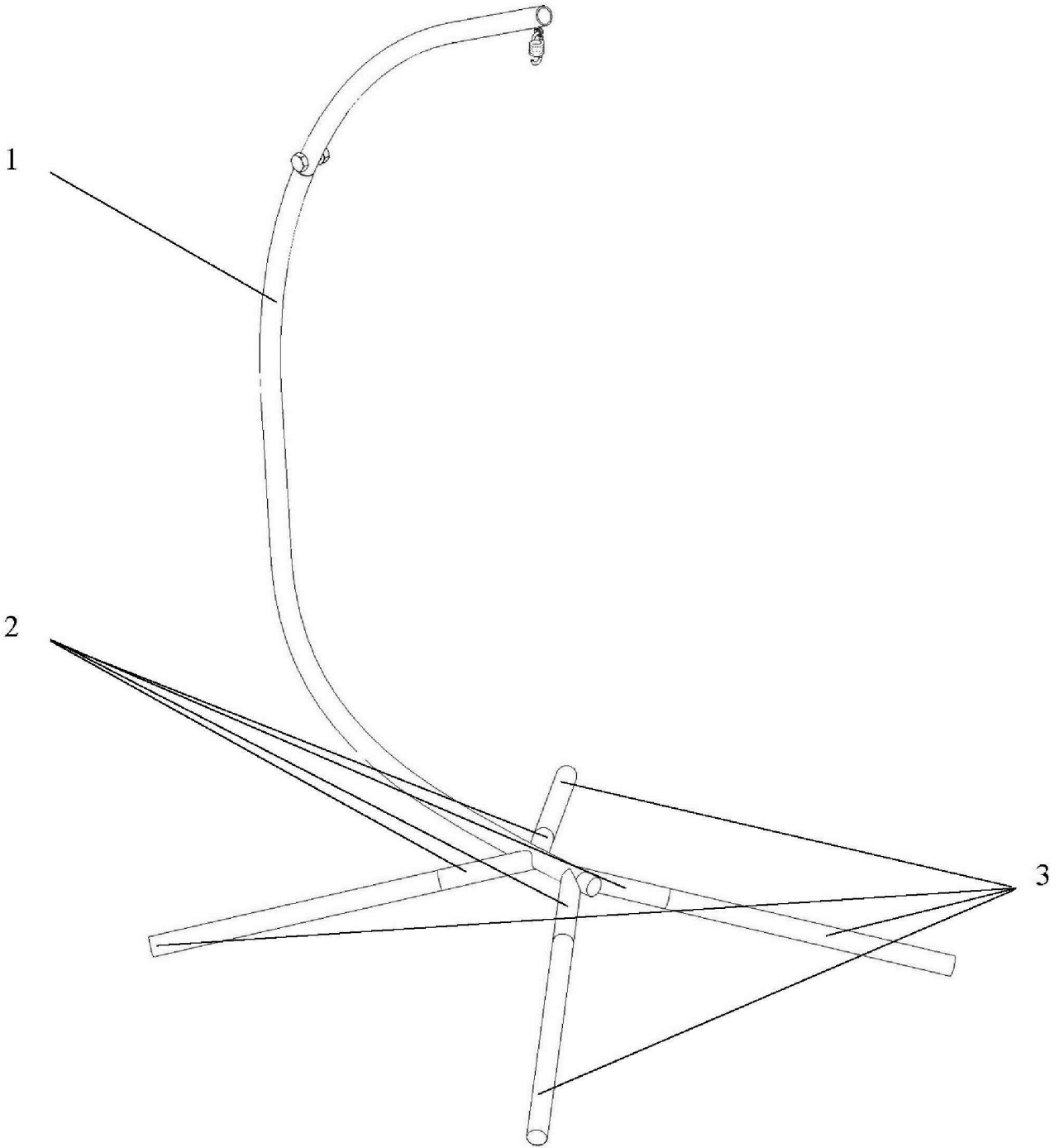

Фиг. 1

Полезная модель относится к мебельной промышленности, в частности к конструкции подвесных изделий, осуществляющих процесс качания (кресла-качели, диваны-качели, подвесные колыбели и т.д.).

Широкую актуальность приобретают подвесные кресла, напоминающие по форме полусферу. Однако опыт использования таких кресел показывает, что стойки, на которые устанавливаются такие подвесные кресла, являются наиболее подверженными деформациям и разрушениям деталями. В частности, чрезвычайно важно, чтобы опорная часть была достаточно надежной и функциональной. При этом необходимо отметить, что также важно, чтобы стойка была сборно-разборной, так как затраты на логистику в значительной степени влияют на себестоимость товара, и чем меньше места занимает товар при транспортировке, тем меньше будет себестоимость окончательного товара.

Наиболее близким по сущности аналогом – прототипом будет являться стойка, описанная в патенте РФ на CN 208096493 U от 16.11.2018.

В указанном патенте представлена стойка для подвесного кресла, содержащая опору 1, которая оснащена несколькими ветвями опорной трубы и нижней опорной изогнутой трубой, а также подсоединен ремень безопасности, ветви опорной трубы имеют стальные ножки, которые соединяются с помощью винтового соединения, верхний конец изгибаемой трубы соединяется с составной вертикальной трубой, в верхней части которого установлен штифт, нижний конец штифта соединяет карабин, а карабин подвешивается на цепочке, для подвеса кресла используется П-образная или U-образная кнопка.

Данная конструкция имеет ряд положительных качеств, однако нуждается в доработке, так как есть некоторые особенности, которые могут привести к снижению надежности и повышению себестоимости изготовления основания. В частности, в случае, если указанная опора с ветвями опорных труб будут представлять собой единую конструкцию, то места стыков этих элементов будут иметь низкую прочность, ввиду сложности проработки при изготовлении этой конструкции в цельном виде.

Таким образом, предлагаемое техническое решение направлено на обеспечение удобства монтажа-демонтажа при одновременном увеличении надежности стойки. Техническое решение достигается за счет конструкции стойки, содержащего составную вертикальную дугу, к нижней части которой с помощью неразъемного соединения прикреплены соединительные трубы, а к концам соединительных труб с помощью разъемного соединения прикреплены опорные трубы.

Удобство монтажа-демонтажа обеспечивается легко разбирающейся конструкцией, а также за счет составной конструкции вертикальной дуги, а также благодаря разъемному соединению соединительных труб и опорных труб. Благодаря наличию указанных разъемных соединений удастся легко разбирать указанную стойку и поместить ее в небольшой объем в разобранном виде, и так же легко, при необходимости, собрать.

Сохранение надежности обеспечит наличие неразъемного соединения, в частности, сварочного соединения опорных труб и вертикальной стойки. Так как в этом случае, части опорных труб и вертикальной дуги будут изготавливаться отдельно, и будут соединены между собой посредством сварки, которое обеспечит надёжное соединение этих элементов.

Функционирование полезной модели поясняется фиг. 1, на которой представлен общий вид стойки и обозначены:

- 1 - составная вертикальная дуга;
- 2 - соединительные трубы;

3 - опорные трубы.

На фиг. 2 представлено место соединения нижней части вертикальной дуги и соединительных труб.

Составная вертикальная дуга 1 может состоять из нескольких трубчатых элементов, которые соединены между собой посредством разъемного соединения (использование резьбовых крепежных элементов), неразъемного соединения (к примеру, предусматривается возможность использования клепок или любого другого способа получения неразъемного соединения), либо один из соединяемых между собой концов трубы обжимается и вставляется стыкуемую трубу, для фиксации положения труб относительно друг друга может использоваться шариковый фиксатор.

В верхней части вертикальной дуги предусмотрено сквозное отверстие для крепежного элемента, предназначенного для подвеса.

К нижнему краю составной вертикальной дуги 1 посредством неразъемного соединения, в частности сварки, прикреплены соединительные трубы 2. Сварка осуществляется по наружному контуру соединительных труб 2.

Далее к соединительным трубам с помощью разъемного соединения (использование резьбовых крепежных элементов) прикрепляются опорные трубы 3.

Количество опорных труб и соединительных труб может быть разным, равным более 3.

Под опорными трубами присутствуют винтовые регулировочные ножки.

Один из соединяемых между собой концов труб обжимается и вставляется стыкуемую трубу, для фиксации положения труб относительно друг друга может использоваться шариковый фиксатор.

К концам опорных труб могут быть присоединены ножки, позволяющие обеспечить более плотный и прямолинейный контакт с опорной поверхностью – полом.

Также, возможно изготовление опорных труб составными, состоящими из нескольких частей.

Транспортировку и хранение данной стойки для подвесного кресла производят в разобранном виде, то есть в виде двух отдельных деталей консоли, трех деталей опоры и крепежных элементов.

(57) Формула полезной модели

1. Стойка для подвесного кресла, содержащая составную вертикальную дугу, соединительные трубы, опорные трубы, в верхней части вертикальной дуги предусмотрено сквозное отверстие для крепежного элемента, предназначенного для подвеса, отличающаяся тем, что соединительные трубы по наружному контуру прикреплены к нижней части вертикальной дуги с помощью сварки, а опорные трубы с помощью разъемного соединения прикреплены к концам соединительных труб.

2. Стойка для подвесного кресла по п. 1, отличающаяся тем, что к концам опорных труб примыкают ножки.

3. Стойка для подвесного кресла по пп. 1, 2, отличающаяся тем, что для соединения соединительных труб и опорных труб один из соединяемых между собой концов трубы обжимается и вставляется в стыкуемую трубу с большим диаметром.

4. Стойка для подвесного кресла по пп. 1-3, отличающаяся тем, что для фиксации положения соединительных и опорных труб относительно друг друга используется шариковый фиксатор.

5. Стойка для подвесного кресла по пп. 1-4, отличающаяся тем, что опорные трубы выполнены составными, состоящими из нескольких частей.

6. Стойка для подвесного кресла по пп. 1-5, отличающаяся тем, что под опорными трубами присутствуют винтовые регулировочные ножки.

5

10

15

20

25

30

35

40

45

1

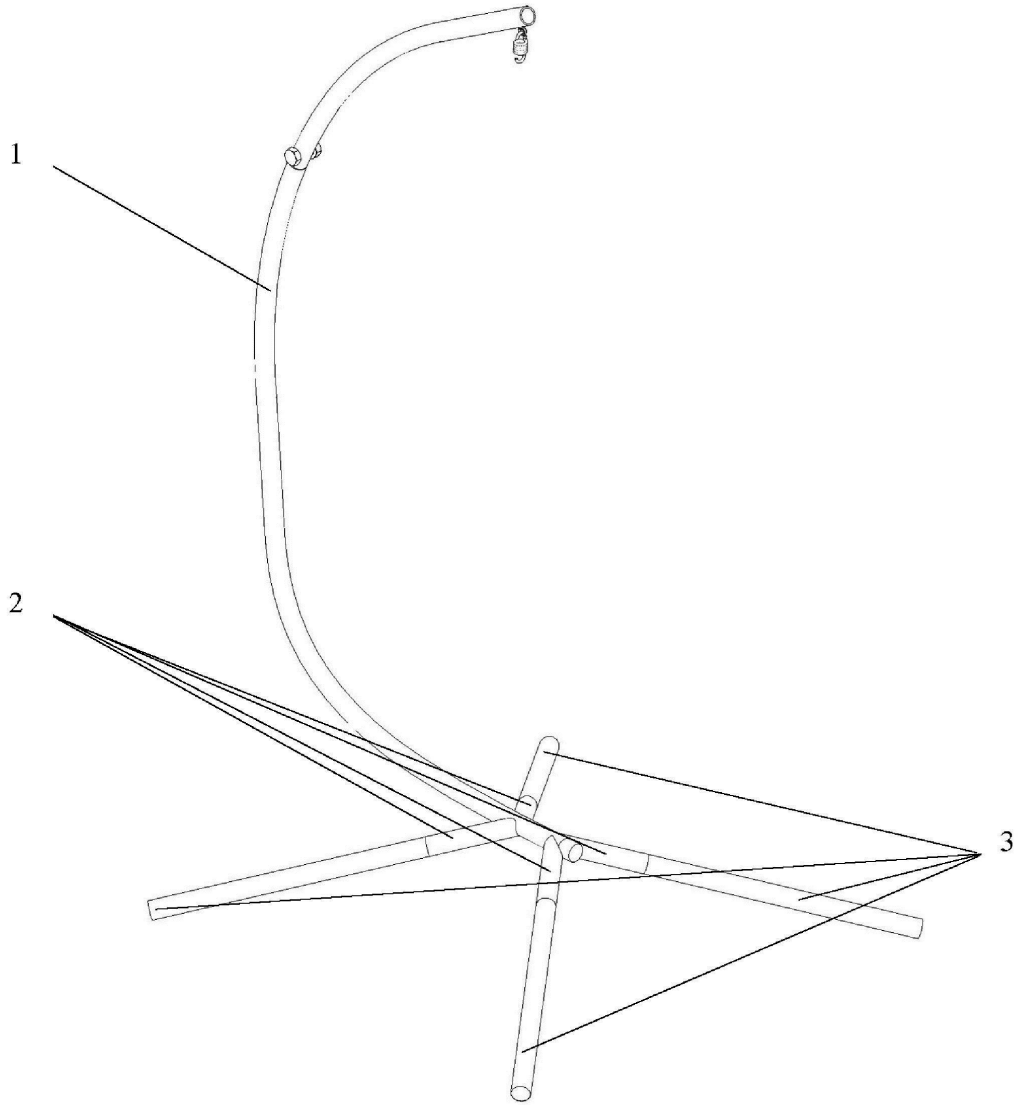

Фиг. 1

2



Фиг. 2