

RZECZPOSPOLITA
POLSKA



Urząd Patentowy
Rzeczypospolitej Polskiej

(12) **OPIS OCHRONNY**
WZORU UŻYTKOWEGO (19) **PL** (11) **70804**

(21) Numer zgłoszenia: **125955**

(13) **Y1**

(51) Int.Cl.
F24D 19/06 (2006.01)

(22) Data zgłoszenia: **18.01.2017**

(54)

Ośłona grzejnika

(43) Zgłoszenie ogłoszono:

30.07.2018 BUP 16/18

(45) O udzieleniu prawa ochronnego ogłoszono:

28.06.2019 WUP 06/19

(73) Uprawniony z prawa ochronnego:

**BARTECKI JAN ZAKŁAD
PRODUKCYJNO-HANDLOWO-USŁUGOWY
DREMAT, Dziuplina, PL**

(72) Twórca(y) wzoru użytkowego:

JAN BARTECKI, Dziuplina, PL

PL 70804 Y1

Opis wzoru

Przedmiotem wzoru użytkowego jest osłona grzejnika przeznaczona dla grzejników stosowanych do ogrzewania wodnego pomieszczeń mieszkalnych i użytkowych, działających na zasadzie konwekcji.

Znana jest ze wzoru użytkowego PL.57182 osłona wykonana z jednego arkusza uformowanego w ten sposób, że ściana boczna przechodzi łagodnie ściankami narożnymi o kształtach zbliżonych do prostokątów w ściany boczne. Krawędzie ścian bocznych, leżące naprzeciw ścianek narożnych oraz krawędź ściany górnej są zagięte do wewnątrz osłony. Zgłoszenie wzoru użytkowego PL120600 dotyczy osłony metalowej na grzejnik wykonanej z jednego arkusza blachy składającej się ze ściany przedniej i półki górnej, przy czym krawędź dolna ściany przedniej i krawędź tylna półki górnej są zagięte pod kątem prostym w kierunku wnętrza osłony, a na frontowej części osłony są otwory w postaci zestawienia kwadratów z w kształcie „fasolek” oraz na półce górnej są otwory w postaci zestawienia kół z otworami w kształcie „fasolek”. Z kolei zgłoszenie PL.102906 dotyczy maskownicy, która zamyka ściany boczne połączone ze sobą płytą perforowaną. Ściana czołowa maskownicy przechodzi ścianami narożnymi, przypominającymi kształtem fragmenty pobocznicy walca, w ściany pionowe. Ściany pionowe maskownicy są wysunięte poza ściany boczne. Ściana pozioma maskownicy jest wysunięta powyżej płyty perforowanej. Płyta perforowana ma otwory rozmieszczone na całej powierzchni, która w rozwinięciu ma kształt prostokąta. Po złożeniu boki krótkie płyty perforowanej są zagięte pod kątem rozwartym w stronę ścian bocznych. Rozwiązania te wymagają mocowania do powierzchni, na której znajduje się grzejnik a ponadto tylko częściowo osłaniają grzejnik.

Osłona grzejnika według wzoru użytkowego zbliżona kształtem do prostopadłościanu z otworami przelotowymi powietrza ukształtowana z jednego arkusza materiału charakteryzuje się tym, że składa się z obudowy uformowanej z płyty czołowej, półki górnej, półki dolnej, ścian bocznych oraz filtra przeciwpylowego, który umieszczony jest na powierzchni półki dolnej. Na całej powierzchni półki górnej i na półce dolnej rozmieszczone są otwory przelotowe powietrza, przy czym przy czym całkowita powierzchnia przepływu powietrza złożona z sumy powierzchni otworów przelotowych powietrza na półce dolnej jest większa od powierzchni przepływu powietrza złożonej z sumy powierzchni otworów przelotowych powietrza na półce górnej.

Korzystnie, gdy powierzchnia filtra przeciwpylowego jest równa co najmniej przekrojowi poprzecznemu grzejnika.

Korzystnie, gdy zewnętrzne krawędzie ścian bocznych, półki górnej i półki dolnej mają zagięcia skierowane do wewnątrz osłony.

Korzystnie, gdy półka górna i półka dolna jest dłuższa od krawędzi płyty czołowej, a symetrycznie rozmieszczone występy są zagięte prostopadłe. Korzystnie, gdy wysokość zagięcia krawędzi dolnej półki jest co najmniej równe grubości filtra przeciwpylowego.

Korzystnie, gdy ściany boczne połączone są rozłącznie z półką górną i półką dolną poprzez otwory montażowe rozmieszczone w narożach ich krawędzi i narożach zagięć półek dolnej i górnej.

Przedmiot wzoru użytkowego jest przedstawiony na rysunku, na którym Fig. 1 pokazuje widok izometryczny osłony z widokiem filtra przeciwpylowego, Fig. 2 widok płyty czołowej, Fig. 3 przekrój poprzeczny osłony, Fig. 4 ilustruje fragmenty zagięć ściany bocznej i półki dolnej w powiększeniu, Fig. 5 fragment osłony usytuowania filtra przeciwpylowego na półce dolnej w powiększeniu, Fig. 6 wykroj obudowy osłony w rozwinięciu.

W postaci wykonania wzoru użytkowego osłona grzejnika utworzona jest z jednego arkusza blachy lub innego materiału sprężystego, z którego po uformowaniu zbliżona jest kształtem do prostopadłościanu tworząc obudowę 1. Składa się ona z płyty czołowej 2, półki górnej 3 i półki dolnej 4, ścian bocznych 5 oraz filtra przeciwpylowego 6, który umieszczony jest na powierzchni półki dolnej 4. Natomiast jego powierzchnia jest równa co najmniej przekrojowi poprzecznemu grzejnika. Półka górna 3 i półka dolna 4 jest dłuższa od szerokości płyty czołowej 2, a symetrycznie rozmieszczone występy są zagięte prostopadłe w kierunku wnętrza osłony. Zewnętrzne krawędzie ścian bocznych 5 oraz obu półek, górnej 3 i dolnej 4 mają zagięcia skierowane do wewnątrz osłony, a wysokość H2 zagięcia krawędzi dolnej półki 4 jest co najmniej równa grubości H1 filtra przeciwpylowego 6. Na całej powierzchni poziomej półki górnej 3 rozmieszczone są otwory przelotowe powietrza 7, a na półce dolnej 4 rozmieszczone są otwory przelotowe powietrza 8. Całkowita powierzchnia przepływu powietrza złożona z sumy powierzchni otworów przelotowych powietrza 8 rozmieszczonych na półce dolnej 4 jest większa od powierzchni przepływu powietrza złożonej z sumy powierzchni otworów przelotowych powietrza 7 rozmieszczonych na półce górnej 3.

Ściany boczne 5 połączone są rozłącznie z półkami poprzez otwory montażowe 9 rozmieszczone przy narożach ich krawędzi oraz narożach zagięć obu półek, górnej 3 i dolnej 4.

Zaletą rozwiązania według wynalazku jest to, że osłona grzejnika zakładana jest bezpośrednio na grzejnik i wielkością zbliżona jest do jego gabarytów, a jej konstrukcja zabezpiecza pomieszczenie i grzejnik przed kurzem podczas eksploatacji grzejnika konwekcyjnego. Prostota jej konstrukcji zapewnia niskie koszty wytwarzania, bardzo prosty montaż oraz poprzez zastosowanie połączenia rozłącznego, możliwość wielokrotnego przeprowadzania montażu i demontażu osłony oraz umożliwia łatwą wymianę filtra przeciwpyłowego. Zastosowana technologia zaginania eliminuje ostrość krawędzi, co czyni ją przyjazną dla ludzi poruszających się w bezpośrednim otoczeniu grzejnika.

Zastrzeżenia ochronne

1. Osłona grzejnika zbliżona kształtem do prostopadłościanu z otworami przelotowymi powietrza ukształtowana z jednego arkusza materiału, **znamienna tym**, że składa się z obudowy (1) uformowanej z płyty czołowej (2), półki górnej (3) i półki dolnej (4) ścian bocznych (5), oraz filtra przeciwpyłowego (6), który umieszczony jest na powierzchni półki dolnej (4), a na całej powierzchni półki górnej (3) i na półce dolnej (4) rozmieszczone są otwory przelotowe powietrza (7, 8), przy czym całkowita powierzchnia przepływu powietrza złożona z sumy powierzchni otworów przelotowych powietrza (8) na półce dolnej (4) jest większa od powierzchni przepływu powietrza złożonej z sumy powierzchni otworów przelotowych powietrza (7) na półce górnej (3).
2. Osłona według zastrz. 1, **znamienna tym**, że powierzchnia filtra przeciwpyłowego (6) jest równa co najmniej przekrojowi poprzecznemu grzejnika.
3. Osłona według zastrz. 1, **znamienna tym**, że zewnętrzne krawędzie ścian bocznych (5), półki górnej (3) i półki dolnej (4) mają zagięcia skierowane do wewnątrz osłony.
4. Osłona według zastrz. 1, **znamienna tym**, że półka górna (3) i półka dolna (4) jest dłuższa od krawędzi płyty czołowej (2) a ich symetrycznie rozmieszczone występy są zagięte prostopadle.
5. Osłona według zastrz. 2, **znamienna tym**, że wysokość H2 zagięcia krawędzi dolnej półki (4) jest co najmniej równa grubości (H1) filtra przeciwpyłowego (6).
6. Osłona według zastrz. 1 albo 4, **znamienna tym**, że ściany boczne (5) połączone są rozłącznie z półkami poprzez otwory montażowe (9) rozmieszczone przy narożach ich krawędzi i zagięć półek dolnej (4) i górnej (3).

Rysunki

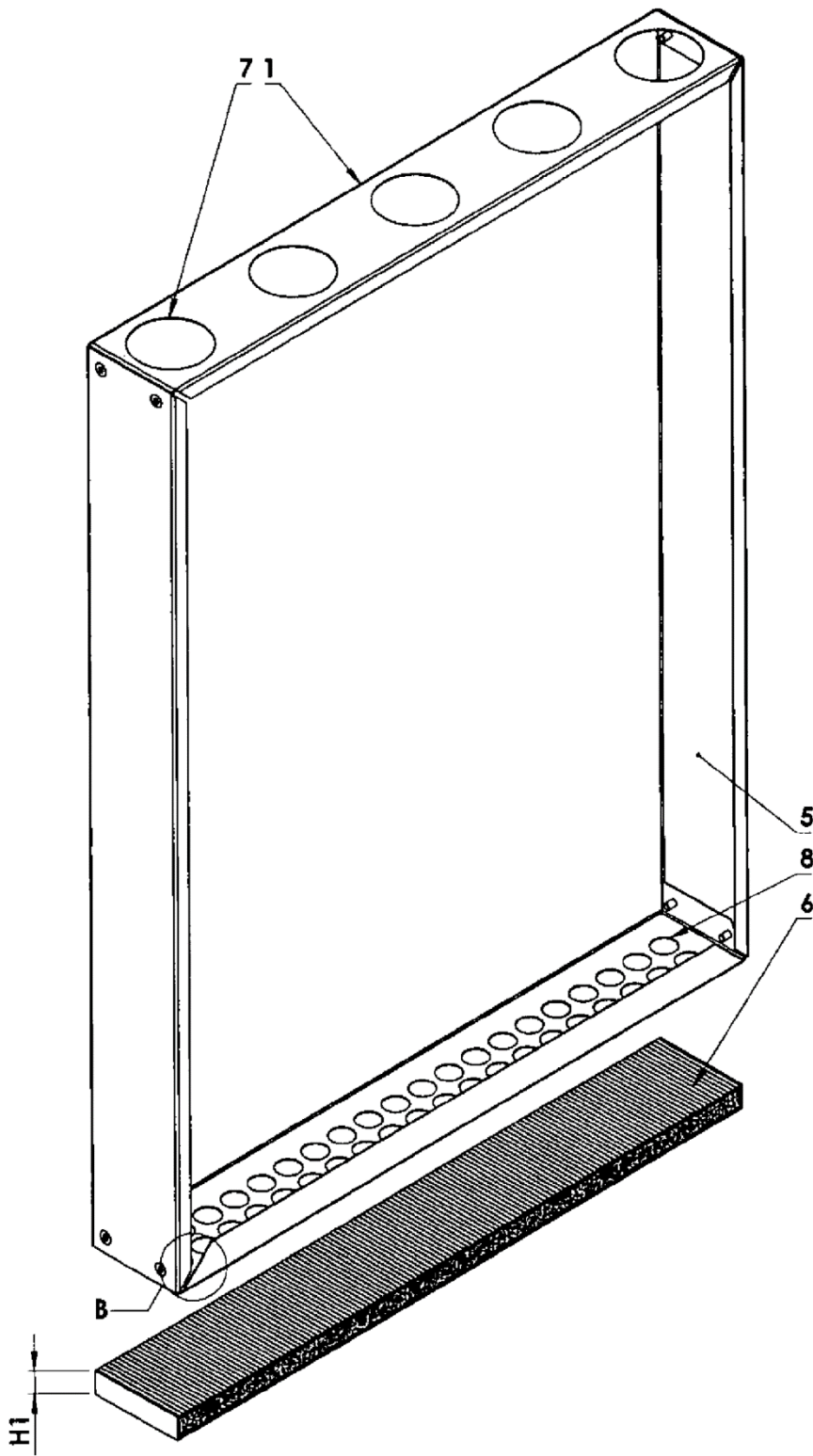

Fig.1

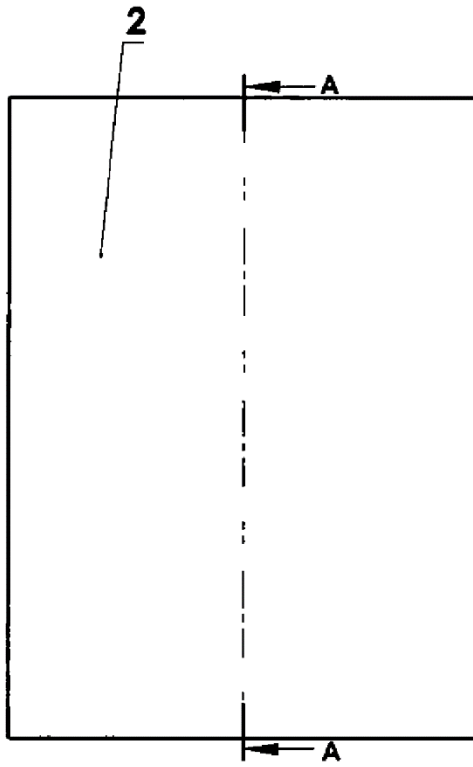

Fig. 2

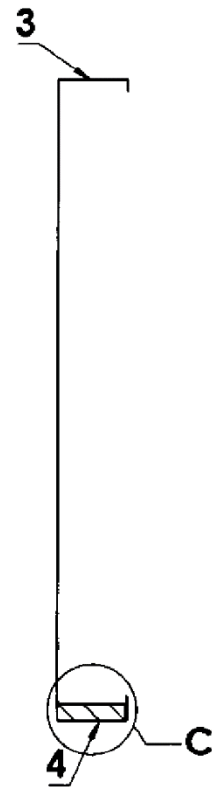

Fig. 3

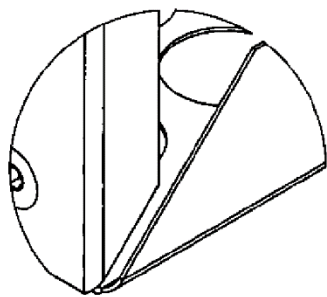

Fig. 4

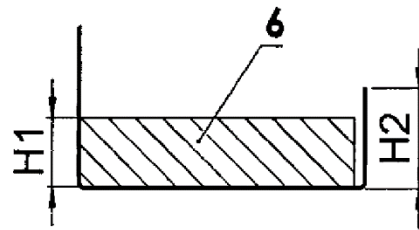

Fig. 5

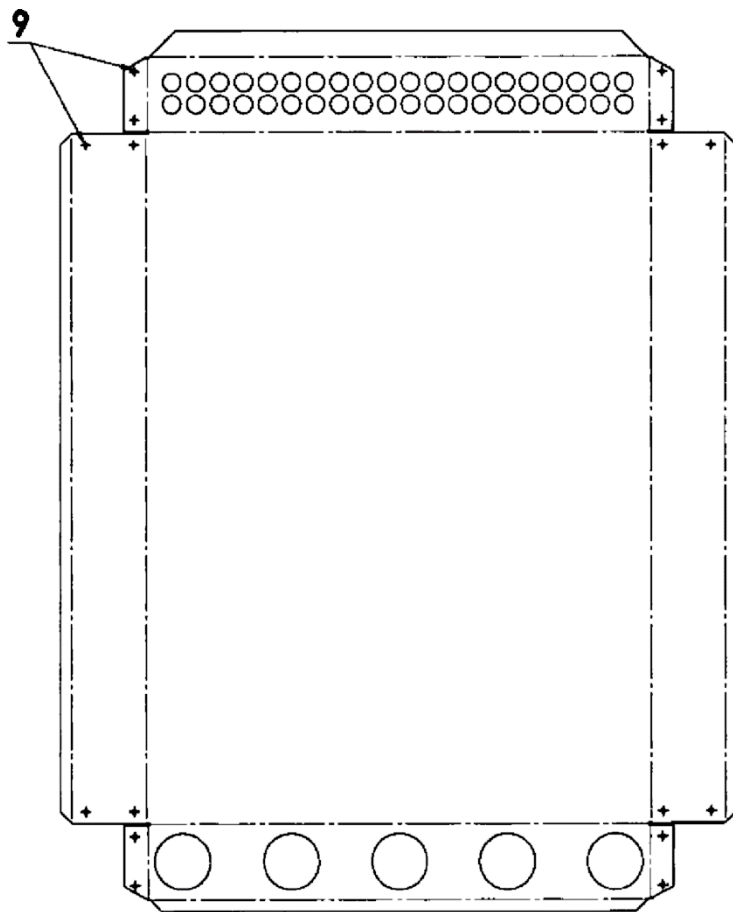

Fig. 6