

1a, 1b

2

3a, 3b

4

가

5

6

<

>

1, 2 : 1, 2 1a, 2a :

1b, 2b : 1,2 10 :

11 : 1가 12 : 2가

13 : 14 :

15 : 13a, 14a, 15a :

16 : 17 :

18 : 20 :

30 :

가

가

가

1 (200b) 2 (300b) 1a 1b , 1가 (111), 2가
(112) .
, 1가 (111) 2가 (112) (113)
(200b, 300b) .
, 1가 (111) (114) , 2가 (112)
(115) .
(115) (400) 가 가 (117)
. 가 (100) 1가 (111) 2가 (112) (200,300)
, (100) , (200,300) .
, 1b , (115) 2가 (112) 가 2
(300) ,), (200, 300) (200a, 300a) 가 ,
, 가 (117) (400) (400) 가 가 , (117)
가 , (400) 가 (400) , ,
가 .
, (100) , 1 (200) 가
1가 (111) ,
, (100) .
, 가
. , 가
, , 2가
. , 1, 2가 가
. , 가 1 2 가 2가
, 1가 , 2가 , 1가 , 2가
, 2가 , 가 , 2가
, 2가 ; , 가 , 2가
: ; ;

1가 가

2) 2 2 6 (2b) , 가 가 (10) (1a, 2a)가 1 (1b) (11) 2가 (1) (13)

1가 (11) 2가 (12) (1,2) (13)

(13)

1가 (11) (14a) (14)

2가 (12) (15a) (15)

(15) 1가 (11) (15)

(15a) (13) (13a)

(16)가 (13) (14,15) (13a,14a,15a)

(10) 2 (2) (7b) (7) 가 1가 (

11) (17) (17) (15) (20)가 (10) (13) (14) 1가 (11) (

(20a) (20) (13) 가 (14) (20a) (13a, 14a) (20)

1가 (11) 2가 (12) (18)가 (18)

(10) (10) (30)가

(P.V.C)

(10) 2 (2) (17) (7b)

(7) (17) 1가 (11) (10)

(7) (17) 가 (7)

(17) 1 (15) 2

2 (2) (10) 1가 가 (11) 2가 (12) (1c, 2c)가 1 (1)

3b (15) 가 (11,12) (2) 가

(10) 2 (2) (2)

(13) 1가 (11) 2가 (12) 1 (1) 2 (2)

(14, 15) (13) (14a, 15a, 13a) (16)가
가

(30) 1, 2가 (11, 12) (18)
1,2가 (11, 12) 1,2 (1, 2)

가

가

가

2가

2가

가

1, 2가

가 가

가

(57)

1.

(1a, 2a)가 1 (1b) 2 가 1가 (11) 2가 (2b) (12) , (13) , 1가 (11) 2가
(12) (13a) (14) , (13a,14a) (11)
(16)가 (14a) (14) ,
2가 (12) (15) ; (15a) (16)가 , 2가
(12)
(15) (7) 가 , 2가 (12)
(17) (18) ;
(13) (14) 1가 (11) (20)가

2.

1 (13) (15) 2가 (12) (20)가

3.

1 ,

1, 2가 (11,12) (18) (30)가

4.

1 ,
 2 (2) (15) 가 2가 (12) 2가 (12)

5.

1 2 ,
 (20) 가 (20a) , (13) (14)
 (13a,14a)

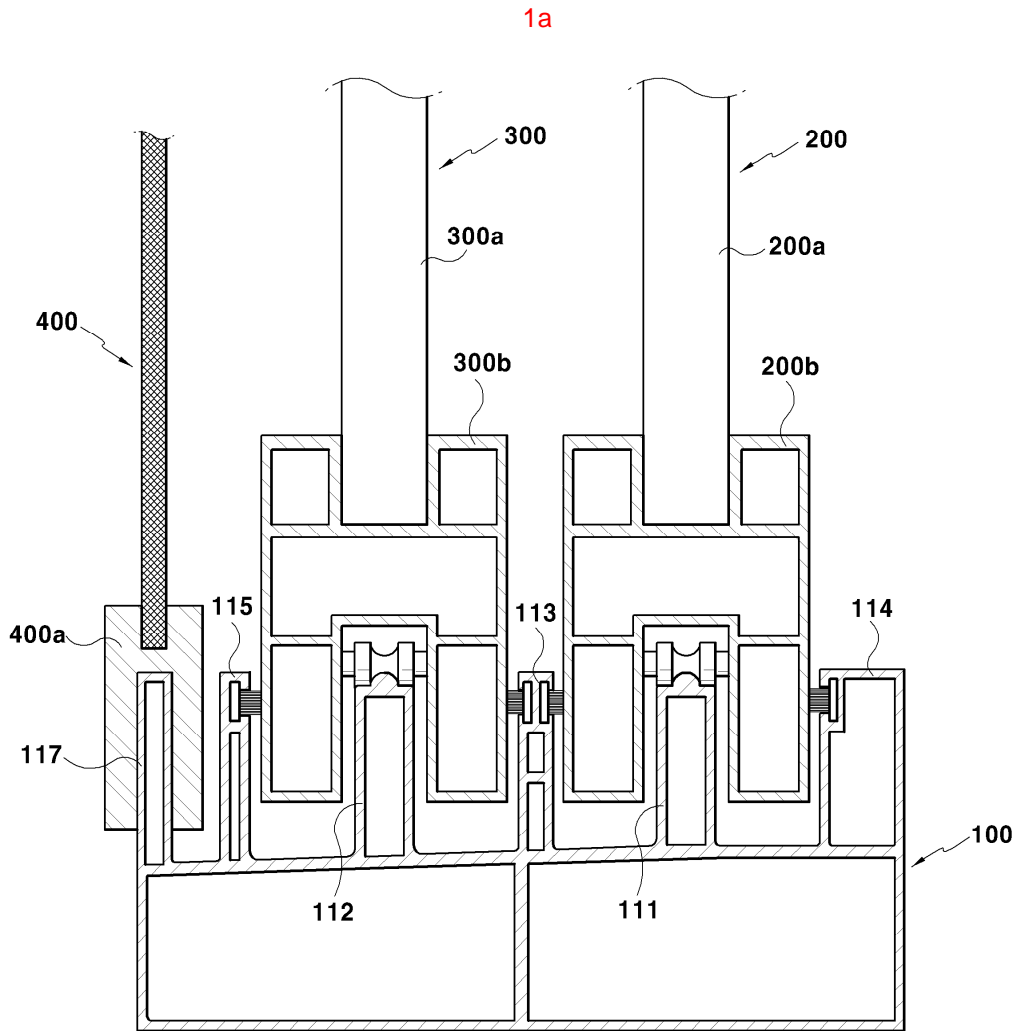

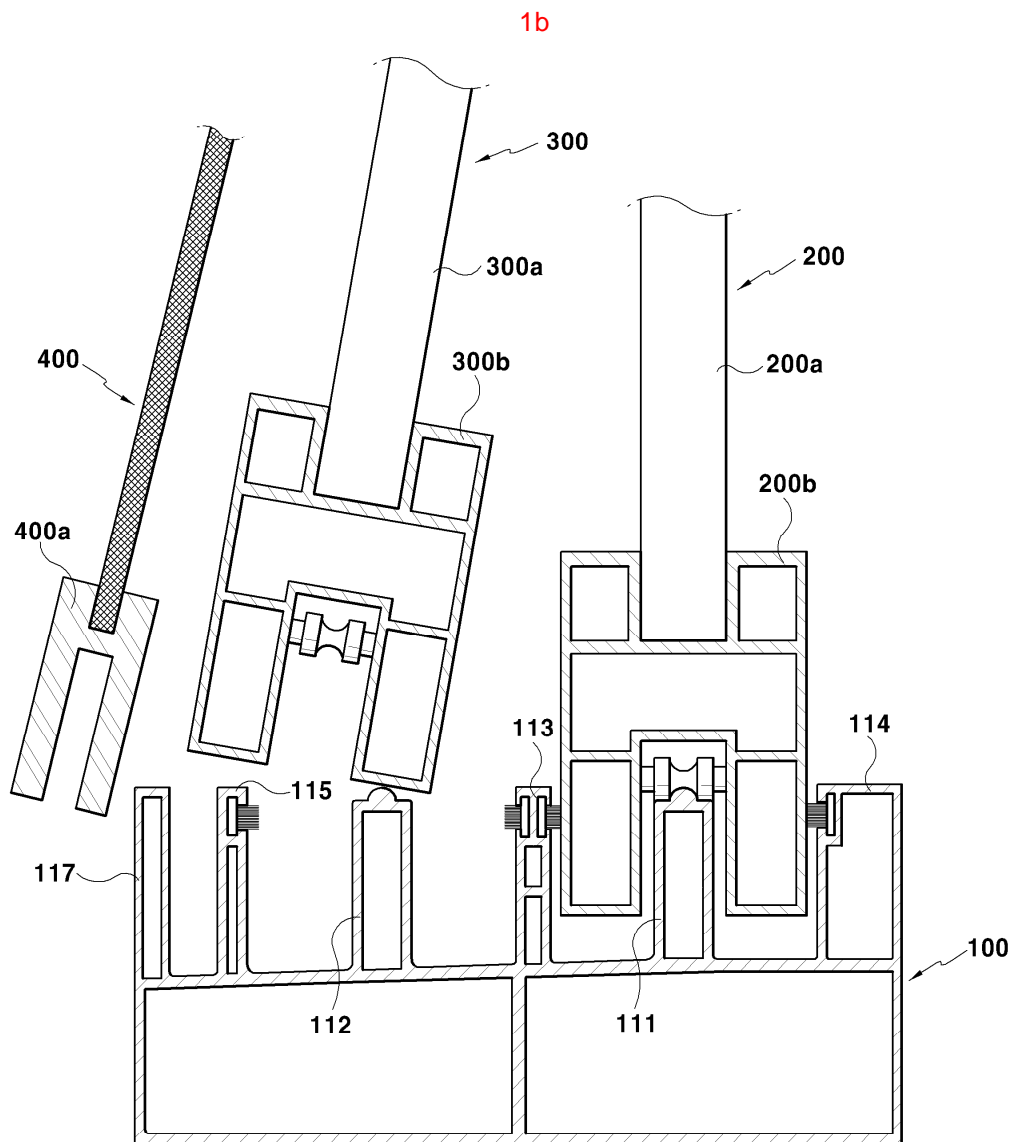

2

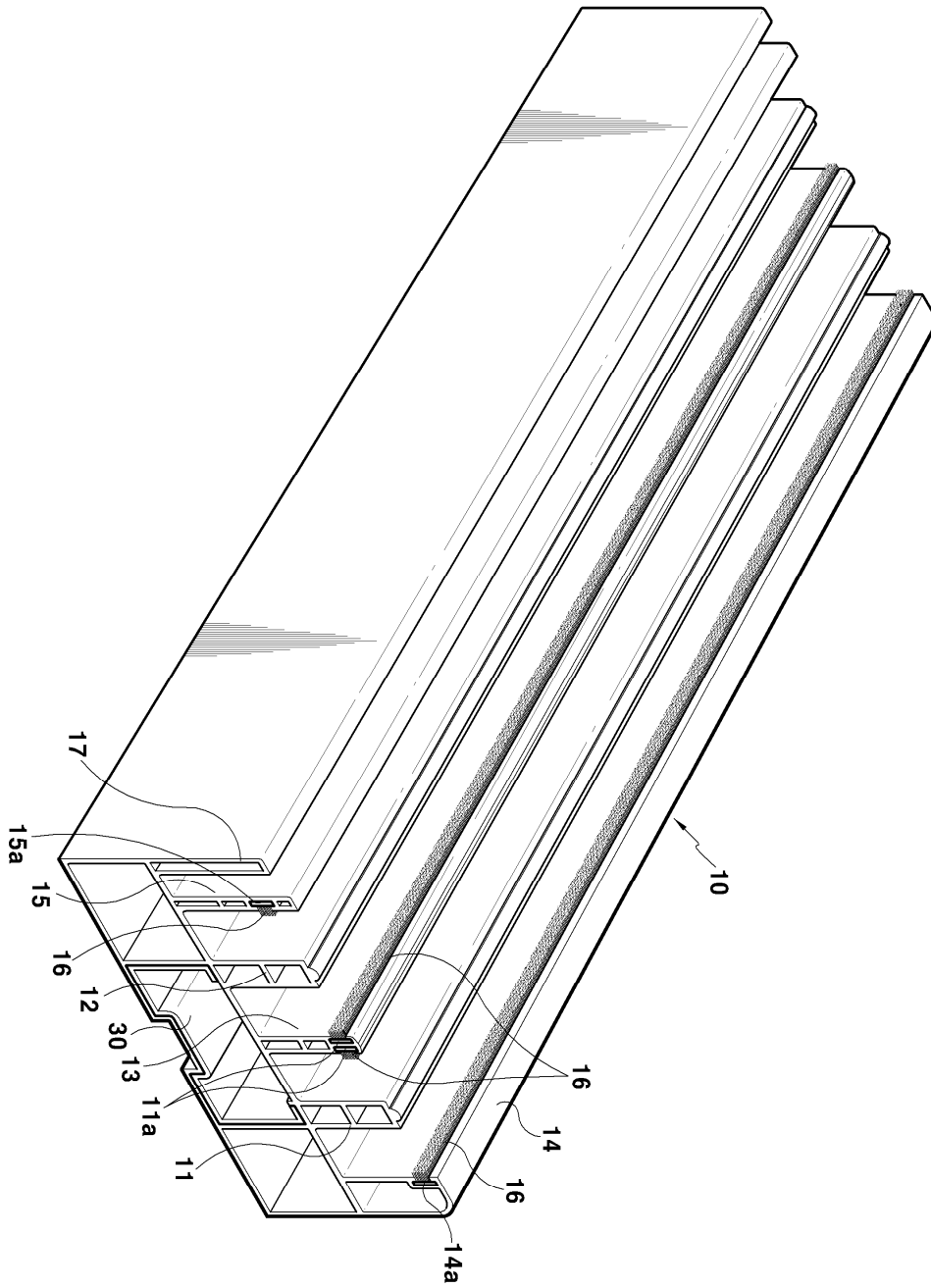

3a

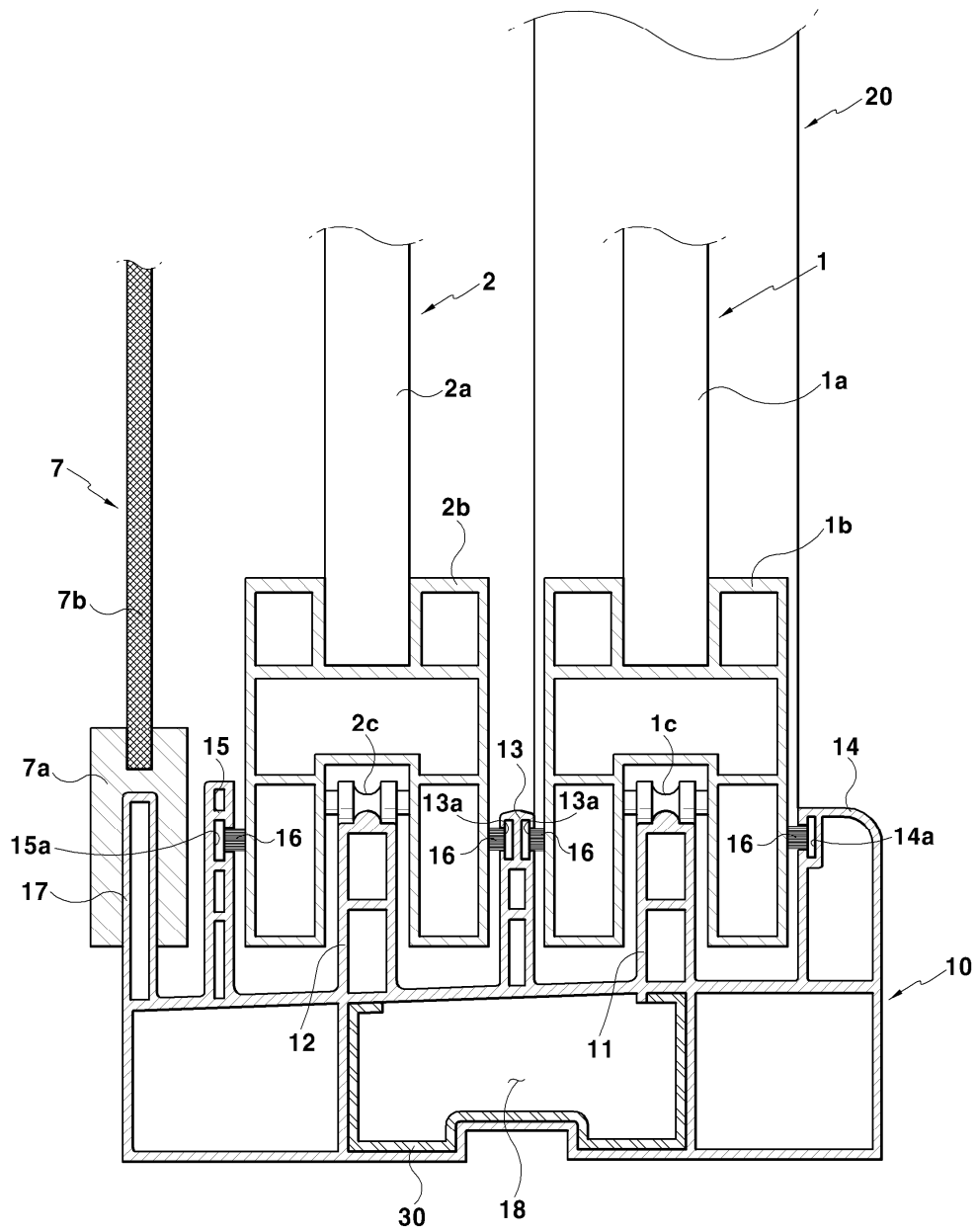

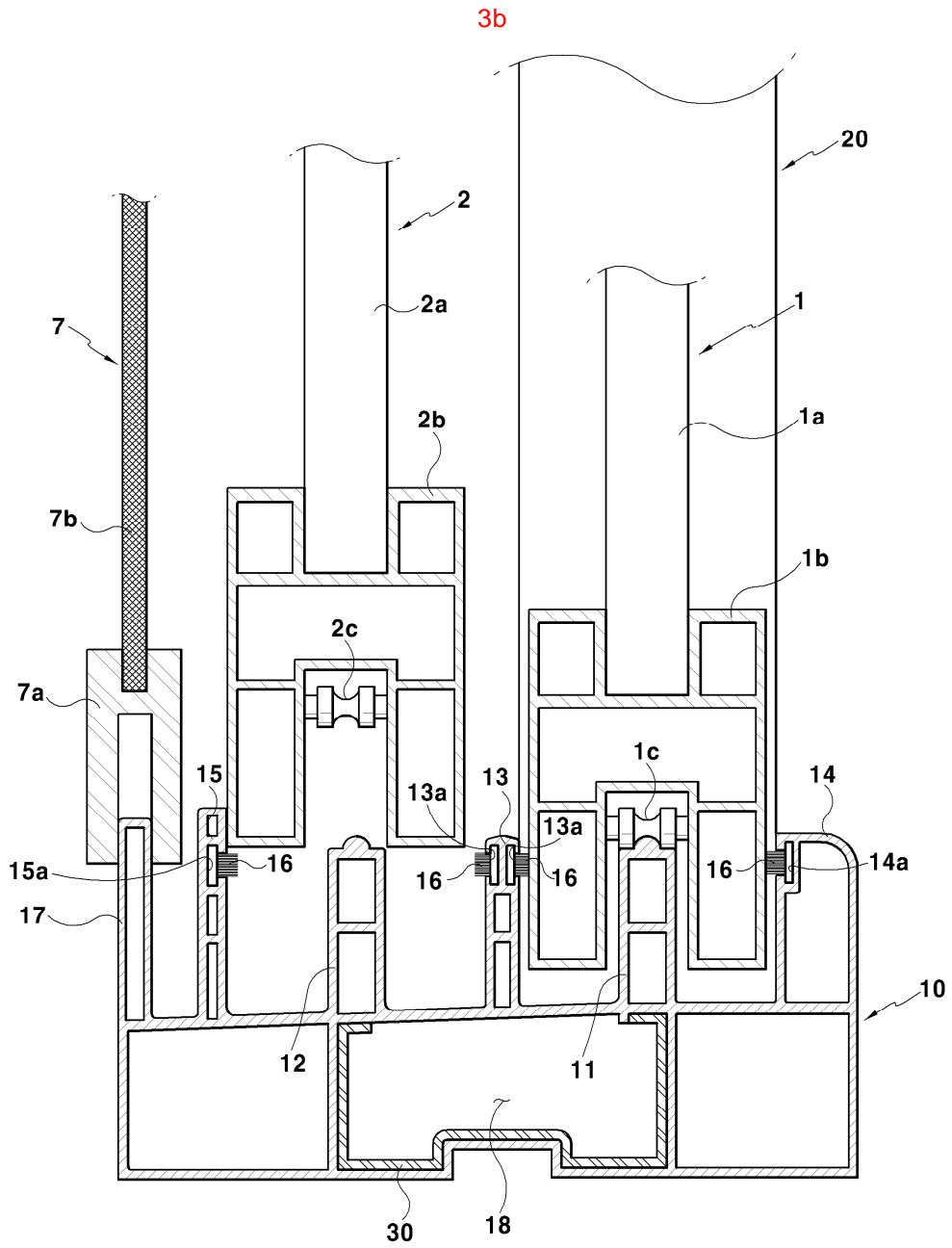

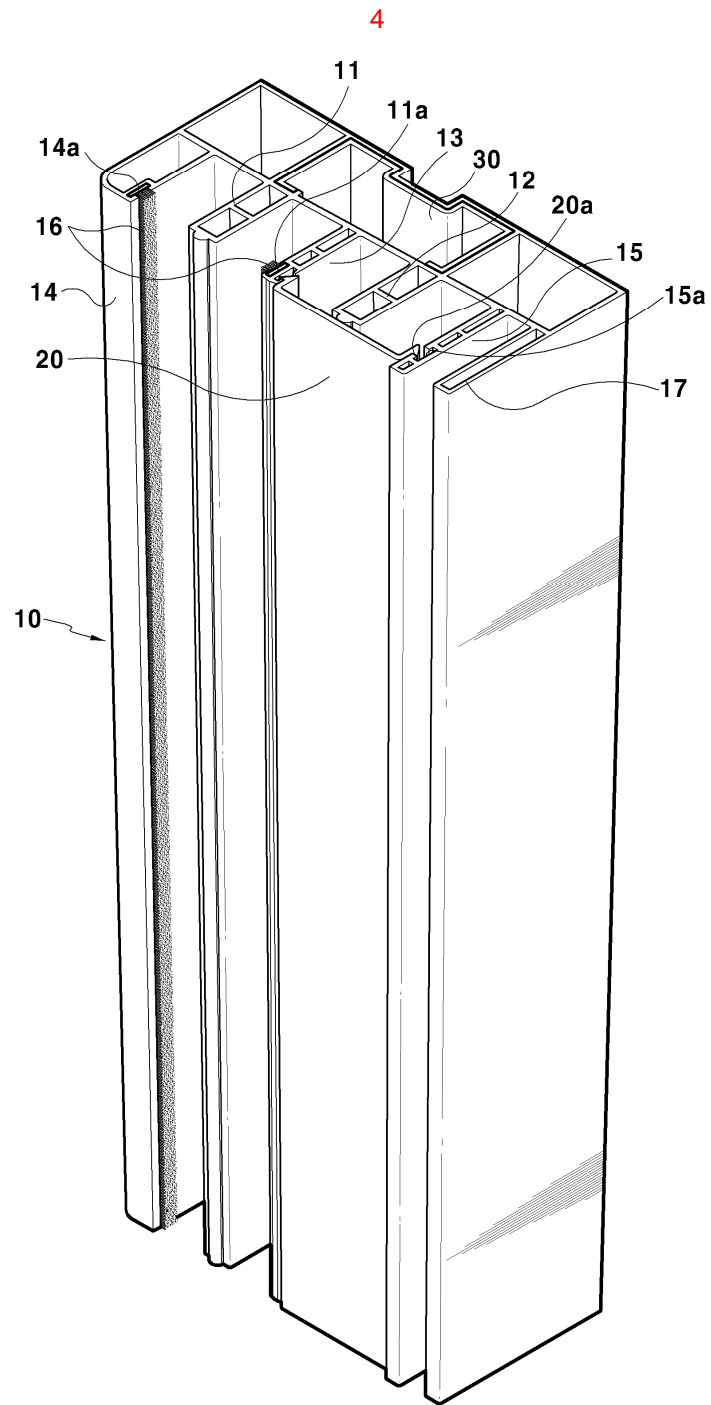

5

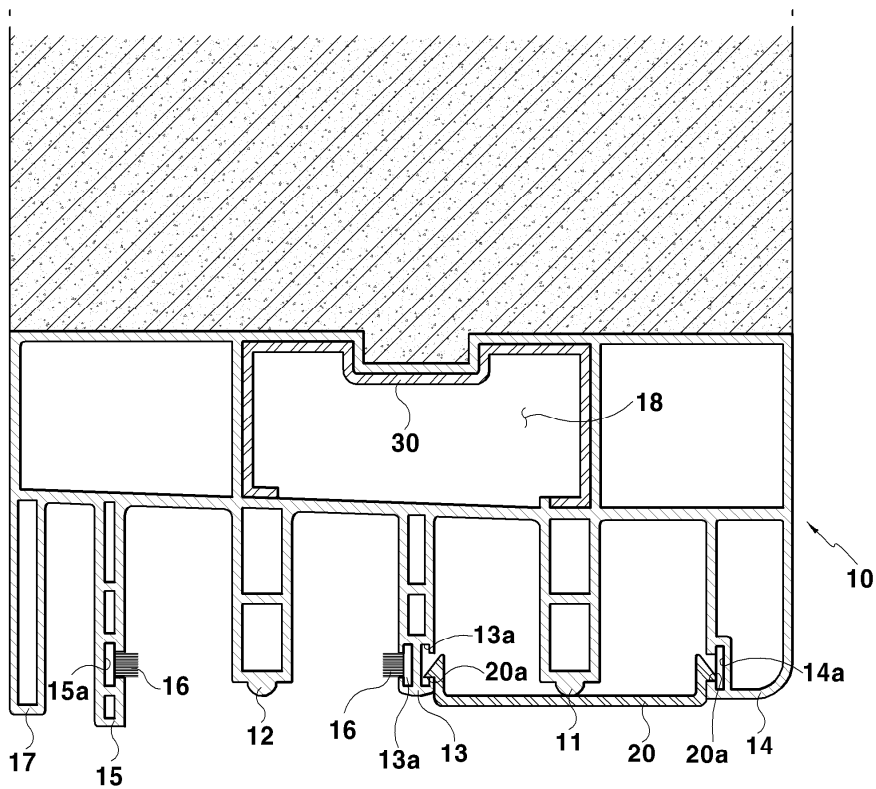

6

